

# System Controller | Mini Remote | Mini Remote Dropbar

BRC3100 | BRC3300 | BRC3310



**Robert Bosch GmbH**  
72757 Reutlingen  
Germany

[www.bosch-ebike.com](http://www.bosch-ebike.com)

0 275 007 3RC (2024.03) T / 109 WEU

**de** EPAC - ERGÄNZUNG ZUR ORIGINAL BETRIEBSANLEITUNG  
**en** EPAC - SUPPLEMENTING THE ORIGINAL OPERATING INSTRUCTIONS  
**fr** EPAC - COMPLÉMENT DU ORIGINAL MODE D'EMPLOI  
**es** EPAC - SUPLEMENTO DEL MANUAL DE INSTRUCCIONES  
**it** EPAC - INTEGRAZIONE ALLE ISTRUZIONI PER L'USO ORIGINALI  
**nl** EPAC - AANVULLING OP ORIGINEEL BEDIENINGSHANDLEIDING  
**cs** EPAC - DODATEK K ORIGINALNÍMU NÁVODU K OBSLUZE  
**sl** EPAC - DODATEK K ORIGINALNIM NAVODILOM ZA UPORABO  
**sk** EPAC - DODATOK K ORIGINALNEMU NÁVODU NA OBSLUHU  
**hu** EPAC - AZ EREDETI EPAC HASZNÁLATI ÚTMUTATÓ KIEGÉSZÍTÉSE  
**pl** EPAC - UZUPE NIENIE DO ORYGINALNEJ INSTRUKCJI EKSPLOATACJI



## 3960132

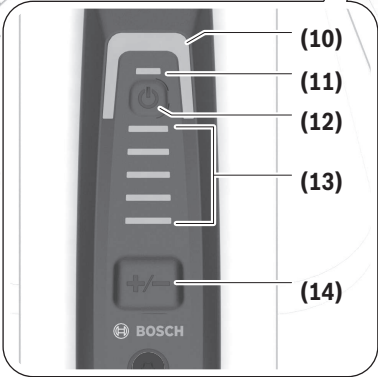
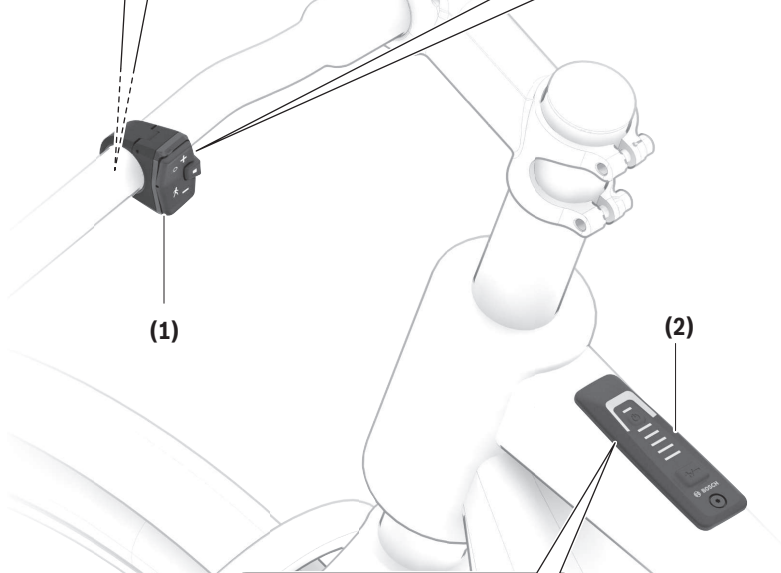
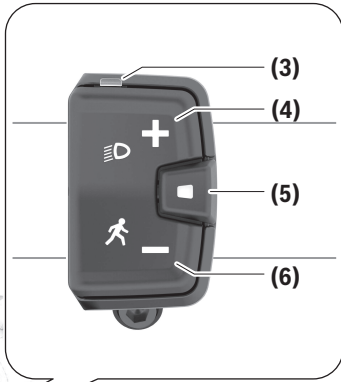
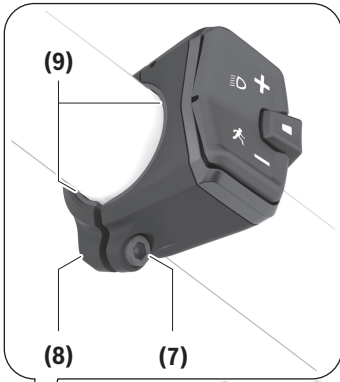

## Sicherheitshinweise



**Lesen Sie alle Sicherheitshinweise und Anweisungen.** Versäumnisse bei der Einhaltung der Sicherheitshinweise und Anweisungen können elektrischen Schlag, Brand und/oder schwere Verletzungen verursachen.

### Bewahren Sie alle Sicherheitshinweise und Anweisungen für die Zukunft auf.

Aufgrund der besseren Lesbarkeit wird auf die gleichzeitige Verwendung der Sprachformen männlich, weiblich und divers (m/w/d) verzichtet. Sämtliche Personenbezeichnungen gelten gleichermaßen für alle Geschlechter.

Der in dieser Betriebsanleitung verwendete Begriff **eBike-Akku** bezieht sich auf alle original Bosch eBike-Akkus der Systemgeneration **das smarte System**.

Die in dieser Betriebsanleitung verwendeten Begriffe **Antrieb** und **Antriebseinheit** beziehen sich auf alle original Bosch Antriebseinheiten der Systemgeneration **das smarte System**.

- ▶ **Lesen und beachten Sie die Sicherheitshinweise und Anweisungen in allen Betriebsanleitungen der eBike-Komponenten sowie in der Betriebsanleitung Ihres eBikes.**
- ▶ **Lassen Sie sich nicht von der Anzeige der Bedieneinheit, insbesondere von situativ angezeigten Einblendungen, ablenken.** Die Anzeige von Fahrinformationen darf nicht zu einer leichtfertigen Fahrweise verleiten. Wenn Sie sich nicht ausschließlich auf den Verkehr konzentrieren, riskieren Sie, in einen Unfall verwickelt zu werden. Wenn Sie über den Wechsel des Fahrmodus hinaus Einstellungen an Ihrer Bedieneinheit machen wollen, halten Sie dafür an.
- ▶ **Versuchen Sie nicht, den Bordcomputer oder die Bedieneinheit während der Fahrt zu befestigen!**
- ▶ **Die Funktion Schiebehilfe darf ausschließlich beim Schieben des eBikes verwendet werden.** Haben die Räder des eBikes beim Benutzen der Schiebehilfe keinen Bodenkontakt, besteht Verletzungsgefahr.
- ▶ **Wenn die Schiebehilfe eingeschaltet ist, drehen sich möglicherweise die Pedale mit.** Achten Sie bei aktiverer Schiebehilfe darauf, dass Ihre Beine genügend Abstand zu den sich drehenden Pedalen haben. Es besteht Verletzungsgefahr.
- ▶ **Sorgen Sie bei der Verwendung der Schiebehilfe dafür, dass Sie das eBike jederzeit kontrollieren und sicher halten können.** Die Schiebehilfe kann unter bestimmten Bedingungen aussetzen (z.B. Hindernis am Pedal oder versehentliches Abrutschen von der Taste der Bedieneinheit). Das eBike kann sich plötzlich rückwärts auf Sie zu bewegen oder ins Kippen geraten. Dies stellt insbesondere bei zusätzlicher Beladung ein Risiko für den Nutzer dar. Bringen Sie das eBike mit der Schiebehilfe nicht in Situationen, in denen Sie das eBike aus eigener Kraft nicht halten können!
- ▶ **Stellen Sie das eBike nicht kopfüber auf dem Lenker und dem Sattel ab, wenn die Bedieneinheit oder ihre**

**Halterung über den Lenker hinausragen.** Die Bedieneinheit oder die Halterung können irreparabel beschädigt werden.

- ▶ **Schließen Sie kein Ladegerät an den eBike-Akku an, wenn das Display der Bedieneinheit bzw. der Bordcomputer einen kritischen Fehler meldet.** Dies kann zur Zerstörung Ihres eBike-Akkus führen, der eBike-Akku kann in Brand geraten und so zu schweren Verbrennungen und anderen Verletzungen führen.
- ▶ **Die Bedieneinheit ist mit einer Funkschnittstelle ausgestattet. Lokale Betriebseinschränkungen, z.B. in Flugzeugen oder Krankenhäusern, sind zu beachten.**
- ▶ **Vorsicht!** Bei der Verwendung der Bedieneinheit mit *Bluetooth*<sup>®</sup> kann eine Störung anderer Geräte und Anlagen, von Flugzeugen und medizinischen Geräten (z.B. Herzschrittmacher, Hörgeräte) auftreten. Ebenfalls kann eine Schädigung von Menschen und Tieren in unmittelbarer Umgebung nicht ganz ausgeschlossen werden. Verwenden Sie die Bedieneinheit mit *Bluetooth*<sup>®</sup> nicht in der Nähe von medizinischen Geräten, Tankstellen, chemischen Anlagen, Gebieten mit Explosionsgefahr und in Sprenggebieten. Verwenden Sie die Bedieneinheit mit *Bluetooth*<sup>®</sup> nicht in Flugzeugen. Vermeiden Sie den Betrieb über einen längeren Zeitraum in direkter Körpernähe.
- ▶ Die *Bluetooth*<sup>®</sup> Wortmarke wie auch die Bildzeichen (Logos) sind eingetragene Warenzeichen und Eigentum der Bluetooth SIG, Inc. Jegliche Verwendung dieser Wortmarke/Bildzeichen durch die Robert Bosch GmbH, Bosch eBike Systems erfolgt unter Lizenz.
- ▶ **Beachten Sie alle nationalen Vorschriften zur Zulassung und Verwendung von eBikes.**

### Sicherheitshinweise für Knopfzellen



**WARNUNG! Stellen Sie sicher, dass die Knopfzelle nicht in die Hände von Kindern gelangt.** Knopfzellen sind gefährlich.

Wenn das Produkt nicht am eBike angebracht ist, ist das Produkt nicht für Verwendung an Orten geeignet, an denen möglicherweise Kinder anwesend sein können. Wenn das Batteriefach nicht sicher schließt, benutzen Sie das Produkt nicht mehr und halten Sie es von Kindern fern.

- ▶ **Knopfzellen dürfen niemals verschluckt oder in andere Körperöffnungen eingeführt werden. Wenn der Verdacht besteht, dass die Knopfzelle verschluckt oder in eine andere Körperöffnung eingeführt wurde, suchen Sie sofort einen Arzt auf.** Ein Verschlucken der Knopfzelle kann innerhalb von 2 Stunden zu ernsthaften inneren Verätzungen und zum Tod führen.
- ▶ **Achten Sie beim Wechseln der Knopfzelle auf den sachgemäßen Austausch der Knopfzelle.** Es besteht Explosionsgefahr.
- ▶ **Verwenden Sie nur die in dieser Betriebsanleitung aufgeführten Knopfzellen.** Verwenden Sie keine anderen Knopfzellen oder eine andere Energieversorgung.
- ▶ **Versuchen Sie nicht, die Knopfzelle wieder aufzuladen und schließen Sie die Knopfzelle nicht kurz.** Die Knopf-

zelle undicht werden, explodieren, brennen und Personen verletzen.

- ▶ **Entfernen und entsorgen Sie entladene Knopfzellen ordnungsgemäß.** Entladene Knopfzellen können undicht werden und dadurch Personen verletzen oder das Produkt beschädigen.
- ▶ **Überhitzen Sie die Knopfzelle nicht und werfen Sie sie nicht ins Feuer.** Die Knopfzelle kann undicht werden, explodieren, brennen und Personen verletzen.
- ▶ **Beschädigen Sie die Knopfzelle nicht und nehmen Sie die Knopfzelle nicht auseinander.** Die Knopfzelle kann undicht werden, explodieren, brennen und Personen verletzen.
- ▶ **Bringen Sie eine beschädigte Knopfzelle nicht in Kontakt mit Wasser.** Austretendes Lithium kann mit Wasser Wasserstoff erzeugen und damit zu einem Brand, einer Explosion oder zur Verletzung von Personen führen.

## Datenschutzhinweis

Beim Anschluss des eBikes an das **Bosch DiagnosticTool 3** oder beim Austausch von eBike-Komponenten werden technische Informationen über Ihr eBike (z.B. Hersteller, Modell, Bike-ID, Konfigurationsdaten) sowie über die Nutzung des eBikes (z.B. Gesamtfahrzeit, Energieverbrauch, Temperatur) an Bosch eBike Systems (Robert Bosch GmbH) zur Bearbeitung Ihrer Anfrage, im Servicefall und zu Zwecken der Produktverbesserung übermittelt. Nähere Informationen zur Datenverarbeitung erhalten Sie auf [www.bosch-ebike.com/privacy-full](http://www.bosch-ebike.com/privacy-full).

## Produkt- und Leistungsbeschreibung

### Bestimmungsgemäßer Gebrauch

Die Bedieneinheiten **System Controller** und **Mini Remote/Mini Remote Dropbar** sind für die Steuerung eines eBikes/Bordcomputers der Systemgeneration **das smarte System** vorgesehen. Sie können damit außerdem die App **eBike Flow** steuern.

### Technische Daten

Bedieneinheit		System Controller
Produkt-Code		BRC3100
Betriebstemperatur	°C	-5 ... +40
Lagertemperatur	°C	+10 ... +40
Schutzart		IP55
Abmessungen	mm	88 × 28 × 27
Gewicht	g	35
<i>Bluetooth® Low Energy 5.0</i>		
– Frequenz	MHz	2400–2480
– Sendeleistung	mW	≤ 1

Um die Bedieneinheit in vollem Umfang nutzen zu können, wird ein kompatibles Smartphone mit der App **eBike Flow** benötigt.

Mit der App **eBike Flow** kann eine **Bluetooth®** Verbindung zwischen Smartphone und eBike, zwischen Smartphone und **System Controller** sowie zwischen **System Controller** und **Mini Remote/Mini Remote Dropbar** hergestellt werden.

Abhängig vom Betriebssystem des Smartphones kann die App **eBike Flow** kostenlos vom Apple App Store oder vom Google Play Store heruntergeladen werden.

Scannen Sie mit Ihrem Smartphone den Code, um die App **eBike Flow** herunterzuladen.

### Abgebildete Komponenten

Alle Darstellungen von Fahrradteilen, außer Antriebseinheit, Bordcomputer inkl. Bedieneinheit, Geschwindigkeitssensor und den dazugehörigen Halterungen, sind schematisch und können bei Ihrem eBike abweichen.

Die Nummerierung der abgebildeten Komponenten bezieht sich auf die Darstellungen auf den Grafikseiten zu Beginn der Anleitung.

- (1) Bedieneinheit **Mini Remote/Mini Remote Dropbar**
- (2) Bedieneinheit **System Controller**
- (3) LED-Kontrolleuchte
- (4) Taste Unterstützungsstufe erhöhen +/  
Fahrradbeleuchtung
- (5) Auswahltaste
- (6) Taste Unterstützungsstufe senken –/  
Schiebehilfe
- (7) Befestigungsschraube für Halterung
- (8) Halterung
- (9) Gummi-Einleger/Batteriehalter
- (10) Fahrmodus-LED
- (11) ABS-LED (optional)/Umgebungslichtsensor
- (12) Ein-/Aus-Taste
- (13) Ladezustandsanzeige eBike-Akku
- (14) Modus-Taste

Bedieneinheit		Mini Remote	Mini Remote Dropbar
Produkt-Code		BRC3300	BRC3310
Betriebstemperatur	°C	-5 ... +40	-5 ... +40
Lagertemperatur	°C	+10 ... +40	+10 ... +40
Batterie		3 V, 1 × CR1620	3 V, 1 × CR1620
Schutzart		IP55	IP55
Abmessungen	mm	40 × 39 × 22	50 × 46 × 22
Gewicht	g	16	20
<i>Bluetooth®</i> Low Energy 5.0			
– Frequenz	MHz	2400–2480	2400–2480
– Sendeleistung	mW	≤ 1,9	≤ 1,9

Die Lizenzinformationen für das Produkt sind unter der folgenden Internetadresse verfügbar: [www.bosch-ebike.com/licences](http://www.bosch-ebike.com/licences)

## Konformitätserklärung

Hiermit erklärt die Robert Bosch GmbH, Bosch eBike Systems, dass der Funkanlagentyp **System Controller/Mini Remote/Mini Remote Dropbar** der Richtlinie 2014/53/EU entspricht. Der vollständige Text der EU-Konformitätserklärung ist unter der folgenden Internetadresse verfügbar: [www.bosch-ebike.com/conformity](http://www.bosch-ebike.com/conformity).

## Betrieb

### Voraussetzungen

Das eBike kann nur dann eingeschaltet werden, wenn folgende Voraussetzungen erfüllt sind:

- Ein ausreichend geladener eBike-Akku ist eingesetzt (siehe Betriebsanleitung des eBike-Akkus der Systemgeneration **das smarte System**).
- Der Geschwindigkeitssensor ist richtig angeschlossen (siehe Betriebsanleitung der Systemgeneration **das smarte System**).

**Hinweis:** Alle Oberflächendarstellungen und Oberflächentexte entsprechen dem Freigabestand der Software. Nach einem Software-Update kann es sein, dass sich die Oberflächendarstellungen, Oberflächentexte und/oder Funktionen verändern.

### Energieversorgung der Bedieneinheit (System Controller)

Ist ein ausreichend geladener eBike-Akku in das eBike eingesetzt und ist das eBike eingeschaltet, wird der interne Akku der Bedieneinheit mit Energie versorgt und geladen.

Sollte der interne Akku der Bedieneinheit defekt sein, wenden Sie sich bitte an Ihren Fahrradhändler.

### Energieversorgung der Bedieneinheit (Mini Remote/Mini Remote Dropbar)

Die Bedieneinheit **Mini Remote/Mini Remote Dropbar** wird von einer CR1620-Knopfzelle mit Energie versorgt.

## Knopfzelle wechseln (Mini Remote/Mini Remote Dropbar)

Wenn die Knopfzelle der Bedieneinheit **Mini Remote/Mini Remote Dropbar (1)** schwach ist, blinkt die LED-Kontrollleuchte **(3)** orange.

Um die Knopfzelle zu wechseln, nehmen Sie die Bedieneinheit **Mini Remote/Mini Remote Dropbar** vom Lenker ab. Nehmen Sie den Gummi-Einleger **(9)** heraus. Entnehmen Sie die verbrauchte Knopfzelle und setzen Sie eine neue vom Typ CR1620 in den Batteriehalter ein. Verschließen Sie das Batteriefach mit dem Gummi-Einleger **(9)**. Prüfen Sie, ob der Gummi-Einleger **(9)** richtig eingesetzt ist, um die Dichtigkeit des Batteriefachs sicherzustellen. Ist die Knopfzelle richtig eingesetzt, blinkt die LED-Kontrollleuchte **(3)** grün. Befestigen Sie anschließend die Bedieneinheit **Mini Remote/Mini Remote Dropbar** auf dem Lenker.

**Hinweis:** Ziehen Sie die Befestigungsschraube **(7)** vorsichtig an (0,6 Nm).

**Hinweis:** Die Verbindung zum **System Controller** wird durch den Knopfzellenwechsel nicht unterbrochen.

Die von Bosch empfohlenen Knopfzellen können Sie bei Ihrem Fahrradhändler erhalten.

## eBike ein-/ausschalten

Zum **Einschalten** des eBikes drücken Sie kurz die Ein-/Aus-Taste **(12)**. Nach der Startanimation wird Ihnen der Ladezustand des eBike-Akkus mit der Ladezustandsanzeige **(13)** und der eingestellte Fahrmodus mit der Anzeige **(10)** farbig angezeigt. Das eBike ist fahrbereit.

Die Helligkeit der Anzeige wird durch den Umgebungslichtsensor **(11)** geregelt. Decken Sie deshalb den Umgebungslichtsensor **(11)** nicht ab.

Der Antrieb wird aktiviert, sobald Sie in die Pedale treten (außer im Fahrmodus **OFF**). Die Antriebsleistung richtet sich nach dem eingestellten Fahrmodus.

Sobald Sie im Normalbetrieb aufhören, in die Pedale zu treten, oder sobald Sie eine Geschwindigkeit von **25/45 km/h** erreicht haben, wird die Unterstützung durch den Antrieb abgeschaltet. Der Antrieb wird automatisch wieder aktiviert,

sobald Sie in die Pedale treten und die Geschwindigkeit unter **25/45 km/h** liegt.

Zum **Ausschalten** des eBikes drücken Sie kurz (< 3 s) die Ein-/Aus-Taste **(12)**. Die Ladezustandsanzeige des eBike-Akkus **(13)** und die Fahrmodus-LED **(10)** erlöschen.

Wird etwa **10** Minuten lang keine Leistung des Antriebs abgerufen (z.B. weil das eBike steht) und keine Taste gedrückt, schaltet sich das eBike automatisch ab.

### Ladezustandsanzeige des eBike-Akkus

In der Ladezustandsanzeige des eBike-Akkus **(13)** entspricht jeder eisblaue Balken 20 % Kapazität und jeder weiße Balken 10 % Kapazität. Der oberste Balken zeigt die maximale Kapazität an.

**Beispiel:** Angezeigt werden 4 eisblaue Balken und ein weißer Balken. Der Ladezustand beträgt zwischen 81 % und 90 %.

Bei geringer Kapazität wechseln die unteren beiden Anzeigen die Farbe:

Balken	Kapazität
2 × orange	30 % ... 21 %
1 × orange	20 % ... 11 %
1 × rot	10 % ... Reserve
1 × rot blinkend	Reserve ... leer

Wird der eBike-Akku geladen, blinkt der oberste Balken der Ladezustandsanzeige des eBike-Akkus **(13)**.

Der Ladezustand des eBike-Akkus kann außerhalb vom eBike an den LEDs des eBike-Akkus abgelesen werden.

### Fahrmodus auswählen

Sie können an den Bedieneinheiten einstellen, wie stark der Antrieb Sie beim Treten unterstützt.

**Mini Remote/Mini Remote Dropbar:** Drücken Sie kurz (< 1 s) die Tasten Unterstützungsstufe erhöhen **+** **(4)** oder Unterstützungsstufe senken **-** **(6)**, um die Unterstützung entsprechend zu erhöhen oder zu verringern.

**System Controller:** Drücken Sie kurz (< 1 s) die Modus-Taste **(14)**, um die Unterstützung zu erhöhen.

Drücken Sie die Modus-Taste **(14)** für mehr als 1 s, um die Unterstützung zu senken.

Der Fahrmodus kann auch während der Fahrt geändert werden und wird Ihnen farbig angezeigt.

Fahrmodus	Hinweise
<b>OFF</b>	Die Antriebsunterstützung ist abgeschaltet, das eBike kann wie ein normales Fahrrad allein durch Treten fortbewegt werden.
<b>ECO</b>	wirksame Unterstützung bei maximaler Effizienz, für maximale Reichweite
<b>ECO+</b>	reichweitenoptimierter Fahrmodus, der die Antriebsunterstützung erst oberhalb einer gewissen Fahrerleistung zuschaltet; für natürliches Fahren und eine maximale Reichweite

Fahrmodus	Hinweise
<b>TOUR</b>	gleichmäßige Unterstützung für Touren mit großer Reichweite
<b>TOUR+</b>	dynamische Unterstützung für natürliches und sportives Fahren
<b>eMTB</b>	optimale Unterstützung in jedem Terrain, sportliches Anfahren, verbesserte Dynamik, maximale Performance
<b>SPORT</b>	kraftvolle Unterstützung für sportives Fahren auf bergigen Strecken sowie für Stadtverkehr
<b>TURBO</b>	maximale Unterstützung bis in hohe Trittfrequenzen, für sportives Fahren
<b>AUTO</b>	Die Unterstützung wird dynamisch an die Fahr-situation angepasst.
<b>RACE</b>	maximale Unterstützung auf der eMTB-Rennstrecke; sehr direktes Ansprechverhalten und maximaler „Extended Boost“ für bestmögliche Leistung in Wettbewerbssituationen
<b>CARGO</b>	gleichmäßige, kräftige Unterstützung, um schwere Gewichte sicher transportieren zu können
<b>SPRINT</b>	dynamische Unterstützung abhängig von der Trittfrequenz – für sportliches eGravel- und eRoad-Fahren mit schnellen Sprints und häufigen Anstiegen
<b>LIMIT<sup>A)</sup></b>	automatische und optimale Anpassung der Unterstützung an die Fahrsituation bis maximal 25 km/h für entschleunigtes und energiesparendes Fahren mit dem S-Pedelec im Stadtverkehr sowie Gruppenfahrten mit Pedelecs

A) nur für S-Pedelecs in der EU mit Performance Line Speed Die Aktivierung des Fahrmodus **LIMIT** bewirkt keine Änderung des S-Pedelec-Status.

Die Bezeichnungen und die Ausgestaltung der Fahrmodi können vom Hersteller vorkonfiguriert und vom Fahrradhändler ausgewählt werden.

**Hinweis:** Die verfügbaren Fahrmodi sind von der jeweiligen Antriebseinheit abhängig.

### Fahrmodus anpassen

Die Fahrmodi können innerhalb bestimmter Grenzen mithilfe der App **eBike Flow** angepasst werden. Damit haben Sie die Möglichkeit, Ihr eBike an Ihre persönlichen Bedürfnisse anzupassen.

Das Erstellen eines komplett eigenen Fahrmodus ist nicht möglich. Sie können nur die Fahrmodi anpassen, die durch den Hersteller oder den Händler auf Ihrem System freigegeben wurden. Das können auch weniger als 4 Fahrmodi sein. Außerdem kann es sein, dass aufgrund der Beschränkungen in Ihrem Land keine Anpassung eines Fahrmodus erfolgen kann.

Zur Anpassung stehen Ihnen folgende Parameter zur Verfügung:

- Unterstützung im Verhältnis zum Basiswert des Fahrmodus (innerhalb der gesetzlichen Vorgaben)

- Ansprechverhalten des Antriebs
- Abregelgeschwindigkeit (innerhalb der gesetzlichen Vorgaben)
- maximales Drehmoment (im Rahmen der Grenzen des Antriebs)

**Hinweis:** Bitte beachten Sie, dass Ihr geänderter Fahrmodus die Position, den Namen und die Farbe auf allen Bordcomputern und Bedienelementen beibehält.

## Zusammenspiel der Antriebseinheit mit der Schaltung

Auch bei einem eBike sollten Sie die Schaltung wie bei einem normalen Fahrrad benutzen (beachten Sie dazu die Betriebsanleitung Ihres eBikes).

Unabhängig von der Art der Schaltung ist es ratsam, während des Schaltvorganges den Pedaldruck kurz zu verringern. Dadurch wird das Schalten erleichtert und die Abnutzung des Antriebsstrangs reduziert.

Durch die Wahl des richtigen Gangs können Sie bei gleichem Krafteinsatz die Geschwindigkeit und die Reichweite erhöhen.

## Fahrradbeleuchtung ein-/ausschalten (nur Mini Remote/Mini Remote Dropbar)

Prüfen Sie vor jedem Fahrtantritt die korrekte Funktion Ihrer Fahrradbeleuchtung.

Zum **Ein-/Ausschalten** der Fahrradbeleuchtung drücken Sie die Taste Fahrradbeleuchtung **(4)** für mehr als 1 s.

## Schiebehilfe ein-/ausschalten

Die Schiebehilfe kann Ihnen das Schieben des eBikes erleichtern. Die Geschwindigkeit der Schiebehilfe beträgt maximal **4 km/h**. Die Voreinstellung durch den Hersteller kann geringer sein und bei Bedarf durch den Fahrradhändler angepasst werden.

► **Die Funktion Schiebehilfe darf ausschließlich beim Schieben des eBikes verwendet werden.** Haben die Räder des eBikes beim Benutzen der Schiebehilfe keinen Bodenkontakt, besteht Verletzungsgefahr.

► **Ist der gewählte Gang zu hoch, kann die Antriebseinheit das eBike weder bewegen noch die Wegrollsperrung aktivieren.**

Zum **Starten** der Schiebehilfe drücken Sie die Taste Schiebehilfe **(6)** für mehr als 1 s und halten Sie die Taste gedrückt. Die Ladezustandsanzeige des eBike-Akkus **(13)** erlischt und weißes Laufficht in Fahrtrichtung zeigt die Bereitschaft an.

Zum **Aktivieren** der Schiebehilfe muss innerhalb der nächsten 10 s eine der folgenden Aktionen erfolgen:

- Schieben Sie das eBike vorwärts.
- Schieben Sie das eBike rückwärts.
- Führen Sie mit dem eBike eine seitliche Pendelbewegung aus.

Nach der Aktivierung beginnt der Antrieb zu schieben und die durchlaufenden weißen Balken wechseln ihre Farbe auf Eisblau.

Wenn Sie die Taste Schiebehilfe **(6)** loslassen, wird die Schiebehilfe angehalten. Innerhalb von 10 s können Sie durch Drücken der Taste Schiebehilfe **(6)** die Schiebehilfe reaktivieren.

Wenn Sie die Schiebehilfe innerhalb von 10 s nicht reaktivieren, schaltet sich die Schiebehilfe automatisch ab.

Die Schiebehilfe wird immer beendet, wenn

- das Hinterrad blockiert,
- Schwellen nicht überfahren werden können,
- ein Körperteil die Fahrradkurbel blockiert,
- ein Hindernis die Kurbel weiter dreht,
- Sie in die Pedale treten,
- die Taste Unterstützungsstufe erhöhen +/Fahrradbeleuchtung **(4)** oder die Ein-/Aus-Taste **(12)** gedrückt wird.

Die Schiebehilfe verfügt über eine Wegrollsperrung, d.h. auch nach erfolgter Nutzung der Schiebehilfe wird vom Antrieb für einige Sekunden ein Rückwärtsrollen aktiv gebremst und Sie können das eBike nicht oder nur erschwert rückwärts schieben.

Die Wegrollsperrung wird durch Drücken der Taste Unterstützungsstufe erhöhen +/Fahrradbeleuchtung **(4)** sofort deaktiviert.

Die Funktionsweise der Schiebehilfe unterliegt länderspezifischen Bestimmungen und kann deshalb von der oben genannten Beschreibung abweichen oder deaktiviert sein.

## ABS – Antiblockiersystem (optional)

Ist das eBike mit einem Bosch-eBike-ABS der Systemgeneration **das smarte System** ausgestattet, leuchtet die ABS-LED **(11)** beim Start des eBikes auf.

Nach dem Losfahren überprüft das ABS intern seine Funktionalität und die ABS-LED **(11)** erlischt.

Im Fehlerfall leuchtet die ABS-LED **(11)** zusammen mit der orange blinkenden Fahrmodus-LED **(10)** auf. Mit der Auswahl Taste **(5)** an der Bedieneinheit **Mini Remote/Mini Remote Dropbar (1)** oder mit der Modus-Taste **(14)** an der Bedieneinheit **System Controller (2)** können Sie den Fehler quittieren. Die blinkende Fahrmodus-LED **(10)** erlischt. Solange die ABS-LED **(11)** leuchtet, ist das ABS nicht in Betrieb.

Details zum ABS und der Funktionsweise finden Sie in der ABS-Betriebsanleitung.

## Smartphone-Verbindung mit dem System Controller herstellen

Um die nachfolgenden eBike-Funktionen nutzen zu können, ist ein Smartphone mit der App **eBike Flow** erforderlich.

Die Verbindung zur App erfolgt über eine **Bluetooth®** Verbindung.

Schalten Sie das eBike ein und warten Sie die Startanimation ab. Fahren Sie nicht.

Starten Sie das **Bluetooth®** Pairing durch langes Drücken (> 3 s) der Ein-/Aus-Taste **(12)**. Lassen Sie die Ein-/Aus-Taste **(12)** los, sobald der oberste Balken der Ladezustandsan-

zeige des eBike-Akkus **(13)** den Pairing-Vorgang durch blaues Blinken anzeigt.

Bestätigen Sie in der App die Verbindungsanfrage.

### Aktivitätstracking

Um Aktivitäten aufzuzeichnen, ist eine Registrierung bzw. Anmeldung in der App **eBike Flow** erforderlich.

Für die Erfassung von Aktivitäten müssen Sie der Speicherung von Standortdaten in der App zustimmen. Nur dann können Ihre Aktivitäten in der App aufgezeichnet werden. Für eine Aufzeichnung der Standortdaten müssen Sie als Nutzer angemeldet sein.

### eBike Lock

**<eBike Lock>** kann für jedes eBike über die App **eBike Flow** unter **<Einstellungen>** → **<Mein eBike>** → **<Lock & Alarm>** eingerichtet werden. Dabei wird ein Key zum Entsperren des eBikes auf dem Smartphone und/oder dem Bordcomputer **Kiox 300/Kiox 500** gespeichert.

**<eBike Lock>** ist in folgenden Fällen automatisch aktiv:

- beim Ausschalten des eBikes über die Bedieneinheit
- bei der automatischen Abschaltung des eBikes

Wenn das eBike eingeschaltet wird und das Smartphone mit dem eBike über **Bluetooth®** verbunden ist oder der vorher definierte Bordcomputer in die Halterung eingesetzt wird, wird das eBike entsperrt.

**<eBike Lock>** ist an Ihr **Benutzerkonto** gebunden.

Sollten Sie Ihr Smartphone verlieren, können Sie sich über ein anderes Smartphone mithilfe der App **eBike Flow** und Ihrem Benutzerkonto anmelden und das eBike entsperren.

Bei Verlust des Bordcomputers können Sie im Menüpunkt **<Lock & Alarm>** der App **eBike Flow** alle digitalen Schlüssell zurücksetzen.

**Achtung!** Wenn Sie in der App eine Einstellung wählen, die zu Nachteilen bei **<eBike Lock>** führt (z.B. Löschen Ihres eBikes oder Benutzerkontos), so werden Ihnen zuvor Warnmeldungen angezeigt. **Bitte lesen Sie diese gründlich und handeln Sie entsprechend den ausgegebenen Warnungen (z.B. vor dem Löschen Ihres eBikes oder Benutzerkontos).**

### <eBike Lock> einrichten

Um **<eBike Lock>** einrichten zu können, müssen folgende Voraussetzungen erfüllt sein:

- Die App **eBike Flow** ist installiert.
- Ein Benutzerkonto ist angelegt.
- Es wird gerade kein Update am eBike durchgeführt.
- Das eBike ist über **Bluetooth®** mit dem Smartphone verbunden.
- Das eBike ist im Stillstand.
- Das Smartphone ist mit dem Internet verbunden.
- Der eBike-Akku ist ausreichend geladen und das Ladekabel ist nicht verbunden.

Sie können **<eBike Lock>** in der App **eBike Flow** im Menüpunkt **<Lock & Alarm>** einrichten.

Der Antrieb Ihres eBikes unterstützt ausschließlich, wenn beim Einschalten des eBikes das Smartphone via **Bluetooth®** mit dem eBike verbunden oder der Bordcomputer in der Halterung eingesetzt ist. Wird das Smartphone als Schlüssel

verwendet, muss **Bluetooth®** auf Ihrem Smartphone eingeschaltet und die App **eBike Flow** im Hintergrund aktiv sein. Wenn **<eBike Lock>** aktiviert ist, können Sie Ihr eBike weiterhin ohne Unterstützung durch die Antriebseinheit nutzen.

### Kompatibilität

**<eBike Lock>** ist kompatibel mit allen Bosch Antriebseinheiten der Systemgeneration **das smarte System**.

### Funktionsweise

In Verbindung mit **<eBike Lock>** funktionieren das Smartphone und der Bordcomputer ähnlich einem Schlüssel für die Antriebseinheit. **<eBike Lock>** wird durch das Ausschalten des eBikes aktiv. Beim Einschalten prüft das eBike die Verfügbarkeit eines vorher definierten Schlüssels. Dies wird auf der Bedieneinheit **System Controller** durch weißes Blinken und auf dem Bordcomputer durch ein Schloss-Symbol angezeigt.

**Hinweis:** **<eBike Lock>** ist kein Diebstahlschutz, sondern eine Ergänzung zu einem mechanischen Schloss! Mit **<eBike Lock>** erfolgt keine mechanische Blockierung des eBikes oder Ähnliches. Nur die Unterstützung durch die Antriebseinheit wird deaktiviert. Solange das Smartphone mit dem eBike über **Bluetooth®** verbunden ist oder der Bordcomputer in der Halterung eingesetzt ist, ist die Antriebseinheit entsperrt.

**Wenn Sie Dritten temporär oder dauerhaft Zugriff auf Ihr eBike geben, teilen Sie einen der vorher definierten digitalen Schlüssel (Bordcomputer/Smartphone). Dadurch ist <eBike Lock> weiter aktiv. Wenn Sie Ihr eBike zum Service bringen möchten, deaktivieren Sie <eBike Lock> in der App eBike Flow im Menüpunkt <Einstellungen>.**

Wenn Sie Ihr eBike verkaufen möchten, entfernen Sie zusätzlich das eBike in der App **eBike Flow** im Menüpunkt **<Einstellungen>** aus Ihrem Benutzerkonto.

Wenn das eBike ausgeschaltet wird, gibt die Antriebseinheit einen Lock-Ton (**ein** akustisches Signal) ab, um anzuzeigen, dass die Unterstützung durch den Antrieb abgeschaltet ist.

Wenn das eBike eingeschaltet wird, gibt die Antriebseinheit zwei Unlock-Töne (**zwei** akustische Signale) ab, um anzuzeigen, dass die Unterstützung durch den Antrieb wieder möglich ist.

Der Lock-Ton hilft Ihnen zu erkennen, ob **<eBike Lock>** an Ihrem eBike aktiviert ist. Die akustische Rückmeldung ist standardmäßig aktiviert, sie kann in der App **eBike Flow** im Menüpunkt **<Lock Sound>** nach Auswahl des Lock-Symbols unter Ihrem eBike deaktiviert werden.

**Hinweis:** Wenn Sie **<eBike Lock>** nicht mehr einrichten oder ausschalten können, wenden Sie sich bitte an Ihren Fahrradhändler.

### Austausch von eBike-Komponenten und <eBike Lock> Smartphone austauschen

1. Installieren Sie die App **eBike Flow** auf dem neuen Smartphone.
2. Melden Sie sich mit **demselden** Benutzerkonto an, mit dem Sie **<eBike Lock>** aktiviert haben.
3. In der App **eBike Flow** wird **<eBike Lock>** als eingerichtet angezeigt.



Weitere Hinweise dazu finden Sie in der App **eBike Flow** oder im Bosch eBike Help Center auf der Webseite [www.bosch-ebike.com/de/help-center](http://www.bosch-ebike.com/de/help-center).

### Software-Updates

Software-Updates müssen manuell in der App **eBike Flow** gestartet werden.

Software-Updates werden im Hintergrund von der App auf die Bedieneinheit übertragen, sobald diese mit der App verbunden ist. Während des Updates zeigt ein grünes Blinken der Ladezustandsanzeige des eBike-Akkus (13) den Fortschritt an. Im Anschluss wird das eBike neu gestartet.

Die Steuerung der Software-Updates erfolgt durch die App **eBike Flow**.

### Verbindung des System Controllers mit Mini Remote/Mini Remote Dropbar

Die Verbindung zwischen den Bedieneinheiten **System Controller** und **Mini Remote/Mini Remote Dropbar** erfolgt über eine **Bluetooth®** Verbindung.

Schalten Sie das eBike ein und fahren Sie nicht.

Wurde die Bedieneinheit **Mini Remote/Mini Remote Dropbar** vom Fahrradhändler mit dem **System Controller** noch nicht verbunden, gehen Sie wie folgt vor:

1. Verbinden Sie zuerst Ihr Smartphone über die App **eBike Flow** mit dem **System Controller** (siehe „Smartphone-Verbindung mit dem System Controller herstellen“, Seite Deutsch – 5).
2. Wählen Sie in der App **eBike Flow** **<Einstellungen>** → **<Mein eBike>** → **<eBike-Pass>** → **<Komponenten>** → **<Neues Gerät hinzufügen>**. Wählen Sie anschließend **<Mini Remote/Mini Remote Dropbar>**.
3. **Mini Remote/Mini Remote Dropbar**: Starten Sie den Pairing-Vorgang durch Drücken einer beliebigen Taste, bis der Pairing-Vorgang durch blaues Blinken der LED-Kontrollleuchte (3) angezeigt wird.
4. Folgen Sie den Anweisungen in der App **eBike Flow**.

Das erfolgreiche Pairing wird Ihnen innerhalb von 30 s an der Bedieneinheit **Mini Remote/Mini Remote Dropbar** durch 3× grünes Blinken der LED-Kontrollleuchte (3) angezeigt.

Wenn die Verbindung nicht zustande kommt, wird dies durch 3× rotes Blinken der LED-Kontrollleuchte (3) angezeigt. Wiederholen Sie den Vorgang erneut.

Wenn Sie die Bedieneinheit **Mini Remote/Mini Remote Dropbar** mit einem **System Controller** eines anderen eBikes verbinden möchten, führen Sie folgende Schritte durch:

1. Verbinden Sie zuerst Ihr Smartphone über die App **eBike Flow** mit dem System Controller (siehe „Smartphone-Verbindung mit dem System Controller herstellen“, Seite Deutsch – 5).
2. Wählen Sie in der App **eBike Flow** **<Einstellungen>** → **<Mein eBike>** → **<eBike-Pass>** → **<Komponenten>** →

**<Neues Gerät hinzufügen>**. Wählen Sie anschließend **<Mini Remote/Mini Remote Dropbar>**.

3. **Mini Remote/Mini Remote Dropbar**: Entnehmen Sie die Knopfzelle der Bedieneinheit **Mini Remote/Mini Remote Dropbar** und warten Sie mindestens 30 s. Setzen Sie die Knopfzelle wieder ein und warten Sie, bis die LED-Kontrollleuchte (3) grün blinkt.
4. Halten Sie innerhalb der nächsten 10 s die Taste Unterstützungsstufe senken –/Schiebehilfe (6) 5 s lang gedrückt. Der Pairing-Vorgang wird für 30 s durch blaues Blinken der LED-Kontrollleuchte (3) angezeigt.
5. Folgen Sie den Anweisungen in der App **eBike Flow**. Das erfolgreiche Pairing wird Ihnen innerhalb von 30 s an der Bedieneinheit **Mini Remote/Mini Remote Dropbar** durch 3× grünes Blinken der LED-Kontrollleuchte (3) angezeigt. Wenn die Verbindung nicht zustande kommt, wird dies durch 3× rotes Blinken der LED-Kontrollleuchte (3) angezeigt. Wiederholen Sie den Vorgang erneut.

### Fehlermeldungen

Die Bedieneinheit zeigt an, ob kritische oder weniger kritische Fehler am eBike auftreten.

Die vom eBike generierten Fehlermeldungen können über die App **eBike Flow** oder durch Ihren Fahrradhändler ausgelesen werden.

Über einen Link in der App **eBike Flow** können Ihnen Informationen über den Fehler und Unterstützung zur Behebung des Fehlers angezeigt werden.

#### Weniger kritische Fehler

Weniger kritische Fehler werden durch oranges Blinken, gefolgt von dauerhaftem Leuchten der Fahrmodus-LED (10) angezeigt. Drücken Sie die Auswahlstaste (5) an der Bedieneinheit **Mini Remote/Mini Remote Dropbar** (1) oder die Modus-Taste (14) an der Bedieneinheit **System Controller** (2), um den Fehler zu bestätigen. Die Fahrmodus-LED (10) zeigt wieder konstant die Farbe des eingestellten Fahrmodus an.

Mithilfe der nachfolgenden Tabelle können Sie gegebenenfalls die Fehler selbst beheben. Ansonsten suchen Sie bitte Ihren Fahrradhändler auf.

Nummer	Fehlerbehebung
<b>523005</b>	Die angegebenen Fehlernummern zeigen an, dass es Beeinträchtigungen bei der Erkennung des Magnetfelds durch die Sensoren gibt. Sehen Sie nach, ob Sie den Magnet bei der Fahrt verloren haben.
<b>514001</b>	
<b>514002</b>	
<b>514003</b>	
<b>514006</b>	Wenn Sie einen Magnetsensor verwenden, überprüfen Sie die ordnungsgemäße Montage von Sensor und Magnet. Achten Sie auch darauf, dass das Kabel zum Sensor nicht beschädigt ist.  Wenn Sie einen Felgenmagnet verwenden, achten Sie darauf, dass Sie keine Störma-

Nummer	Fehlerbehebung
	gniefelder in der Nähe der Antriebseinheit haben.
<b>680007</b>	Die angegebenen Fehlernummern zeigen an, dass der eBike-Akku sich außerhalb der zulässigen Betriebstemperatur befindet. Das Laden des eBike-Akkus wird unterbrochen.
<b>680009</b>	
<b>680012</b>	
<b>680014</b>	Sobald die Betriebstemperatur wieder im zulässigen Bereich ist, startet der Ladevorgang erneut.
<b>680016</b>	
<b>680017</b>	

### Kritische Fehler

Kritische Fehler werden durch rotes Blinken, gefolgt von dauerhaftem Leuchten der Fahrmodus-LED **(10)** und der Ladestandsanzeige des eBike-Akkus **(13)** angezeigt. Folgen Sie bei Auftreten eines kritischen Fehlers den Handlungsanweisungen der nachstehenden Tabelle.

Nummer	Handlungsanweisungen
<b>6A0004</b>	Entferne den PowerMore Akku und starte dein eBike neu. Falls das Problem weiterhin besteht, wende dich bitte an deinen Fachhändler.
<b>890000</b>	<ul style="list-style-type: none"> <li>– Fehlercode quittieren.</li> <li>– eBike-System neu starten.</li> </ul> Falls das Problem weiterhin besteht: <ul style="list-style-type: none"> <li>– Fehlercode quittieren.</li> <li>– Software-Aktualisierung durchführen.</li> <li>– eBike-System neu starten.</li> </ul> Falls das Problem weiterhin besteht: <ul style="list-style-type: none"> <li>– Wenden Sie sich bitte an einen Bosch eBike Systems Fachhändler.</li> </ul>

## Wartung und Service

### Wartung und Reinigung

Die Bedieneinheit darf nicht mit Druckwasser gereinigt werden.

Halten Sie die Bedieneinheit sauber. Bei Verschmutzungen kann es zu fehlerhafter Helligkeitserkennung kommen.

Verwenden Sie für die Reinigung Ihrer Bedieneinheit ein weiches, nur mit Wasser befeuchtetes Tuch. Verwenden Sie keine Reinigungsmittel.

► **Lassen Sie alle Reparaturen ausschließlich von einem autorisierten Fahrradhändler ausführen.**

**Hinweis:** Wenn Sie Ihr eBike zur Wartung bei einem Fahrradhändler abgeben, wird empfohlen, **<Lock & Alarm>** zu deaktivieren.

### Kundendienst und Anwendungsberatung

Bei allen Fragen zum eBike und seinen Komponenten wenden Sie sich an einen autorisierten Fahrradhändler.

Kontaktdaten autorisierter Fahrradhändler finden Sie auf der Internetseite [www.bosch-ebike.com](http://www.bosch-ebike.com).



Weiterführende Informationen zu den eBike-Komponenten und ihren Funktionen finden Sie im Bosch eBike Help Center.

### Entsorgung und Stoffe in Erzeugnissen

Angaben zu Stoffen in Erzeugnissen finden Sie unter folgendem Link: [www.bosch-ebike.com/de/material-compliance](http://www.bosch-ebike.com/de/material-compliance).

Werfen Sie eBikes und ihre Komponenten nicht in den Hausmüll!

Eine Rückgabe im Handel ist möglich, sofern der Vertreter die Rücknahme freiwillig anbietet oder gesetzlich zu dieser verpflichtet ist. Beachten Sie dabei die nationalen Bestimmungen.



Antriebseinheit, Bordcomputer inkl. Bedieneinheit, eBike-Akku, Geschwindigkeitssensor, Zubehör und Verpackungen sollen einer umweltgerechten Wiederverwertung zugeführt werden.

Stellen Sie eigenständig sicher, dass personenbezogene Daten vom Gerät gelöscht wurden.

Batterien, die zerstörungsfrei aus dem Elektrogerät entnommen werden können, müssen vor der Entsorgung selbst entnommen und der separaten Batteriesammlung zugeführt werden.



Gemäß der europäischen Richtlinie 2012/19/EU müssen nicht mehr gebrauchsfähige Elektrogeräte und gemäß der europäischen Richtlinie 2006/66/EG müssen defekte oder verbrauchte Akkus/Batterien getrennt gesammelt und einer umweltgerechten Wiederverwendung zugeführt werden.

Die getrennte Sammlung der Elektrogeräte dient der sortenreinen Vorsortierung und unterstützt eine ordnungsgemäße Behandlung und Rückgewinnung der Rohstoffe und schont damit Mensch und Umwelt.



**Änderungen vorbehalten.**

## Safety Instructions



### Read all the safety and general instructions.

Failure to observe the safety and general instructions may result in electric shock, fire and/or serious injury.

### Save all safety warnings and instructions for future reference.

The term **eBike battery** is used in these instructions to mean all original Bosch eBike rechargeable battery packs from the system generation **the smart system**.

The terms **drive** and **drive unit** used in these operating instructions refer to the original Bosch drive units from the system generation **the smart system**.

- ▶ **Read and observe the safety warnings and instructions contained in all the operating instructions for the eBike components and in the operating instructions of your eBike.**
- ▶ **Do not allow yourself to be distracted by the operating unit's display, particularly by text overlays shown according to the situation.** The display of riding information does not absolve the rider of the need to exercise due caution. If you do not focus exclusively on the traffic, you risk being involved in an accident. If you want to change settings on your operating unit, beyond just changing the riding mode, stop cycling to do so.
- ▶ **Do not attempt to secure the on-board computer or operating unit while riding!**
- ▶ **The push assistance function must only be used when pushing the eBike.** There is a risk of injury if the wheels of the eBike are not in contact with the ground while using the push assistance.
- ▶ **When the push assistance is activated, the pedals may turn at the same time.** When the push assistance function is activated, make sure that there is enough space between your legs and the turning pedals to avoid the risk of injury.
- ▶ **When using the walk assistance, make sure that you can control the eBike and that you can hold it securely at all times.** Under certain circumstances, the walk assistance may stop (e.g. if the pedals hit an obstacle or if you accidentally let go of the button on the operating unit). The eBike may suddenly move backwards onto you or tip up. This presents a risk for the user particularly if there is additional load on the eBike. When using the walk assistance, do not bring the eBike into situations in which you cannot hold the eBike using your own strength.
- ▶ **Do not stand your eBike upside down on its handlebars and saddle if the operating unit or its holder protrude from the handlebars.** This may irreparably damage the operating unit or the holder.
- ▶ **Do not connect a charger to the eBike battery if the display for the operating unit or on-board computer reports a critical error.** This may result in damage to your eBike battery. The eBike battery may catch fire, thereby resulting in serious burns and other injuries.

- ▶ **The operating unit features a wireless interface. Local operating restrictions, e.g. in aeroplanes or hospitals, must be observed.**
- ▶ **Caution!** When using the operating unit with *Bluetooth®*, this may cause interference that affects other devices and systems, aeroplanes and medical devices (e.g. pace-makers, hearing aids). Likewise, injury to people and animals in the immediate vicinity cannot be excluded entirely. Do not use the operating unit with *Bluetooth®* in the vicinity of medical devices, petrol stations, chemical plants, areas with a potentially explosive atmosphere or on blast sites. Do not use the operating unit with *Bluetooth®* in aeroplanes. Avoid operation near your body for extended periods.
- ▶ The *Bluetooth®* word mark and logos are registered trademarks owned by Bluetooth SIG, Inc. Any use of such marks by Robert Bosch GmbH, Bosch eBike Systems is under license.
- ▶ **Observe all national regulations which set out the approved use of eBikes.**

### Safety instructions for coin cells



**WARNING! Ensure that the coin cell is kept out of the reach of children.** Coin cells are dangerous.

When the product is not attached to the eBike, the product is not suitable for use in areas where children may be present. If the battery compartment does not close securely, do not continue to use the product and keep it away from children.

- ▶ **Coin cells must never be swallowed or inserted into any other part of the body. If you suspect that someone has swallowed a coin cell or that a coin cell has entered the body in another way, seek medical attention immediately.** Swallowing coin cells can result in severe internal burns and death within two hours.
- ▶ **Ensure that coin cell replacement is carried out properly.** There is a risk of explosion.
- ▶ **Only use the coin cells listed in this operating manual.** Do not use any other coin cells or other forms of electrical power supply.
- ▶ **Do not attempt to recharge the coin cell and do not short circuit the coin cell.** The coin cell may leak, explode, catch fire and cause personal injury.
- ▶ **Remove and dispose of drained coin cells correctly.** Drained coin cells may leak and cause personal injury or damage the product.
- ▶ **Do not overheat the coin cell or throw it into fire.** The coin cell may leak, explode, catch fire and cause personal injury.
- ▶ **Do not damage the coin cell and or take the coin cell apart.** The coin cell may leak, explode, catch fire and cause personal injury.
- ▶ **Do not allow damaged coin cells to come into contact with water.** Leaking lithium may mix with water to create

hydrogen, which could cause a fire, an explosion, or personal injury.



**CAUTION!** Battery is hazardous and is to be kept away from children (whether the battery is new or used). Battery can cause severe or fatal injuries in 2 hours or less if it is swallowed or placed inside any part of the body. Medical attention should be sought immediately if it is suspected the battery has been swallowed or placed inside any part of the body.

## Privacy notice

When you connect the eBike to the **Bosch DiagnosticTool 3** or replace eBike components, technical information about your eBike (e.g. manufacturer, model, bike ID, configuration data) and the eBike usage (e.g. total riding time, energy consumption, temperature) is transferred to Bosch eBike Systems (Robert Bosch GmbH) for the purposes of processing your inquiry, servicing and product improvement. You can find further information about data processing at [www.bosch-ebike.com/privacy-full](http://www.bosch-ebike.com/privacy-full).

## Product Description and Specifications

### Intended Use

The **System Controller** and **Mini Remote/Mini Remote Dropbar** operating units are designed for controlling an eBike/on-board computer from the system generation **the smart system**. You can also use them to control the **eBike Flow** app.

So as to be able to use the operating unit fully, a compatible smartphone with the **eBike Flow** app is required.

Using the **eBike Flow** app, a **Bluetooth®** connection can be established between the smartphone and the eBike,

between the smartphone and **System Controller**, and between **System Controller** and **Mini Remote/Mini Remote Dropbar**.



Depending on the smartphone's operating system, the **eBike Flow** app can be downloaded free of charge from the Apple App Store and the Google Play Store.

Use your smartphone to scan the code in order to download the **eBike Flow** app.

### Product Features

All illustrations of bike parts except for the drive unit, on-board computer (including operating unit), speed sensor and the corresponding holders are a schematic representation and may differ on your eBike.

The numbering of the components shown refers to the illustrations on the graphics pages at the beginning of the manual.

- (1) Operating unit **Mini Remote/Mini Remote Dropbar**
- (2) Operating unit **System Controller**
- (3) LED indicator light
- (4) Button for increasing the assistance level +/ bicycle lights
- (5) Select button
- (6) Button for decreasing the assistance level -/ walk assistance
- (7) Fastening screw for holder
- (8) Holder
- (9) Rubber insert/battery holder
- (10) Riding mode LED
- (11) ABS LED (optional)/ambient light sensor
- (12) On/off button
- (13) Charge indicator of the eBike battery
- (14) Mode button

### Technical Data

Operating unit		System Controller
Product code		BRC3100
Operating temperature	°C	-5 to +40
Storage temperature	°C	+10 to +40
Protection rating		IP55
Dimensions	mm	88 × 28 × 27
Weight	g	35
<i>Bluetooth®</i> Low Energy 5.0		
- Frequency	MHz	2400–2480
- Transmission power	mW	≤ 1

Operating unit	Mini Remote	Mini Remote Dropbar
Product code	BRC3300	BRC3310
Operating temperature	°C	-5 to +40

Operating unit		Mini Remote	Mini Remote Dropbar
Storage temperature	°C	+10 to +40	+10 to +40
Battery		3 V, 1 × CR1620	3 V, 1 × CR1620
Protection rating		IP55	IP55
Dimensions	mm	40 × 39 × 22	50 × 46 × 22
Weight	g	16	20
<i>Bluetooth®</i> Low Energy 5.0			
– Frequency	MHz	2400–2480	2400–2480
– Transmission power	mW	≤ 1.9	≤ 1.9

The licence information for the product can be accessed at the following Internet address: [www.bosch-ebike.com/licences](http://www.bosch-ebike.com/licences)

## Declaration of Conformity

Robert Bosch GmbH, Bosch eBike Systems, hereby declares that the **System Controller/Mini Remote/Mini Remote Dropbar** radio communication unit complies with Directive 2014/53/EU. The full text of the EU Declaration of Conformity can be accessed at the following Internet address: [www.bosch-ebike.com/conformity](http://www.bosch-ebike.com/conformity).

Robert Bosch GmbH, Bosch eBike Systems, hereby declares that the **System Controller/Mini Remote/Mini Remote Dropbar** radio communication unit complies with the Radio Equipment Regulations 2017 (SI 2917/1206). The full text of the UK Declaration of Conformity can be accessed at the following Internet address: [www.bosch-ebike.com/conformity](http://www.bosch-ebike.com/conformity).

UK  
CA

## Operation

### Requirements

The eBike can then only be switched on when the following requirements are met:

- A sufficiently charged eBike battery is inserted (see operating instructions for the eBike battery from the system generation **the smart system**).
- The speed sensor is connected properly (see operating instructions for the drive unit from the system generation **the smart system**).

**Note:** All screenshots showing the display and text are from the approved software version. The display, text and/or functions may change following a software update.

### Operating unit power supply (System Controller)

If a sufficiently charged eBike battery is inserted into the eBike and the eBike is switched on, then the internal operating unit battery is powered and charged.

Please contact your bicycle dealer if the internal battery of the operating unit is defective.

### Operating Unit (Mini Remote/Mini Remote Dropbar) Power Supply

The **Mini Remote/Mini Remote Dropbar** operating unit is supplied with energy by a CR1620 coin cell.

### Changing the coin cell (Mini Remote/Mini Remote Dropbar)

If the coin cell of the operating unit **Mini Remote/Mini Remote Dropbar (1)** is running low, the LED indicator light **(3)** will flash orange.

To change the coin cell, remove the operating unit **Mini Remote/Mini Remote Dropbar** from the handlebars. Remove the rubber insert **(9)**. Remove the used coin cell and insert a new one of type CR1620 into the battery holder. Close the battery compartment by the rubber insert **(9)**. Check that the rubber insert **(9)** is correctly inserted to ensure the battery compartment is fully sealed. The LED indicator light **(3)** will flash green to indicate that the coin cell has been inserted correctly. Then secure the **Mini Remote/Mini Remote Dropbar** operating unit onto the handlebars.

**Note:** Carefully tighten the fastening screw **(7)** (0.6 Nm).

**Note:** The connection to the **System Controller** is not interrupted when the coin cell is changed.

You can obtain the coin cells recommended by Bosch from your bicycle dealer.

### Switching the eBike On and Off

To **switch on** the eBike, briefly press the on/off button **(12)**. After the starting animation, the state of charge of the eBike battery is displayed in colour with the battery charge indicator **(13)** and the set riding mode with the **(10)** display. The eBike is ready to ride.

The display brightness is controlled by the ambient light sensor **(11)**. Therefore, do not cover the ambient light sensor **(11)**.

The drive is activated as soon as you start pedalling (except in the **OFF** riding mode). The drive power varies depending on the riding mode set.

As soon as you stop pedalling when in normal operation, or as soon as you have reached a speed of **25/45 km/h**, the drive switches off the assistance. The drive is automatically

reactivated as soon you start pedalling again and the speed is below **25/45 km/h**.

To **switch off** the eBike, briefly press the on/off button **(12)** (< 3 s). The battery charge indicator of the eBike battery **(13)** and the riding mode LED **(10)** go out.

If no power is drawn from the drive for about **10** minutes (e.g. because the eBike is not moving) and no button is pressed, the eBike will switch off automatically.

### Battery charge indicator of the eBike battery

In the battery charge indicator of the eBike battery **(13)**, each ice-blue bar represents 20 % capacity and each white bar represents 10 % capacity. The topmost bar shows the maximum capacity.

**Example:** Four ice-blue bars and one white bar are displayed. The state of charge is between 81 % and 90 %.

If capacity is low, both of the lower displays change colour:

Bar	Capacity
2 × orange	30 % to 21 %
1 × orange	20 % to 11 %
1 × red	10 % to reserve
1 × red flashing	Reserve to empty

If the eBike battery is being charged, the topmost bar on the battery charge indicator of the eBike battery **(13)** flashes.

The eBike battery's state of charge is also indicated outside the eBike, by the LEDs on the eBike battery.

### Selecting the Riding Mode

On the operating unit, you can set the level of assistance you want the drive to provide you with while pedalling.

**Mini Remote/Mini Remote Dropbar:** Briefly press (< 1 s) the buttons to increase the assistance level **+** **(4)** or to decrease the assistance level **-** **(6)** in order to increase or decrease the assistance accordingly.

**System Controller:** Briefly press (< 1 s) the mode button **(14)** to increase the assistance.

Press the mode button **(14)** for longer than 1 s to decrease the assistance.

The riding mode can be changed even while cycling, and is displayed in colour.

Riding mode	Notes
<b>OFF</b>	Drive assistance is switched off. The eBike can just be moved by pedalling, as with a normal bicycle.
<b>ECO</b>	Effective assistance with maximum efficiency, for maximum range
<b>ECO+</b>	Range-optimised riding mode that only switches on the drive assistance above a certain rider performance; for natural cycling and for a maximum range
<b>TOUR</b>	Steady assistance, long range for touring
<b>TOUR+</b>	Dynamic assistance for natural, sporty cycling

Riding mode	Notes
<b>eMTB</b>	Optimal assistance whatever the terrain, rapid acceleration when starting from a standstill, improved dynamics and top performance
<b>SPORT</b>	Powerful assistance, for mountain biking and for cycling in urban traffic
<b>TURBO</b>	Maximum assistance even at a high cadence, for biking sports
<b>AUTO</b>	The assistance is dynamically adapted to the riding situation.
<b>RACE</b>	Maximum assistance on the eMTB racetrack; very direct response and maximum "Extended Boost" for the best possible performance in competitive situations
<b>CARGO</b>	Steady, powerful assistance for safely transporting heavy weights
<b>SPRINT</b>	Dynamic assistance according to cadence – for athletic eGravel and eRoad cycling with rapid sprints and frequent ascents
<b>LIMIT<sup>A)</sup></b>	Automatic and optimal adaptation of the assistance to the riding situation up to a maximum of 25 km/h for lower-speed and energy-saving cycling with the S-Pedelec in urban traffic and group trips with Pedelecs

A) Only for S-Pedelecs in the EU with Performance Line Speed  
The activation of riding mode **LIMIT** does not alter the S-Pedelec classification.

The designations and configuration of the riding modes can be pre-configured by the manufacturer and selected by the bicycle retailer.

**Note:** The available riding modes depend on the respective drive unit.

### Adjusting the Riding Mode

The riding modes can be adapted within certain limits using the **eBike Flow** app. This gives you the option of adjusting your eBike to your personal requirements.

It is not possible to create a completely new riding mode. You can only adjust the riding modes that have been enabled by the manufacturer or dealer on your system. This may be fewer than four riding modes.

In addition, restrictions in your country may mean that it is not possible to adjust a particular riding mode.

The following parameters are available for making adjustments:

- Assistance in relation to the base value of the riding mode (within the legal requirements)
- Drive response
- Top limit speed (within the legal requirements)
- Maximum torque (within the limits of the drive)

**Note:** Please ensure that your modified riding mode retains the position, name and colour on all on-board computers and controls.

## Interaction between the Drive Unit and Gear-shifting

The gear shifting should be used with an eBike in the same way as with a normal bicycle (observe the operating instructions of your eBike on this point).

Irrespective of the type of gear shifting, it is advisable that you briefly reduce the pressure on the pedals when changing gear. This will aid gear shifting and reduce wear on the powertrain.

By selecting the correct gear, you can increase your speed and range while applying the same amount of force.

## Switching Bicycle Lights On and Off (Mini Remote/Mini Remote Dropbar only)

Check that your bike lights are working correctly before every use.

To **switch on/off** the bike lights, press and hold the bicycle lights **(4)** button for more than 1 s.

## Switching the Walk Assistance On and Off

The walk assistance makes it easier to push your eBike. The maximum speed of the walk assistance is **4 km/h**. The manufacturer can adjust the default so that it is lower and, if necessary, it can also be adjusted by the bicycle retailer.

► **The push assistance function must only be used when pushing the eBike.** There is a risk of injury if the wheels of the eBike are not in contact with the ground while using the push assistance.

► **If the selected gear is too high, the eBike's drive unit cannot move and the roll-away lock cannot engage.**

To **start** walk assistance, press the walk assistance **(6)** button for more than 1 s and keep it pressed. The battery charge indicator of the eBike battery **(13)** goes out and a white moving light in the direction of travel shows that it is ready.

To **activate** walk assistance, one of the following actions must occur within the next 10 s:

- Push the eBike forwards.
- Push the eBike backwards.
- Perform a sideways tilting movement with the eBike.

After activation, the drive begins to push and the continuously filling white bars change colour to ice-blue.

If you release the walk assistance **(6)** button, walk assistance is stopped. You can reactivate walk assistance within 10 s by pressing the walk assistance **(6)** button.

If you do not reactivate walk assistance within 10 s, walk assistance automatically switches off.

Walk assistance is always ended if:

- The rear wheel jams,
- The bicycle cannot move over ridges,
- A body part is blocking the bike crank,
- An obstacle continues to turn the crank,
- You start pedalling,
- The increase assistance level **+/bicycle lights (4)** button or **on/off button (12)** is pressed.

Walk assistance has a roll-away lock, i.e. even after walk assistance has been used, rolling backwards is actively curbed by the drive for a few seconds, and you cannot push the eBike backwards or can only do so with difficulty.

The roll-away lock is immediately deactivated by pressing the increase assistance level **+/bicycle lights (4)** button.

The push assistance function is subject to local regulations; the way it works may therefore differ from the description above, or the function may even be deactivated completely.

## ABS – anti-lock braking system (optional)

If the eBike is equipped with a Bosch eBike ABS from the system generation **the smart system**, the ABS LED **(11)** lights up when the eBike system starts.

After moving off, the ABS internally checks its functionality and the ABS LED **(11)** goes off.

In the event of a fault, the ABS LED **(11)** lights up, together with the orange flashing riding mode LED **(10)**. You can acknowledge the fault using the select button **(5)** on the **Mini Remote/Mini Remote Dropbar (1)** operating unit or with the mode button **(14)** on the **System Controller (2)** operating unit. The flashing riding mode LED **(10)** will go out. While the ABS LED **(11)** is lit up, the ABS is not in operation.

For details on the ABS and how it works, please refer to the ABS operating instructions.

## Establishing a Smartphone Connection with the System Controller

In order to be able to use the following eBike functions, a smartphone with the **eBike Flow** app is required.

Connection to the app occurs via a **Bluetooth®** connection. Switch on the eBike and wait for the starting animation. Do not ride the eBike.

Begin **Bluetooth®** pairing by pressing and holding (> 3 s) the on/off button **(12)**. Release the on/off button **(12)** as soon as the topmost bar on the battery charge indicator of the eBike battery **(13)** shows the pairing process by flashing blue.

Confirm the connection request in the app.

### Activity tracking

In order to record activities, it is necessary to register and log into the **eBike Flow** app.

To record activities, you must consent to the storage of your location data in the app. Without this, your activities cannot be recorded in the app. For location data to be recorded, you must be logged in as the user.

### eBike Lock

**<eBike Lock>** can be set up for each eBike via the **eBike Flow** app under **<Settings>** → **<My eBike>** → **<Lock & Alarm>**. In the process, a key for unlocking the eBike is saved on the smartphone and/or the **Kiox 300/Kiox 500** on-board computer.

The **<eBike Lock>** is automatically enabled in the following cases:

- The eBike is switched off via the operating unit

– The eBike is switched off automatically  
 If the eBike is switched on and the smartphone is connected to the eBike via *Bluetooth*®, or the pre-set on-board computer is fitted in the holder, the eBike will be unlocked.

**<eBike Lock>** is linked to your **user account**.

If you lose your smartphone, you can log in to your user account on the **eBike Flow** app using another smartphone and unlock then the eBike.

If the on-board computer is lost, you can reset all the digital keys in the **<Lock & Alarm>** menu item in the **eBike Flow** app.

**Warning!** If you select a setting in the app that could have negative consequences in combination with the **<eBike Lock>** (e.g. deleting your eBike or user account), you will be shown warning messages beforehand. **Please read through these thoroughly and adhere to the warnings that are issued (e.g. before deleting your eBike or user account).**

#### Setting Up the <eBike Lock>

In order to be able to set up the **<eBike Lock>**, the following conditions must be fulfilled:

- The **eBike Flow** app is installed.
- A user account has been created.
- The eBike is not currently updating.
- The eBike is connected to the smartphone via *Bluetooth*®.
- The eBike is stationary.
- The smartphone is connected to the Internet.
- The eBike battery is sufficiently charged and the charging cable is not connected.

The **<eBike Lock>** can be set up in the **eBike Flow** app in the **<Lock & Alarm>** menu item.

The drive unit of your eBike only provides support if the smartphone is connected to the eBike via *Bluetooth*® or the on-board computer is placed in the holder when the eBike is switched on. If the smartphone is used as a key, *Bluetooth*® must be switched ON on your smartphone and the **eBike Flow** app must be active in the background. When the **<eBike Lock>** is activated, you can continue to use your eBike without assistance from the drive unit.

#### Compatibility

The **<eBike Lock>** is compatible with all Bosch drive units from the system generation **the smart system**.

#### How it Works

In combination with the **<eBike Lock>**, the smartphone and the on-board computer work like a key for the drive unit.

The **<eBike Lock>** is activated by switching off the eBike.

When switching on, the eBike checks if any pre-set key is available. A white LED flashes on the **System Controller** operating unit, and a lock symbol is displayed on the on-board computer.

**Note:** The **<eBike Lock>** alone does not provide adequate theft protection; it is simply a supplement to a mechanical lock. The **<eBike Lock>** does not provide any form of mechanical lock for the eBike. Only the assistance from the drive unit is deactivated. The drive unit will be unlocked for as long as the smartphone is connected to the eBike via *Bluetooth*® or the on-board computer is placed in the holder.

**If you want to give third parties temporary or permanent access to your eBike, share one of the pre-set digital keys (on-board computer/smartphone). As a result, the <eBike Lock> is still active. If you want to take your eBike to a service, the <eBike Lock> can be deactivated in the eBike Flow app in the <Settings> menu item.** If you wish to sell your eBike, you will also need to delete the eBike from your user account in the **eBike Flow** app in the **<Settings>** menu item.

When the eBike is switched off, the drive unit will emit a "Lock" sound (i.e. an audio signal that is played **once**) to indicate that the assistance from the drive unit is switched off. When the eBike is switched on, the drive unit will emit two "Unlock" sounds (i.e. an audio signal that is played **twice**) to indicate that the assistance from the drive unit is enabled again.

The "Lock" sound will help you determine whether or not the **<eBike Lock>** on your eBike is active. The audio signal is activated by default, but it can be deactivated in the **eBike Flow** app in the **<Locking sound>** menu item by selecting the lock symbol under your eBike.

**Note:** If you can no longer set up or switch off the **<eBike Lock>**, please contact your bicycle dealer.

#### Replacing eBike Components and the <eBike Lock>

##### Replacing the Smartphone

1. Install the **eBike Flow** app on the new smartphone.
2. Log in with **the same** user account that was used to activate the **<eBike Lock>**.
3. The **<eBike Lock>** is displayed as set up in the **eBike Flow** app.

More information about this can be found in the **eBike Flow** app or in the Bosch eBike Help Center on the website [www.bosch-ebike.com/help-center](http://www.bosch-ebike.com/help-center).

#### Software updates

Software updates must be manually started in the **eBike Flow** app.

Software updates are transferred to the operating unit in the background of the app as soon as it is connected to the app. During the update process, a green flashing on the battery charge indicator of the eBike battery (**13**) shows the progress. The eBike is then restarted.

You can control the software updates via the **eBike Flow** app.

#### Connecting the System Controller to the Mini Remote/Mini Remote Dropbar

The **System Controller** and **Mini Remote/Mini Remote Dropbar** operating units are connected via *Bluetooth*®.

Switch the eBike on and do not ride.

If the **Mini Remote/Mini Remote Dropbar** operating unit has not already been connected to the **System Controller** operating unit by the bicycle dealer, proceed as follows:

1. First connect your smartphone to the (see "Establishing a Smartphone Connection with the System Controller",



page English – 5) **System Controller** via the **eBike Flow** app.

2. Select **eBike Flow <Settings>** → **<My eBike>** → **<eBike pass>** → **<Components>** → **<Add new device>** in the app. Then select **<Mini Remote/Mini Remote Dropbar>**.
3. **Mini Remote/Mini Remote Dropbar:** Start the pairing process by pressing any button until the pairing process is shown by the LED indicator light **(3)** flashing blue.
4. Follow the instructions in the **eBike Flow** app.

If pairing is successful, this is shown within 30 s on the **Mini Remote/Mini Remote Dropbar** operating unit by the LED indicator light **(3)** flashing green three times.

If the connection cannot be established, this is shown by the LED indicator light **(3)** flashing red three times. Repeat the connection process.

If you want to connect the **Mini Remote/Mini Remote Dropbar** operating unit to a **System Controller** on another eBike, the following steps must be carried out:

1. First connect your smartphone to the (see "Establishing a Smartphone Connection with the System Controller", page English – 5) system controller via the **eBike Flow** app.
2. Select **eBike Flow <Settings>** → **<My eBike>** → **<eBike pass>** → **<Components>** → **<Add new device>** in the app. Then select **<Mini Remote/Mini Remote Dropbar>**.
3. **Mini Remote/Mini Remote Dropbar:** Remove the coin cell from the **Mini Remote/Mini Remote Dropbar** operating unit and wait for at least 30 s. Reinsert the coin cell and wait until the LED indicator light **(3)** flashes green.
4. Within the next 10 s, press and hold the decrease assistance level –/walk assistance **(6)** button for 5 s. The pairing process is shown by the LED indicator light **(3)** flashing blue for 30 s.
5. Follow the instructions in the **eBike Flow** app. If pairing is successful, this is shown within 30 s on the **Mini Remote/Mini Remote Dropbar** operating unit by the LED indicator light **(3)** flashing green three times. If the connection cannot be established, this is shown by the LED indicator light **(3)** flashing red three times. Repeat the connection process.

## Error messages

The operating unit shows whether critical errors or less critical errors occur on the eBike.

The error messages generated by the eBike can be read via the **eBike Flow** app or by your bicycle retailer.

Via a link in the **eBike Flow** app, information about the error and support for rectifying the error can be displayed.

### Less critical errors

Less critical errors are shown by orange flashing, followed by the riding mode LED **(10)** lighting up continuously. To acknowledge the fault, press the select button **(5)** on the **Mini**

**Remote/Mini Remote Dropbar (1)** operating unit or the mode button **(14)** on the **System Controller (2)** operating unit. The riding mode LED **(10)** once again continuously shows the colour of the set riding mode.

You can use the following table to rectify the errors yourself if necessary. Otherwise, please contact your bicycle retailer.

Number	Troubleshooting
<b>523005</b>	The indicated error numbers show that there is interference when the sensors detect the magnetic field. See whether you have lost the magnet while riding.
<b>514001</b>	
<b>514002</b>	
<b>514003</b>	If you are using a magnet sensor, check that the sensor and magnet have been properly installed. Make sure too that the cable to the sensor is not damaged.
<b>514006</b>	If you are using a rim magnet, make sure that you do not have any magnetic field interference in the vicinity of the drive unit.
<b>680007</b>	The indicated error numbers show that the eBike battery is outside of the permissible operating temperature. The charging of the eBike battery is interrupted.
<b>680009</b>	
<b>680012</b>	
<b>680014</b>	As soon as the operating temperature returns to the permissible range, the charging process will start again.
<b>680016</b>	
<b>680017</b>	

### Critical errors

Critical errors are shown by the riding mode LED **(10)** and the battery charge indicator of the eBike battery **(13)** flashing red and then lighting up continuously. Follow the instructions in the table below if a critical error occurs.

Number	Instructions
<b>6A0004</b>	Remove the PowerMore battery and restart your eBike. If the problem persists, please contact your specialist dealer.
<b>890000</b>	<ul style="list-style-type: none"> <li>– Acknowledge the error code.</li> <li>– Restart the eBike system.</li> </ul> <p>If the problem persists:</p> <ul style="list-style-type: none"> <li>– Acknowledge the error code.</li> <li>– Perform software update.</li> <li>– Restart the eBike system.</li> </ul> <p>If the problem persists:</p> <ul style="list-style-type: none"> <li>– Please contact a Bosch eBike Systems specialist dealer.</li> </ul>

## Maintenance and servicing

### Maintenance and Cleaning

The operating unit must not be cleaned with pressurised water.

Keep the operating unit clean. Dirt can cause faulty brightness detection.

Clean your operating unit using a soft cloth dampened only with water. Do not use cleaning products of any kind.

► **Have all repairs performed only by an authorised bike dealer.**

**Note:** If you are handing in your eBike to a bicycle dealer for maintenance, it is recommended that you temporarily deactivate **<Lock & Alarm>**.

### After-sales service and advice on using products

If you have any questions about the eBike and its components, contact an authorised bicycle dealer.

For contact details of authorised bike dealerships, please visit [www.bosch-ebike.com](http://www.bosch-ebike.com).



Further information on the eBike components and their functions can be found in the Bosch eBike Help Center.

### Disposal and substances in products

You can find information about substances in products at the following link:

[www.bosch-ebike.com/en/material-compliance](http://www.bosch-ebike.com/en/material-compliance).

Do not dispose of eBikes and their components with household waste.

An in-store return is possible, provided the retailer voluntarily offers a return or is legally obligated to do so. Refer to the national regulations in this case.



The drive unit, on-board computer incl. operating unit, eBike battery, speed sensor, accessories and packaging should be disposed of in an environmentally correct manner.

Check that your personal data has been deleted from the device.

Batteries that can be removed from the power tool without destruction must be removed before disposal itself and sorted for separate battery collection.



In accordance with Directive 2012/19/EU and Directive 2006/66/EC respectively, electronic devices that are no longer usable and defective/drained batteries must be collected separately and recycled in an environmentally friendly manner.

Electrical and electronic equipment are collected separately for pre-sorting by type and helps to ensure that raw materials are treated and recovered properly, thereby protecting people and the environment.



**Subject to change without notice.**

## Consignes de sécurité



**Lisez attentivement toutes les instructions et consignes de sécurité.** Le non-respect des instructions et consignes de sécurité peut provoquer un choc électrique, un incendie et/ou entraîner de graves blessures.

**Conservez tous les avertissements et toutes les instructions pour pouvoir s'y reporter ultérieurement.**

Le terme **batterie VAE** utilisé dans cette notice désigne toutes les batteries VAE Bosch d'origine de la génération **the smart system (le système intelligent)**.

Les termes **unité d'entraînement** et **Drive Unit** utilisés dans cette notice désignent toutes les Drive Units Bosch d'origine de la génération **the smart system (le système intelligent)**.

- ▶ **Lisez et respectez les consignes de sécurité et les instructions de toutes les notices d'utilisation des composants VAE, ainsi que la notice d'utilisation de votre VAE.**
- ▶ **Ne vous laissez pas distraire par les affichages sur la commande déportée, surtout par les affichages de situation.** L'affichage d'informations de roulage ne doit pas détourner l'attention de la conduite. Si vous ne vous concentrez pas pleinement sur la circulation routière, vous risquez d'être impliqué dans un accident. Pour modifier des réglages sur la commande déportée (sauf pour changer de mode d'assistance), arrêtez-vous.
- ▶ **N'essayez pas de fixer l'ordinateur de bord ou la commande déportée tout en roulant !**
- ▶ **La fonction assistance à la poussée ne doit être utilisée que quand vous poussez le vélo électrique.** Les roues du vélo doivent être en contact avec le sol lorsque l'assistance à la poussée est utilisée, sans quoi vous risqueriez de vous blesser.
- ▶ **Quand l'assistance à la poussée est active, les pédales peuvent tourner toutes seules dans le vide.** Veillez à garder une distance suffisante entre vos jambes et les pédales lorsque l'assistance à la poussée est active. Il y a risque de blessure.
- ▶ **Lors de l'utilisation de l'assistance à la poussée, veillez à toujours garder le contrôle et la maîtrise du VAE.** Dans certaines circonstances, l'assistance à la poussée peut se désactiver (p. ex. quand une pédale bute contre un obstacle ou quand votre doigt glisse et que vous relâchez par inadvertance la touche de l'unité déportée). Le VAE peut alors reculer subitement ou basculer sur le côté. Cela peut être dangereux, surtout si le vélo est lourdement chargé. Lorsque vous utilisez l'assistance à la poussée, faites en sorte de ne pas vous retrouver dans des situations où vous risquez de ne pas avoir suffisamment de force pour tenir le vélo !
- ▶ **Ne retournez pas le vélo en prenant appui sur le guidon et la selle quand la commande déportée ou son support sont montés sur le guidon.** La commande déportée ou son support risqueraient de subir des dommages irréparables.

- ▶ **Ne connectez aucun chargeur à la batterie du VAE quand un défaut critique est signalé sur l'écran de la commande déportée ou de l'ordinateur de bord.** La batterie du VAE pourrait alors être endommagée, prendre feu et provoquer des brûlures graves et d'autres blessures.
- ▶ **L'unité de commande est équipée d'une interface radio. Observez les restrictions d'utilisation locales en vigueur, par ex. dans les avions ou les hôpitaux.**
- ▶ **Attention !** L'utilisation du *Bluetooth®* pour la commande déportée peut perturber le fonctionnement d'autres appareils et installations ainsi que des avions et des équipements/dispositifs médicaux (par ex. stimulateurs cardiaques, prothèses auditives). Les ondes émises peuvent aussi avoir un effet nocif sur les personnes et les animaux qui se trouvent à proximité immédiate de l'appareil. N'utilisez pas le *Bluetooth®* pour la commande déportée à proximité d'appareils médicaux, de stations-service, d'usines chimiques, ou dans des zones à risque d'explosion ou des zones de dynamitage. N'utilisez pas le *Bluetooth®* pour la commande déportée dans les avions. Évitez une utilisation prolongée très près du corps.
- ▶ Le nom de marque *Bluetooth®* et le logo associé sont des marques déposées de la Bluetooth SIG, Inc. Toute utilisation de cette marque/de ce logo par la société Robert Bosch GmbH, Bosch eBike Systems s'effectue sous licence.
- ▶ **Respectez toutes les réglementations nationales relatives à l'homologation et l'utilisation de vélos électriques.**

## Consignes de sécurité pour les piles boutons



**AVERTISSEMENT** Veillez à ce que la pile bouton reste hors de portée des enfants.

Les piles boutons sont dangereuses.

- Quand le produit ne se trouve pas sur le VAE, il ne doit pas être rangé à des endroits où il peut y avoir des enfants. Quand le compartiment de pile ne ferme plus bien, n'utilisez plus le produit et gardez-le hors de portée des enfants.
- ▶ **Les piles boutons ne doivent en aucun cas être avalées ou introduites dans d'autres orifices corporels. Si vous suspectez qu'une pile bouton a été avalée ou introduite dans un autre orifice corporel (nez, oreille), consultez immédiatement un médecin.** L'ingestion de la pile bouton peut entraîner de graves brûlures internes et la mort dans les deux heures qui suivent.
  - ▶ **Lors du remplacement de la pile bouton, assurez-vous de remplacer la pile bouton de manière appropriée.** Il y a risque d'explosion.
  - ▶ **N'utilisez que les piles boutons mentionnées dans ce mode d'emploi.** N'utilisez aucune autre pile bouton ou source d'énergie.
  - ▶ **N'essayez pas de recharger la pile bouton ni de court-circuiter la pile bouton.** La pile bouton peut fuir, exploser, prendre feu et blesser l'entourage.
  - ▶ **Retirez et éliminez les piles boutons conformément à la réglementation.** Les piles boutons déchargées

peuvent fuir et blesser des personnes ou endommager le produit.

- ▶ **Ne surchauffez pas la pile bouton et ne la jetez pas au feu.** La pile bouton peut fuir, exploser, prendre feu et blesser l'entourage.
- ▶ **N'endommagez pas la pile bouton et ne la démontez pas.** La pile bouton peut fuir, exploser, prendre feu et blesser l'entourage.
- ▶ **Ne mettez pas une pile bouton endommagée en contact avec de l'eau.** Une fuite de lithium peut générer une production d'hydrogène avec l'eau et provoquer un incendie, une explosion ou blesser l'entourage.

### Remarque relative à la protection des données

Lors du raccordement du VAE au **Bosch DiagnosticTool 3** ou du remplacement de composants du système eBike, des informations techniques sur votre VAE (p. ex. fabricant, modèle, ID du vélo, données de configuration) et sur son utilisation (p. ex. durée de roulage totale, consommation d'énergie, température) sont transmises à Bosch eBike Systems (Robert Bosch GmbH) pour pouvoir traiter votre demande (demande de service notamment) et à des fins d'amélioration du produit. Pour en savoir plus sur le traitement des données, rendez-vous sur [www.bosch-ebike.com/privacy-full](http://www.bosch-ebike.com/privacy-full).

## Description des prestations et du produit

### Utilisation conforme

Les commandes déportées **System Controller** et **Mini Remote/Mini Remote Dropbar** sont destinées au pilotage d'un VAE/ordinateur de bord de la génération **the smart system (le système intelligent)**. Elles permettent aussi de piloter l'application mobile **eBike Flow**.

Pour utiliser toutes les fonctions de la commande déportée, un smartphone compatible équipé de l'application **eBike Flow** est nécessaire.

### Caractéristiques techniques

Commande déportée		System Controller
Code produit		BRC3100
Températures de fonctionnement	°C	-5 ... +40
Températures de stockage	°C	+10 ... +40
Indice de protection		IP55
Dimensions	mm	88 × 28 × 27
Poids	g	35
<i>Bluetooth® Low Energy 5.0</i>		
- Fréquence	MHz	2400-2480
- Puissance d'émission	mW	≤ 1

Commande déportée	Mini Remote	Mini Remote Dropbar
Code produit	BRC3300	BRC3310

L'application **eBike Flow** permet d'établir une connexion **Bluetooth®** entre le smartphone et le vélo électrique, entre le smartphone et **System Controller**, ainsi qu'entre **System Controller** et **Mini Remote/Mini Remote Dropbar**.



L'application **eBike Flow** peut être téléchargée gratuitement dans l'App Store d'Apple ou le Google Play Store.

Pour télécharger l'application **eBike Flow**, scannez le code avec votre smartphone.

### Éléments constitutifs

Toutes les pièces de vélo, à l'exception de l'unité d'entraînement, de l'ordinateur et de l'unité de commande, du capteur de vitesse et de leurs fixations sont représentées de manière schématique, elles peuvent différer par rapport à celles réellement installées sur votre vélo électrique.

La numérotation des éléments se réfère aux représentations sur les pages graphiques situées en début de notice.

- (1) Commande déportée **Mini Remote/Mini Remote Dropbar**
- (2) Commande déportée **System Controller**
- (3) Voyant LED
- (4) Touche Augmentation niveau d'assistance + / éclairage du vélo
- (5) Touche de sélection
- (6) Touche Diminution niveau d'assistance - / Assistance à la poussée
- (7) Vis de fixation du support
- (8) Support de fixation
- (9) Insert en caoutchouc/support de pile
- (10) LED de mode d'assistance
- (11) LED ABS (en option)/capteur de lumière ambiante
- (12) Touche Marche/Arrêt
- (13) Indicateur d'état de charge de la batterie VAE
- (14) Touche Mode

Commande déportée		Mini Remote	Mini Remote Dropbar
Températures de fonctionnement	°C	-5 ... +40	-5 ... +40
Températures de stockage	°C	+10 ... +40	+10 ... +40
Pile		3 V, 1 × CR1620	3 V, 1 × CR1620
Indice de protection		IP55	IP55
Dimensions	mm	40 × 39 × 22	50 × 46 × 22
Poids	g	16	20
<i>Bluetooth®</i> Low Energy 5.0			
– Fréquence	MHz	2400–2480	2400–2480
– Puissance d'émission	mW	≤ 1,9	≤ 1,9

Vous trouverez les informations de licence du produit à l'adresse Internet suivante : [www.bosch-ebike.com/licences](http://www.bosch-ebike.com/licences)

## Déclaration de conformité

La société Robert Bosch GmbH, Bosch eBike Systems, atteste que l'équipement radioélectrique **System Controller/Mini Remote/Mini Remote Dropbar** est conforme à la directive 2014/53/UE. Vous trouverez l'intégralité de la déclaration de conformité CE à l'adresse suivante : [www.bosch-ebike.com/conformity](http://www.bosch-ebike.com/conformity).

## Fonctionnement

### Conditions préalables

Le VAE ne peut être activé que si les conditions suivantes sont réunies :

- Une batterie de vélo électrique suffisamment chargée est utilisée (voir la notice d'utilisation de la batterie de la génération **the smart system (le système intelligent)**).
- Le capteur de vitesse est correctement branché (voir la notice d'utilisation de la Drive Unit de la génération **the smart system (le système intelligent)**).

**Remarque :** Toutes les représentations écran et textes d'interface se rapportent à la version du logiciel au moment de sa mise sur le marché. Il peut arriver que les représentations écran, textes d'affichage et/ou fonctions diffèrent après une mise à jour.

### Alimentation électrique de l'unité déportée (System Controller)

Quand une batterie suffisamment chargée est en place sur le VAE, l'accu interne de la commande déportée est alimenté en énergie et chargé par la batterie du VAE dès que le VAE est activé.

Si l'accu interne de la commande déportée est défectueux, adressez-vous à votre revendeur de vélos.

### Alimentation électrique de la commande déportée (Mini Remote/Mini Remote Dropbar)

La commande déportée **Mini Remote/Mini Remote Dropbar** est alimentée en énergie par une pile bouton CR1620.

## Remplacement de la pile bouton (Mini Remote/Mini Remote Dropbar)

Lorsque la pile bouton de la commande déportée **Mini Remote/Mini Remote Dropbar (1)** est faible, le voyant LED **(3)** clignote en orange.

Pour changer la pile bouton, retirez la commande déportée **Mini Remote/Mini Remote Dropbar** du guidon. Enlevez l'insert en caoutchouc **(9)**. Retirez la pile bouton usagée et insérez une nouvelle pile de type CR1620 dans le support de pile. Refermez le compartiment de pile avec l'insert en caoutchouc **(9)**. Vérifiez le bon positionnement de l'insert en caoutchouc **(9)** pour garantir l'étanchéité du compartiment de pile. Si la pile bouton est correctement insérée, le voyant LED **(3)** clignote en vert. Fixez ensuite la commande déportée **Mini Remote/Mini Remote Dropbar** sur le guidon.

**Remarque :** Serrez avec précaution la vis de fixation **(7)** (0,6 Nm).

**Remarque :** La connexion au **System Controller** ne s'interrompt pas lors du changement de pile bouton.

Vous pouvez vous procurer les piles boutons recommandées par Bosch auprès de votre revendeur de vélos.

## Mise en marche/arrêt du VAE

Pour **mettre en marche** le VAE, appuyez brièvement sur la touche Marche/Arrêt **(12)**. Après l'animation de départ, les barres de l'indicateur d'état de charge **(13)** indiquent le niveau de charge de la batterie du VAE et la LED **(10)** indique en couleur le mode d'assistance réglé. Le VAE est prêt à rouler.

La luminosité de l'écran est commandée par le capteur de lumière ambiante **(11)**. C'est pourquoi il ne faut pas couvrir ce capteur de lumière ambiante **(11)**.

La Drive Unit est activée dès que vous commencez à pédaler (sauf si le mode d'assistance est **OFF**). La puissance d'entraînement dépend du mode d'assistance réglé.

Dès que vous arrêtez de pédaler en mode normal ou dès que vous avez atteint une vitesse de **25/45 km/h**, la Drive Unit désactive l'assistance. La Drive Unit se réactive automatiquement dès que vous mettez à pédaler et que la vitesse est inférieure à **25/45 km/h**.

Pour **désactiver** le VAE, appuyez brièvement (moins de 3 s) sur la touche Marche/Arrêt **(12)**. L'indicateur de niveau de charge **(13)** et la LED de mode d'assistance **(10)** s'éteignent.

Après env. **10** minutes d'inactivité de la Drive Unit (p.ex. du fait que le vélo est immobile) et de non-actionnement d'aucune touche, le VAE se désactive automatiquement.

### Indicateur de niveau de charge de la batterie du VAE

Sur l'indicateur de niveau de charge **(13)**, chaque barre de couleur bleu glace représente 20 % de la capacité totale, et chaque barre blanche, 10 %. La barre supérieure correspond à une capacité maximale.

**Exemple** : Affichage de 4 barres de couleur bleu glace et une barre blanche. Le niveau de charge est compris entre 81 % et 90 %.

En cas de capacité faible, les deux barres inférieures changent de couleur :

Barre	Capacité
2 × orange	30 % ... 21 %
1 × orange	20 % ... 11 %
1 × rouge	10 % ... Réserve
1 × rouge clignotant	Réserve ... vide

Quand la batterie du VAE est en cours de charge, la barre supérieure de l'indicateur de niveau de charge **(13)** clignote.

Le niveau de charge de la batterie du VAE est également indiqué par les LED de la batterie proprement dite.

### Sélection du mode d'assistance

Vous pouvez sélectionner sur les commandes déportées le niveau d'assistance souhaité.

**Mini Remote/Mini Remote Dropbar** : Appuyez brièvement (moins de 1 s) sur la touche Augmentation niveau d'assistance **+** **(4)** ou Diminution niveau d'assistance **-** **(6)** pour régler le niveau d'assistance souhaité.

**System Controller** : Appuyez brièvement (moins de 1 s) sur la touche Mode **(14)** pour augmenter le niveau d'assistance. Appuyez sur la touche Mode **(14)** pendant plus de 1 s pour diminuer le niveau d'assistance.

Le mode d'assistance peut aussi être modifié en roulant et il s'affiche en couleur.

Mode d'assistance	Remarques
<b>OFF</b>	L'assistance est désactivée, le VAE fonctionne comme un vélo normal sans assistance.
<b>ECO</b>	Assistance active avec une efficacité maximale, pour une autonomie maximale
<b>ECO+</b>	Mode d'assistance optimisant l'autonomie. Ne s'active au-delà d'une certaine puissance de pédalage ; pour une conduite naturelle et une autonomie maximale
<b>TOUR</b>	Assistance uniforme pour les sorties longues

Mode d'assistance	Remarques
<b>TOUR+</b>	Assistance dynamique pour une conduite naturelle et sportive
<b>eMTB</b>	Assistance optimale sur tous les terrains, démarrage sportif, dynamique améliorée, performances maximales
<b>SPORT</b>	Haut niveau d'assistance, pour conduite sportive sur parcours montagneux ainsi que pour la circulation urbaine
<b>TURBO</b>	Assistance maximale jusqu'à des cadences de pédalage élevées, pour une conduite très sportive
<b>AUTO</b>	Le niveau d'assistance s'adapte de façon dynamique aux conditions de roulage.
<b>RACE</b>	Assistance maximale sur parcours de course VTTAE ; réponse très directe et « Extended Boost » maximal pour disposer des meilleures performances possibles en compétition
<b>CARGO</b>	Niveau d'assistance élevé et uniforme pour le transport en toute sécurité de charges lourdes
<b>SPRINT</b>	Assistance dynamique asservie à la cadence de pédalage – pour vélos eGravel et eRoad lors de parcours sportifs avec des sprints rapides et de nombreuses côtes
<b>LIMIT<sup>A)</sup></b>	Adaptation automatique et optimale du niveau d'assistance aux conditions de roulage jusqu'à une vitesse de 25 km/h. Pour une conduite apaisée, sûre et économe en énergie avec un vélo électrique rapide (Speed Bike) en ville ou lors d'excursions en groupe avec des VAE

A) Seulement pour les vélos électriques rapides dans l'UE avec Performance Line Speed  
L'activation du mode d'assistance **LIMIT** n'entraîne aucune modification de l'état du vélo électrique rapide.

Les désignations et la configuration des modes de conduite peuvent être préconfigurées par le fabricant et sélectionnées par le revendeur de vélos.

**Remarque** : Les modes de conduite disponibles dépendent de la Drive Unit dont dispose le vélo.

### Adaptation des modes de conduite

Les modes de conduite peuvent être adaptés dans certaines limites avec l'application mobile **eBike Flow**. Cette application vous permet d'adapter votre VAE à vos besoins personnels.

La création d'un mode d'assistance entièrement personnalisé n'est pas possible. Vous ne pouvez qu'adapter les modes de conduite qui ont été installés/configurés par le fabricant ou le revendeur. Il s'agit parfois de moins de 4 modes de conduite.

Il peut aussi arriver que la législation en vigueur dans votre pays interdise l'adaptation de certains modes de conduite.

Vous disposez des paramètres suivants pour adapter un mode d'assistance :

- Assistance par rapport à la valeur de base du mode d'assistance (dans le cadre de la législation en vigueur)
- Comportement de réponse de la Drive Unit
- Vitesse de coupure (dans le cadre de la législation en vigueur)
- Couple maximal (dans les limites de la Drive Unit)

**Remarque :** Veillez à ce que le mode d'assistance que vous avez modifié conserve la même position, le même nom et la même couleur sur tous les ordinateurs de bord et toutes les commandes déportées.

## Interaction entre la Drive Unit et le système de changement de vitesses

Vous devez avec un VAE changer de vitesses de la même façon qu'avec un vélo normal (consultez la notice d'utilisation de votre vélo électrique).

Quel que soit le type de système de changement de vitesses dont dispose le VAE, il est recommandé de réduire brièvement la pression exercée sur les pédales pendant que vous changez de vitesse. Cela facilite le changement de vitesse et réduit l'usure du mécanisme d'entraînement.

En choisissant la vitesse appropriée, vous pouvez, à effort égal, rouler plus vite et bénéficier d'une plus grande autonomie.

## Allumage/extinction de l'éclairage du vélo (seulement Mini Remote/Mini Remote Dropbar)

Vérifiez le fonctionnement de l'éclairage du vélo avant chaque départ.

Pour **allumer/éteindre** l'éclairage du vélo, appuyez sur la touche Éclairage du vélo **(4)** pendant plus de 1 s.

## Activation/désactivation de l'assistance à la poussée

L'assistance à la poussée vous permet de pousser le vélo en exerçant moins d'effort. La vitesse maximale de l'assistance à la poussée est de **4 km/h**. Il se peut que le fabricant paramètre une vitesse plus faible. Le revendeur peut alors l'adapter si besoin est.

- ▶ **La fonction assistance à la poussée ne doit être utilisée que quand vous poussez le vélo électrique.** Les roues du vélo doivent être en contact avec le sol lorsque l'assistance à la poussée est utilisée, sans quoi vous risqueriez de vous blesser.
- ▶ **Si une trop grande vitesse est réglée sur le dérailleur, la Drive Unit ne parvient pas à faire avancer le vélo ou à activer le blocage antirecul.**

Pour **mettre en marche** l'assistance à la poussée, actionnez la touche Assistance à la poussée **(6)** pendant plus de 1 s et maintenez la touche actionnée. L'indicateur de niveau de charge de la batterie **(13)** s'éteint et l'éclairage successif en blanc des barres signale que l'assistance à la poussée est opérationnelle.

Pour **activer** l'assistance à la poussée, vous devez effectuer l'une des actions suivantes dans les 10 s qui suivent :

- Poussez le vélo vers l'avant.
- Poussez le vélo vers l'arrière.
- Effectuez un mouvement de va-et-vient latéral avec le vélo.

Après l'activation, le moteur commence à pousser le vélo et les barres jusqu'ici de couleur blanche deviennent bleu glace.

Si vous relâchez la touche Assistance à la poussée **(6)**, l'assistance à la poussée se met en pause. Pendant les 10 s qui suivent, vous pouvez réactiver l'assistance à la poussée en appuyant sur la touche **(6)**.

Si vous ne réactivez pas l'assistance à la poussée dans les 10 s, celle-ci se désactive automatiquement.

L'assistance à la poussée se désactive automatiquement lorsque

- la roue arrière se bloque,
- des seuils/obstacles ne peuvent être franchis,
- le pédalier est bloqué par une partie du corps,
- un obstacle continue à faire tourner le pédalier,
- vous appuyez sur les pédales,
- la touche Augmentation niveau d'assistance + / éclairage du vélo **(4)** ou la touche Marche/Arrêt **(12)** est actionnée.

L'assistance à la poussée dispose d'un blocage antirecul : après avoir utilisé l'assistance à la poussée, la Drive Unit freine activement pendant quelques secondes le vélo dans le sens de la marche arrière. Il est alors difficile voire impossible de reculer en poussant le vélo vers l'arrière.

L'actionnement de la touche Augmentation du niveau d'assistance + / éclairage du vélo **(4)** désactive aussitôt le blocage antirecul.

Le fonctionnement de l'assistance de poussée est tributaire de la législation en vigueur dans chaque pays et peut donc différer de ce qui a été indiqué ci-dessus. L'assistance à la poussée peut même être désactivée.

## Système antiblocage ABS (optionnel)

Si le vélo est équipé d'un ABS eBike Bosch de la génération **the smart system (le système intelligent)**, la LED ABS **(11)** s'allume lorsque le VAE est mis en marche.

Après avoir démarré, l'ABS effectue un autotest interne et la LED ABS **(11)** s'éteint.

En présence d'un défaut, la LED ABS **(11)** s'allume et la LED de mode d'assistance **(10)** clignote en orange. Vous pouvez acquiescer le défaut soit avec la touche de sélection **(5)** de la commande déportée **Mini Remote/Mini Remote Dropbar (1)**, soit avec la touche Mode **(14)** de la commande déportée **System Controller (2)**. La LED de mode d'assistance **(10)** cesse de clignoter et s'éteint. Tant que la LED ABS **(11)** est allumée, l'ABS est inopérant.

Pour plus de détails sur le système ABS et son fonctionnement, consultez la notice d'utilisation de l'ABS.

## Établissement d'une connexion entre le smartphone et la commande déportée System Controller

Pour utiliser les fonctions VAE qui suivent, un smartphone équipé de l'application mobile **eBike Flow** est requis.

La connexion avec l'application se fait via *Bluetooth®*.

Allumez le VAE et attendez l'animation de départ. Ne vous mettez pas encore à rouler.

Démarez l'appairage *Bluetooth®* en effectuant un appui long (plus de 3 s) sur la touche Marche/Arrêt (12). Relâchez la touche Marche/Arrêt (12) dès que la barre supérieure de l'indicateur d'état de charge (13) se met à clignoter en bleu pour signaler que l'appairage est en cours.

Dans l'application mobile, confirmez la demande de connexion.

### Suivi des activités

Pour enregistrer les activités, il est nécessaire de s'inscrire ou de se connecter à l'application **eBike Flow**.

Pour enregistrer les activités, vous devez accepter que vos données de localisation soient stockées dans l'application. C'est une condition nécessaire à l'historisation de vos activités dans l'application. Pour que vos données de localisation soient enregistrées, vous devez être connecté en tant qu'utilisateur.

### eBike Lock

La fonction **<eBike Lock>** peut être configurée séparément pour chaque VAE dans l'application mobile **eBike Flow** sous **<Paramètres>** → **<Mon VAE>** → **<Lock & Alarm>**. Un code pour le déblocage du VAE est alors enregistré sur le smartphone et/ou l'ordinateur de bord **Kiox 300/Kiox 500**.

La fonction **<eBike Lock>** est automatiquement activée dans les cas suivants :

- lors de la désactivation du VAE via la commande déportée
- lors de la désactivation automatique du VAE

La mise en marche du VAE alors que le smartphone est connecté via *Bluetooth®* au VAE ou que l'ordinateur de bord défini précédemment est logé dans le support entraîne le déblocage du VAE.

La fonction **<eBike Lock>** est associée à votre **compte utilisateur**.

Si vous perdez votre smartphone, vous pouvez vous connecter depuis un autre smartphone, via l'application **eBike Flow** et votre compte utilisateur pour débloquer le VAE.

En cas de perte de l'ordinateur de bord, vous pouvez supprimer toutes les clés numériques dans l'option de menu **<Lock & Alarm>** de l'application **eBike Flow**.

**Attention !** Si vous sélectionnez dans l'application un réglage qui influe négativement sur la fonction **<eBike Lock>** (p.ex. effacement du VAE ou du compte utilisateur), des messages d'avertissement s'affichent pour vous prévenir. **Lisez attentivement ces messages et agissez en conséquence (p.ex. avant d'effacer votre VAE ou des comptes utilisateur).**

### Configuration de la fonction <eBike Lock>

Pour pouvoir configurer la fonction **<eBike Lock>**, les conditions qui suivent doivent être satisfaites :

- L'application **eBike Flow** est installée.
- Un compte utilisateur a été créé.
- Aucune mise à jour n'est en train d'être effectuée sur le VAE.
- Le VAE est connecté au smartphone via *Bluetooth®*.
- Le VAE est à l'arrêt.
- Le smartphone est connecté à Internet.
- La batterie du VAE est suffisamment chargée et le câble de charge n'est pas branché.

Pour configurer la fonction **<eBike Lock>**, sélectionnez l'option de menu **<Lock & Alarm>** dans l'application **eBike Flow**.

L'assistance électrique du VAE n'est disponible que si, au moment de la mise en marche du VAE, ce dernier est connecté au smartphone via *Bluetooth®* ou si l'ordinateur de bord est en place dans son support. En cas d'utilisation du smartphone comme clé numérique, le *Bluetooth®* doit être activé sur votre smartphone et l'application **eBike Flow** doit être active en arrière-plan. Quand la fonction **<eBike Lock>** est activée, vous pouvez continuer à utiliser votre VAE mais sans aucune assistance électrique via la commande déportée.

### Compatibilité

**<eBike Lock>** est compatible avec toutes les Drive Units de la génération **the smart system (le système intelligent)**.

### Fonctionnement

Avec la fonction **<eBike Lock>**, le smartphone et l'ordinateur de bord font en quelque sorte office de clé numérique pour la commande déportée. La fonction **<eBike Lock>** devient active au moment où vous éteignez le VAE. À la mise en marche du VAE, ce dernier vérifie si une clé numérique est active. Si c'est le cas, la commande déportée **System Controller** clignote en blanc et le symbole cadenas s'affiche sur l'ordinateur de bord.

**Remarque :** La fonction **<eBike Lock>** n'est pas une protection antivol, uniquement un complément à une serrure mécanique ! La fonction **<eBike Lock>** ne bloque pas le vélo et ne rend pas son utilisation impossible. Elle ne fait que désactiver la commande déportée. Tant que le smartphone est connecté au VAE via *Bluetooth®* ou que l'ordinateur de bord se trouve dans son support, la commande déportée est déblocuée.

**Pour que d'autres personnes puissent utiliser temporairement ou durablement votre VAE en profitant de l'assistance électrique, communiquez-leur la clé numérique (smartphone/ordinateur de bord) que vous avez préalablement définie. La fonction <eBike Lock> reste ainsi active. Avant de faire réviser ou réparer votre VAE dans un point de service après-vente, n'oubliez pas de désactiver la fonction <eBike Lock> dans l'application mobile eBike Flow (option de menu <Paramètres>).** Si vous souhaitez revendre votre VAE, effacez en plus le VAE dans l'option de menu **<Paramètres>** de l'application **eBike Flow**.



Lorsque vous éteignez le VAE, la commande déportée émet une tonalité de blocage (**un** bip sonore) pour signaler que l'assistance électrique est désactivée.

À la mise en marche du VAE, la commande déportée émet deux tonalités de déblocage (**deux** bips sonores) pour signaler que l'assistance électrique est à nouveau disponible.

La tonalité de blocage vous permet de savoir si la fonction **<eBike Lock>** est activée sur votre VAE. La signalisation sonore est active par défaut, elle peut être désactivée avec l'option de menu **<Son de verrou>** de l'application **eBike Flow** après sélection du symbole Lock pour votre VAE.

**Remarque** : Si vous n'arrivez plus à configurer ou désactiver la fonction **<eBike Lock>**, adressez-vous à votre revendeur de VAE.

### Remplacement de composants VAE et de la fonction <eBike Lock>

#### Changement de smartphone

1. Installez l'application **eBike Flow** sur votre nouveau smartphone.
2. Connectez-vous avec le compte utilisateur à partir duquel vous avez activé la fonction **<eBike Lock>**.
3. Dans l'application **eBike Flow**, la fonction **<eBike Lock>** est indiquée comme étant configurée.

Vous en apprendrez plus à ce sujet dans l'application **eBike Flow** ou dans le Help Center Bosch à l'adresse [www.bosch-ebike.com/help-center](http://www.bosch-ebike.com/help-center).

#### Mises à jour logicielles

Le téléchargement des mises à jour logicielles doit être démarré manuellement dans l'application **eBike Flow**.

L'application transfère en arrière-plan les mises à jour logicielles vers la commande déportée dès que celle-ci est connectée à l'application. La progression de la mise à jour est signalée par le clignotement vert des barres de l'indicateur de niveau de charge (**13**). Le VAE est ensuite redémarré.

Les mises à jour logicielles sont gérées depuis l'application **eBike Flow**.

### Connexion du System Controller avec Mini Remote/Mini Remote Dropbar

Les commandes déportées **System Controller** et **Mini Remote/Mini Remote Dropbar** sont reliées entre elles via une connexion **Bluetooth®**.

Activez le VAE sans vous mettre à rouler.

Si le revendeur de vélos n'a pas encore connecté la commande déportée **Mini Remote/Mini Remote Dropbar** au **System Controller**, procédez comme suit :

1. Connectez d'abord votre smartphone à la commande déportée **System Controller** via l'application **eBike Flow** (voir « Établissement d'une connexion entre le smartphone et la commande déportée System Controller », Page Français – 6).
2. Dans l'application, sélectionnez **eBike Flow <Paramètres>** → **<Mon VAE>** → **<Pass due VAE>** → **<Compo-**

**sants>** → **<Ajouter un nouvel appareil>**. Sélectionnez ensuite **<Mini Remote/Mini Remote Dropbar>**.

3. **Mini Remote/Mini Remote Dropbar** : Démarrez le processus d'appairage en appuyant sur n'importe quelle touche jusqu'à ce que le clignotement bleu du voyant LED (**3**) indique que l'appairage est en cours.

4. Suivez les instructions de l'application **eBike Flow**.

La réussite de l'appairage est signalé dans les 30 s qui suivent sur la commande déportée **Mini Remote/Mini Remote Dropbar** par 3 clignotements en vert du voyant LED (**3**).

En cas d'échec de l'appairage, le voyant LED (**3**) clignote 3 fois en rouge. Répétez alors l'opération.

Pour connecter la commande déportée **Mini Remote/Mini Remote Dropbar** à la commande déportée **System Controller** d'un autre VAE, procédez comme suit :

1. Connectez d'abord votre smartphone à la commande déportée System Controller via l'application **eBike Flow** (voir « Établissement d'une connexion entre le smartphone et la commande déportée System Controller », Page Français – 6).
2. Dans l'application, sélectionnez **eBike Flow <Paramètres>** → **<Mon VAE>** → **<Pass due VAE>** → **<Composants>** → **<Ajouter un nouvel appareil>**. Sélectionnez ensuite **<Mini Remote/Mini Remote Dropbar>**.
3. **Mini Remote/Mini Remote Dropbar** : Retirez la pile bouton de la commande déportée **Mini Remote/Mini Remote Dropbar** et attendez au moins 30 s. Réinsérez ensuite la pile bouton et attendez que le voyant LED (**3**) clignote en vert.
4. Dans les 10 s qui suivent, maintenez la touche Diminution niveau d'assistance – / Assistance à la poussée (**6**) enfoncée pendant 5 s. Le processus d'appairage est signalé pendant 30 s par le clignotement en bleu du voyant LED (**3**).
5. Suivez les instructions de l'application **eBike Flow**. La réussite de l'appairage est indiquée dans les 30 s qui suivent sur la commande déportée **Mini Remote/Mini Remote Dropbar** par 3 clignotements en vert du voyant LED (**3**). En cas d'échec de l'appairage, le voyant LED (**3**) clignote 3 fois en rouge. Répétez alors l'opération.

### Messages d'erreur

La commande déportée indique si des problèmes, critiques ou non, surviennent.

Les messages de défaut générés par le VAE peuvent être lus via l'application **eBike Flow** ou par votre revendeur de vélos. Un lien présent dans l'application **eBike Flow** peut fournir des informations sur l'erreur et une assistance pour la corriger.

#### Erreurs non critiques

Les défauts non critiques sont signalés par le clignotement en orange de la LED de mode d'assistance (**10**). Pour acquit-

ter le défaut, appuyez sur le touche de sélection (5) de la commande déportée **Mini Remote/Mini Remote Drop-bar (1)** ou sur la touche Mode (14) de la commande déportée **System Controller (2)**. La LED de mode d'assistance (10) affiche à nouveau la couleur du mode d'assistance réglé.

Au besoin, vous pouvez vous aider du tableau suivant pour vous dépanner vous-même. Si vous n'y parvenez pas et que le problème persiste, rendez-vous chez votre revendeur de vélos.

Numéro	Suppression du défaut
<b>523005</b>	Ces numéros de défaut signalent une défaillance dans la détection du champ magnétique par les capteurs. Vérifiez si vous n'avez pas perdu l'aimant en cours de route.
<b>514001</b>	
<b>514002</b>	
<b>514003</b>	Si vous utilisez un capteur magnétique, vérifiez que le capteur et l'aimant sont montés correctement. Assurez-vous également que le câble relié au capteur n'est pas endommagé.
<b>514006</b>	Si vous utilisez un aimant de jante, veillez à ce qu'il n'y ait aucun champ magnétique parasite à proximité de la Drive Unit.
<b>680007</b>	Ces codes de défaut indiquent que la batterie du VAE se trouve en dehors de la plage de températures de fonctionnement admissible. La charge de la batterie de VAE est interrompue.
<b>680009</b>	
<b>680012</b>	
<b>680014</b>	
<b>680016</b>	La charge reprend dès que la température revient dans la plage admissible.
<b>680017</b>	

### Erreurs critiques

Les défauts critiques sont signalés par le clignotement en rouge puis l'allumage en continu de la LED de niveau d'assistance (10) et de l'indicateur de niveau de charge de batterie (13). Lorsque survient un défaut critique, suivez les instructions du tableau ci-dessous.

Numéro	Instructions
<b>6A0004</b>	Retirez la batterie PowerMore et redémarrez votre VAE. Si le problème persiste, contactez votre revendeur spécialisé.
<b>890000</b>	<ul style="list-style-type: none"> <li>– Acquitter le code de défaut.</li> <li>– Redémarrer le système VAE.</li> </ul> Si le problème persiste : <ul style="list-style-type: none"> <li>– Acquitter le code de défaut.</li> <li>– Effectuer une mise à jour du logiciel.</li> <li>– Redémarrer le système VAE.</li> </ul> Si le problème persiste : <ul style="list-style-type: none"> <li>– Contactez un revendeur Bosch eBike Systems.</li> </ul>

## Entretien et service après-vente

### Nettoyage et entretien

L'unité déportée ne doit pas être nettoyée avec de l'eau sous pression.

Maintenez l'unité déportée propre. En cas d'encrassement, la détection de la luminosité ambiante risque de ne plus fonctionner.

Pour nettoyer votre unité déportée, utilisez un chiffon doux, humidifié uniquement avec de l'eau. Utilisez uniquement de l'eau, sans aucun produit nettoyant.

► **Ne confiez les réparations qu'à un revendeur agréé.**

**Remarque :** Avant de vous rendre chez votre revendeur pour effectuer une révision ou une maintenance, désactivez temporairement la fonction **<Lock & Alarm>**.

### Service après-vente et conseil utilisateurs

Pour toutes les questions concernant votre vélo électrique et ses éléments, adressez-vous à un vélociste agréé.

Vous trouverez les données de contact de vélocistes agréés sur le site internet [www.bosch-ebike.com](http://www.bosch-ebike.com).



Vous trouverez d'autres informations sur les composants VAE et leurs fonctions dans le Bosch eBike Help Center.

### Élimination et matériaux dans les produits

Vous trouverez des indications sur les matériaux utilisés dans les produits sous le lien suivant :

[www.bosch-ebike.com/en/material-compliance](http://www.bosch-ebike.com/en/material-compliance).

Ne jetez pas les systèmes eBike et leurs éléments constitutifs dans les ordures ménagères !

Une reprise du produit est possible dans la mesure où le distributeur le propose de lui-même ou s'il y est contraint par la loi. Observez les dispositions nationales en vigueur.



La Drive Unit, l'ordinateur de bord, la commande déportée, la batterie VAE, le capteur de vitesse, les accessoires et l'emballage doivent être rapportés à un centre de recyclage respectueux de l'environnement.

Prenez soin d'effacer les données personnelles sur l'appareil.

Les piles, qu'il est possible d'extraire de l'équipement électrique sans qu'elles soient détériorées, doivent impérativement être retirées avant l'élimination du produit.



Conformément à la directive européenne 2012/19/UE, les outils électroportatifs hors d'usage, et conformément à la directive européenne 2006/66/CE, les accus/piles/batteries usagés ou défectueux doivent être éliminés séparément et être recyclés en respectant l'environnement.

La collecte séparée des équipements électriques permet un premier tri sélectif, facilite le traitement et la récupération

des matières premières et contribue par conséquent à la protection de l'homme et de l'environnement.



Points de collecte sur [www.quefairedemesdechets.fr](http://www.quefairedemesdechets.fr)



Points de collecte sur [www.quefairedemesdechets.fr](http://www.quefairedemesdechets.fr)



Sous réserve de modifications.



## Indicaciones de seguridad



**Lea íntegramente estas indicaciones de seguridad e instrucciones.** Las faltas de observación de las indicaciones de seguridad y de las instrucciones pueden causar descargas eléctricas, incendios y/o lesiones graves.

**Guarde todas las indicaciones de seguridad e instrucciones para posibles consultas futuras.**

El término **Acumulador para eBike** utilizado en estas instrucciones de servicio se refiere a todos los acumuladores originales para eBike de Bosch de la generación del sistema **the smart system (el smart system)**.

Los términos **Accionamiento** y **Unidad de accionamiento** utilizados en estas instrucciones de servicio se refieren a todas las unidades de accionamiento originales Bosch de la generación del sistema **the smart system (el smart system)**.

- ▶ **Lea y siga todas las indicaciones de seguridad e instrucciones de todos las instrucciones de servicio de los componentes de la eBike, así como las instrucciones de servicio de su eBike.**
- ▶ **No se deje distraer por las indicaciones del cuadro de mandos, en particular por las indicaciones de situación.** La visualización de informaciones sobre la conducción no debe incitar a una conducción negligente. Si no centra su atención exclusivamente en el tráfico, se arriesga a verse implicado en un accidente. Si desea realizar ajustes en su cuadro de mandos más allá de cambiar el modo de conducción, deténgase para ello.
- ▶ **¡No intente fijar el ordenador de a bordo o la unidad de mando durante la marcha!**
- ▶ **La función de asistencia de empuje se debe usar exclusivamente al empujar la eBike.** Si las ruedas de la eBike no están en contacto con el suelo cuando se usa la asistencia de empuje, existe riesgo de lesiones.
- ▶ **Cuando la asistencia de empuje está activada, los pedales pueden girar.** Con la asistencia de empuje activada, preste atención a que sus piernas tengan suficiente distancia hacia los pedales giratorios. Existe peligro de lesión.
- ▶ **En caso de utilizar la ayuda para empuje, asegúrese de poder controlar la eBike en todo momento y de sujetarla de forma segura.** La ayuda para el empuje puede interrumpirse en determinadas condiciones (p. ej. obstáculo en el pedal o deslizamiento accidental del botón de la unidad de mando). La eBike puede retroceder repentinamente hacia usted o empezar a volcar. Esto implica un riesgo para el usuario, especialmente con una carga adicional. No lleve la eBike con la ayuda para el empuje en situaciones, en las que no pueda sujetar la eBike con su propia fuerza!
- ▶ **No coloque la eBike de cabeza en el manillar y el sillín, cuando la unidad de mando o su soporte sobresalga del manillar.** La unidad de mando o el soporte pueden dañarse irreparablemente.
- ▶ **No conecte un cargador al acumulador de la eBike si la pantalla de la unidad de mando o del ordenador de a**

**bordo indica un error crítico.** Esto puede causar la destrucción de su acumulador de la eBike, el acumulador de la eBike puede incendiarse y así provocar quemaduras graves y otras lesiones.

- ▶ **La unidad de mando está equipada con una interfaz inalámbrica. Observar las limitaciones locales de servicio, p. ej. en aviones o hospitales.**
- ▶ **¡Cuidado!** El uso de la unidad de mando con *Bluetooth®* puede provocar anomalías en otros aparatos y equipos, en aviones y en aparatos médicos (p. ej. marcapasos, audífonos, etc.). Tampoco puede descartarse por completo el riesgo de daños en personas y animales que se encuentren en un perímetro cercano. No utilice la unidad de mando con *Bluetooth®* cerca de aparatos médicos, gasolineras, instalaciones químicas, zonas con riesgo de explosión ni en zonas de voladuras. No utilice la unidad de mando con *Bluetooth®* en aviones. Evite el uso prolongado de esta herramienta en contacto directo con el cuerpo.
- ▶ La marca denominativa *Bluetooth®* como también los logotipos son marcas registradas y propiedad de Bluetooth SIG, Inc. Cualquier uso de esta marca denominativa/figurativa por parte de Robert Bosch GmbH, Bosch eBike Systems se realiza bajo licencia.
- ▶ **Observe todas las prescripciones nacionales para la matriculación y la utilización de eBikes.**

## Indicaciones de seguridad para pilas de botón



**ADVERTENCIA! Asegúrese de que la pila de botón no llegue a manos de los niños.** Las pilas de botón son peligrosas.

- Si el producto no está colocado en la eBike, no es adecuado para su uso en lugares donde puedan estar presentes niños. Si el compartimento de las pilas no cierra bien, deje de utilizar el producto y manténgalo alejado de los niños.
- ▶ **Las pilas de botón nunca deben tragarse ni introducirse en otros orificios corporales. Si existe la sospecha de que la pila de botón ha sido ingerida o introducida en otro orificio corporal, consulte inmediatamente a un médico.** La ingestión de una pila de botón puede provocar graves quemaduras internas y la muerte en 2 horas.
- ▶ **Cuando cambie la pila de botón, asegúrese de sustituirla correctamente.** Existe riesgo de explosión.
- ▶ **Utilice exclusivamente las pilas de botón especificadas en estas instrucciones de uso.** No utilice otras pilas de botón u otro suministro de energía.
- ▶ **No intente recargar la pila de botón y no la cortocircuite.** La pila de botón puede tener fugas, explotar, quemarse y herir a las personas.
- ▶ **Retire y elimine correctamente las pilas de botón desgastadas.** Las pilas de botón descargadas pueden tener fugas y, por lo tanto, herir a las personas o dañar el producto.
- ▶ **No sobrecaliente la pila de botón ni la arroje al fuego.** La pila de botón puede tener fugas, explotar, quemarse y herir a las personas.

- ▶ **No dañe la pila de botón y no la desmonte.** La pila de botón puede tener fugas, explotar, quemarse y herir a las personas.
- ▶ **No ponga una pila de botón dañada en contacto con el agua.** Las fugas de litio pueden generar hidrógeno con el agua y, por tanto, provocar un incendio, una explosión o lesiones a las personas.

### Indicación de protección de datos

Al conectar la eBike a **Bosch DiagnosticTool 3** o sustituir componentes de la eBike, se transmite a Bosch eBike Systems (Robert Bosch GmbH) información técnica sobre su eBike (p.ej., fabricante, modelo, ID de la bicicleta, datos de configuración), así como sobre el uso de la eBike (p.ej., tiempo total de uso, consumo de energía, temperatura) para tramitar su solicitud, en caso de servicio técnico y con fines de mejora del producto. Más información sobre el procesamiento de datos se encuentran en [www.bosch-ebike.com/privacy-full](http://www.bosch-ebike.com/privacy-full).

## Descripción del producto y servicio

### Utilización reglamentaria

Los cuadros de mandos **System Controller** y **Mini Remote/Mini Remote Dropbar** están previstos para controlar una eBike/ordenador de a bordo de la generación del sistema **the smart system (el smart system)**. Con ello también puede controlar la aplicación **eBike Flow**.

Para poder utilizar la unidad de mando en toda su extensión, se necesita un teléfono inteligente compatible con la aplicación **eBike Flow**.

Con la aplicación **eBike Flow** se puede establecer una conexión **Bluetooth®** entre el smartphone y la eBike, entre el smartphone y **System Controller**, y entre **System Controller** y **Mini Remote/Mini Remote Dropbar**.

### Datos técnicos

Cuadro de mandos		System Controller
Código de producto		BRC3100
Temperatura de servicio	°C	-5 ... +40
Temperatura de almacenamiento	°C	+10 ... +40
Protección		IP55
Dimensiones	mm	88 × 28 × 27
Peso	g	35
<i>Bluetooth®</i> Low Energy 5.0		
- Frecuencia	MHz	2400–2480
- Potencia de emisión	mW	≤ 1

Cuadro de mandos		Mini Remote	Mini Remote Dropbar
Código de producto		BRC3300	BRC3310
Temperatura de servicio	°C	-5 ... +40	-5 ... +40
Temperatura de almacenamiento	°C	+10 ... +40	+10 ... +40



Dependiendo del sistema operativo del teléfono inteligente, la aplicación **eBike Flow** puede descargarse gratuitamente desde Apple App Store o Google Play Store.

Escanee el código con su smartphone para descargar la aplicación **eBike Flow**.

### Componentes principales

Todas las representaciones de las piezas de la bicicleta, excepto la unidad motriz, ordenador de a bordo incl. unidad de mando, sensor de velocidad y los soportes correspondientes son esquemáticas y pueden diferir de su eBike.

La numeración de los componentes representados hace referencia a las figuras de las páginas de gráficos que aparecen al inicio de las instrucciones.

- (1) Unidad de mando **Mini Remote/Mini Remote Dropbar**
- (2) Unidad de mando **System Controller**
- (3) Luz de control LED
- (4) Tecla para aumentar el nivel de asistencia +/ Iluminación de la bicicleta
- (5) Tecla de selección
- (6) Tecla para reducir el nivel de asistencia -/ Ayuda de empuje
- (7) Tornillo de fijación para el soporte
- (8) Soporte
- (9) Inserto de goma/soporte de la batería
- (10) LED de modo de conducción
- (11) LED ABS (opcional)/sensor de la luz de ambiente
- (12) Tecla de conexión/desconexión
- (13) Indicador del estado de carga de la batería de la eBike
- (14) Tecla de modo

Cuadro de mandos		Mini Remote	Mini Remote Dropbar
Batería		3 V, 1 × CR1620	3 V, 1 × CR1620
Protección		IP55	IP55
Dimensiones	mm	40 × 39 × 22	50 × 46 × 22
Peso	g	16	20
<i>Bluetooth®</i> Low Energy 5.0			
– Frecuencia	MHz	2400–2480	2400–2480
– Potencia de emisión	mW	≤ 1,9	≤ 1,9

Las informaciones sobre la licencia del producto están disponibles en la siguiente dirección de internet: [www.bosch-ebike.com/licences](http://www.bosch-ebike.com/licences)

## Declaración de conformidad

Robert Bosch GmbH, Bosch eBike Systems, declara que el tipo de equipo de radio **System Controller/Mini Remote/Mini Remote Dropbar** cumple con la directiva 2014/53/UE. El texto completo de la Declaración de conformidad de la UE está disponible en la siguiente dirección de Internet: [www.bosch-ebike.com/conformity](http://www.bosch-ebike.com/conformity).

## Operación

### Requisitos

La eBike solamente puede conectarse cuando se cumplen las siguientes condiciones:

- Se ha colocado un acumulador de la eBike con suficiente carga (véanse las instrucciones de servicio del acumulador de la eBike de la generación del sistema **the smart system (el smart system)**).
- El sensor de velocidad está conectado correctamente (véanse las instrucciones de la unidad de accionamiento de la generación del sistema **the smart system (el smart system)**).

**Indicación:** Todas las representaciones de la superficie y los textos de la superficie corresponden al estado de lanzamiento del software. Tras una actualización de software puede ser, que se modifiquen las representaciones de la superficie, los textos de la superficie y/o las funciones.

### Suministro de energía del cuadro de mandos (System Controller)

Si se ha colocado un acumulador de la eBike con suficiente carga en la eBike y está conectada la eBike, el acumulador interno del cuadro de mandos se abastece y carga con energía.

Si la batería interna del cuadro de mandos está defectuosa, contacte con su distribuidor de bicicletas.

### Suministro de energía del cuadro de mandos (Mini Remote/Mini Remote Dropbar)

El cuadro de mandos **Mini Remote/Mini Remote Dropbar** recibe energía de una pila de botón CR1620.

## Cambio de pila de botón (Mini Remote/Mini Remote Dropbar)

Quando la pila de botón del cuadro de mandos **Mini Remote/Mini Remote Dropbar (1)** está descargada, la luz de control LED **(3)** parpadea en naranja.

Para cambiar la pila de botón, retire el cuadro de mandos **Mini Remote/Mini Remote Dropbar** del manillar. Extraiga el inserto de goma **(9)**. Extraiga la pila de botón gastada y coloque una nueva del tipo CR1620 en el soporte de pilas. Cierre el compartimento de las pilas con el inserto de goma **(9)**. Compruebe que el inserto de goma **(9)** esté correctamente colocado para garantizar que no haya fugas en el compartimento de las pilas. Si la pila de botón se ha introducido correctamente, la luz de control LED **(3)** parpadea en verde. A continuación, fije el cuadro de mandos **Mini Remote/Mini Remote Dropbar** en el manillar.

**Indicación:** Apriete el tornillo de fijación **(7)** con cuidado (0,6 Nm).

**Nota:** La conexión a **System Controller** no se interrumpe durante el cambio de la pila de botón.

Puede adquirir las pilas de botón recomendadas por Bosch en su establecimiento especializado.

## Conexión/desconexión de la eBike

Para **conectar** la eBike pulse brevemente la tecla de conexión/desconexión **(12)**. Tras la animación de inicio, se indica el nivel de carga del acumulador de la eBike con el indicador de estado de carga **(13)** y el modo de conducción ajustado con el indicador **(10)** en color. La eBike está lista para circular.

La luminosidad del visualizador se regula mediante el sensor de la luz de ambiente **(11)**. Por lo tanto, no cubra el sensor de la luz de ambiente **(11)**.

El accionamiento se activa en cuanto se empieza a pedalear (excepto en el modo de conducción **OFF**). La potencia de accionamiento depende del modo de conducción ajustado.

En cuanto deje de pedalear en el funcionamiento normal o en cuanto alcance una velocidad de **25/45 km/h**, se desconecta la asistencia del accionamiento. El accionamiento se activa de nuevo automáticamente en cuanto padelee y su velocidad esté por debajo de **25/45 km/h**.

Para **desconectar** la eBike pulse brevemente (< 3 s) la tecla de conexión/desconexión **(12)**. El indicador del estado de

carga del acumulador de la eBike (13) y el LED de modo de conducción (10) se apagan.

Si no se solicita potencia al accionamiento durante unos 10 minutos (p. ej., porque la eBike está parada) y no se pulsa ninguna tecla, la eBike se desconecta automáticamente.

## Indicador del estado de carga del acumulador de la eBike

En el del estado de carga del acumulador de la eBike (13), cada barra azul hielo corresponde al 20 % de la capacidad y cada barra blanca corresponde al 10 % de la capacidad. La barra superior indica la capacidad máxima.

**Ejemplo:** Se muestran 4 barras azul hielo y una barra blanca. El estado de carga está entre el 81 % y el 90 %.

Con una capacidad menor, los dos indicadores inferiores cambian de color:

Barra	Capacidad
2 × naranja	30 % ... 21 %
1 × naranja	20 % ... 11 %
1 × rojo	10 % ... reserva
1 × rojo parpadeante	Reserva ... vacía

Si el acumulador de la eBike se está cargando, la barra superior del indicador del estado de carga del acumulador de la eBike (13) parpadea.

El estado de carga del acumulador de la eBike se puede consultar fuera de la eBike en los LEDs que hay en el propio acumulador de la eBike.

## Seleccionar el modo de conducción

En los cuadros de mandos puede ajustar la fuerza con la que el accionamiento le ayuda a pedalear.

**Mini Remote/Mini Remote Dropbar:** pulse brevemente (< 1 s) las teclas para aumentar el nivel de la asistencia + (4) o para reducir el nivel de la asistencia – (6), para aumentar o reducir la asistencia.

**System Controller:** pulse brevemente (< 1 s) la tecla de modo (14) para aumentar la asistencia.

Pulse la tecla de modo (14) durante más de 1 s para reducir la asistencia.

El modo de conducción se puede modificar en cualquier momento, también durante la marcha, y se visualiza en color.

Modo de conducción	Indicaciones
<b>OFF</b>	La asistencia de accionamiento está apagada; la eBike se puede mover como una bicicleta normal pedaleando.
<b>ECO</b>	Asistencia efectiva con la máxima eficiencia para una autonomía máxima
<b>ECO+</b>	Modo de conducción con autonomía optimizada que sólo activa la asistencia de accionamiento a partir de un determinado nivel de rendimiento del conductor; para una conducción natural y una autonomía máxima

Modo de conducción	Indicaciones
<b>TOUR</b>	Asistencia uniforme para viajes con gran autonomía
<b>TOUR+</b>	Asistencia dinámica para una conducción natural y deportiva
<b>eMTB</b>	Asistencia óptima en cualquier terreno, arranque deportivo, dinámica mejorada, máximo rendimiento
<b>SPORT</b>	Asistencia potente, para la conducción deportiva en rutas montañosas, así como para el tráfico urbano
<b>TURBO</b>	Asistencia máxima, incluso al pedalear velozmente, para una conducción deportiva
<b>AUTO</b>	La asistencia se adapta dinámicamente a la situación de conducción.
<b>RACE</b>	Máxima asistencia en la pista de carreras de eMTB; respuesta muy directa y máximo "Extended Boost" para el mejor rendimiento posible en situaciones de competición
<b>CARGO</b>	Asistencia uniforme y potente para transportar pesos pesados de forma segura
<b>SPRINT</b>	Asistencia dinámica en función de la frecuencia de pedaleo – para conducción deportiva eGravel y eRoad con sprints rápidos y cuestas frecuentes
<b>LIMIT<sup>A)</sup></b>	Adaptación automática y óptima de la asistencia a la situación de conducción hasta un máximo de 25 km/h para una conducción desaceelerada y con ahorro de energía con la S-Pedelec en el tráfico urbano así como en paseos en grupo con pedelecs

A) Sólo para S-Pedelects en la UE con Performance Line Speed  
La activación del modo de conducción **LIMIT** no modifica el estado de la S-Pedelec.

Las designaciones y la configuración de los modos de conducción pueden ser preconfiguradas por el fabricante y seleccionadas por el distribuidor de bicicletas.

**Indicación:** Los modos de conducción disponibles dependen de la unidad de accionamiento correspondiente.

## Adaptar el modo de conducción

El modo de conducción puede ajustarse dentro de ciertos límites con la ayuda de la aplicación **eBike Flow**. Esto le ofrece la oportunidad de adaptar su eBike a sus necesidades personales.

No es posible crear un modo de conducción completamente propio. Sólo puede ajustar los modos de conducción que han sido habilitados por el fabricante o el distribuidor en su sistema. También pueden ser menos de 4 modos de conducción.

Además, debido a las restricciones de su país, puede que no sea posible adaptar un modo de conducción.



Para la adaptación, tiene a disposición los siguientes parámetros:

- Asistencia en relación con el valor base del modo de conducción (dentro de las prescripciones legales)
- Respuesta del accionamiento
- Control de la velocidad (dentro de las prescripciones legales)
- máximo par de giro (dentro de los límites del accionamiento)

**Indicación:** Sírvase observar, que su modo de conducción modificado conservará la posición, el nombre y el color en todos los ordenadores de a bordo y elementos de mando.

## Funcionamiento combinado de la unidad de accionamiento con el cambio de marchas

También en una eBike, el cambio deberá utilizarse igual que en una bicicleta convencional (consulte al respecto las instrucciones de servicio de su eBike).

Independientemente del tipo de cambio empleado, es recomendable reducir brevemente la presión sobre los pedales durante el proceso de cambio de marcha. Ello no sólo facilita el cambio de marcha, sino que también reduce el desgaste del mecanismo de accionamiento.

Seleccionando la marcha correcta, usted puede aumentar la velocidad y el alcance aplicando la misma fuerza muscular.

## Encendido/apagado de la iluminación de la bicicleta (solo Mini Remote/Mini Remote Dropbar)

Compruebe siempre el correcto funcionamiento de las luces de la bicicleta antes de cada viaje.

Para **conectar/desconectar** la iluminación de la bicicleta, pulse la tecla iluminación de la bicicleta **(4)** durante más de 1 s.

## Conexión/desconexión de la asistencia de empuje

La asistencia de empuje puede facilitarle el empuje de la eBike. La velocidad máxima de la asistencia de empuje es de **4 km/h**. El preajuste del fabricante puede ser inferior y, en caso necesario, el distribuidor de bicicletas puede ajustarlo.

- ▶ **La función de asistencia de empuje se debe usar exclusivamente al empujar la eBike.** Si las ruedas de la eBike no están en contacto con el suelo cuando se usa la asistencia de empuje, existe riesgo de lesiones.
- ▶ **Si la velocidad seleccionada es demasiado alta, la unidad de accionamiento no puede mover la eBike ni activar el bloqueo contra el desplazamiento involuntario.**

Para **iniciar** la ayuda de empuje, pulse la tecla de ayuda de empuje **(6)** durante más de 1 s y mantenga la tecla pulsada. El indicador del estado de carga del acumulador de la eBike **(13)** se apaga y una luz blanca en movimiento en el sentido de la marcha indica la disponibilidad.

Para **activar** la ayuda de empuje, debe tener lugar una de las siguientes acciones en los próximos 10 s:

- Empuje la eBike hacia delante.

- Empuje la eBike hacia detrás.
  - Realice un movimiento pendular lateral con la eBike.
- Tras la activación, el accionamiento comienza a empujar y las barras blancas continuas cambian su color a azul hielo. Si suelta la tecla de ayuda de empuje **(6)**, se detiene la ayuda de empuje. Dentro de los 10 s siguientes puede reactivar la ayuda de empuje pulsando la tecla de ayuda de empuje **(6)**. Si no reactiva la ayuda de empuje dentro de 10 s, la ayuda de empuje se desconecta automáticamente.

La ayuda de empuje se finaliza siempre, cuando

- la rueda trasera se bloquea,
- no se pueden cruzar ondulaciones de la calzada,
- una parte del cuerpo bloquea la manivela de la bicicleta,
- un obstáculo sigue girando la manivela,
- usted comienza a pedalear,
- la tecla de aumento del nivel de asistencia +/iluminación de bicicleta **(4)** o la tecla de conexión/desconexión **(12)** se presiona.

La ayuda de empuje dispone de un bloqueo contra el desplazamiento involuntario, es decir, incluso después de utilizar la ayuda de empuje, el accionamiento frena activamente un desplazamiento hacia atrás durante unos segundos y usted no puede empujar la eBike hacia atrás o solo puede hacerlo con dificultad.

El bloqueo contra desplazamiento involuntario se desactiva inmediatamente presionando la tecla de aumento del nivel de asistencia +/iluminación de bicicleta **(4)**.

El funcionamiento de la asistencia está sujeto a las disposiciones específicas del país y, por consiguiente, puede diferir de la descripción mencionada anteriormente o estar desactivada.

## ABS – Sistema antibloqueo de frenos (opcional)

Si la eBike está equipada con un ABS de eBike de Bosch de la generación del sistema **the smart system (el smart system)**, el LED ABS **(11)** se enciende cuando se pone en marcha la eBike.

Después de iniciar la marcha, el ABS comprueba internamente su funcionamiento y el LED ABS **(11)** se apaga.

En caso de fallo, el LED ABS **(11)** se enciende junto con el LED de modo de conducción **(10)** que parpadea en color naranja. Puede reconocer el error con la tecla de selección **(5)** en la unidad de mando **Mini Remote/Mini Remote Dropbar (1)** o con la tecla de modo **(14)** en la unidad de mando **System Controller (2)**. El LED de modo de conducción intermitente **(10)** se apaga. Mientras el LED ABS **(11)** está encendido, el ABS no está en servicio.

Los detalles sobre el ABS y el modo de funcionamiento se encuentran en las instrucciones de servicio del ABS.

## Establecer una conexión de teléfono inteligente con el System Controller

Para utilizar las siguientes funciones de la eBike, se necesita un teléfono inteligente con la aplicación **eBike Flow**.

La conexión con la aplicación se realiza a través de una conexión **Bluetooth®**.

Conecte la eBike y espere la animación de inicio. No circule. Inicie el emparejamiento *Bluetooth*<sup>®</sup> presionando prolongadamente (> 3 s) la tecla de conexión/desconexión **(12)**. Suelte la tecla de conexión/desconexión **(12)**, tan pronto como la barra superior del indicador de estado de carga del acumulador de la eBike **(13)** muestre el proceso de emparejamiento parpadeando en azul.

En la aplicación, confirme la solicitud de conexión.

### Seguimiento de la actividad

Para registrar las actividades, es necesario un registro o el inicio de sesión en la aplicación **eBike Flow**.

Para el registro de actividades es necesario aceptar el almacenamiento de datos de ubicación en la aplicación. Solo así se pueden registrar sus actividades en la aplicación. Para registrar los datos de ubicación, debe estar conectado como usuario.

### eBike Lock

**<eBike Lock>** puede configurarse para cada eBike a través de la aplicación **eBike Flow** bajo **<Ajustes>** → **<Mi eBike>** → **<Lock & Alarm>**. En ello, se memoriza una clave para desbloquear la eBike en el teléfono inteligente y/o en el ordenador de a bordo **Kiox 300/Kiox 500**.

**<eBike Lock>** se activa automáticamente en los siguientes casos:

- al desconectar la eBike a través del cuadro de mandos
  - cuando la eBike se desconecta automáticamente
- Cuando se conecta la eBike y el teléfono inteligente está conectado a la eBike mediante *Bluetooth*<sup>®</sup> o el ordenador de a bordo previamente definido se coloca en el soporte, la eBike se desbloquea.

**<eBike Lock>** está vinculado a su **cuenta de usuario**.

En caso de perder su teléfono inteligente, puede registrarse a través de otro teléfono inteligente utilizando la aplicación **eBike Flow** y su cuenta de usuario y desbloquear la eBike.

En caso de pérdida del ordenador de a bordo, puede reponer todas las llaves digitales en la opción de menú **<Lock & Alarm>** de la aplicación **eBike Flow**.

**¡Atención!** Si selecciona un ajuste en la aplicación que conduce a desventajas en **<eBike Lock>** (p.ej., la eliminación de su eBike o de su cuenta de usuario), entonces se visualizan previamente mensaje de advertencia. **Léalos detenidamente y actúe de acuerdo con las advertencias emitidas (p.ej., antes de eliminar su eBike o cuenta de usuario).**

### Configurar <eBike Lock>

Para poder instalar **<eBike Lock>**, deben cumplirse las siguientes condiciones:

- La aplicación **eBike Flow** ya está instalada.
- Una cuenta de usuario ya está creada.
- Actualmente no se está llevando a cabo ninguna actualización en la eBike.
- La eBike está conectada al teléfono inteligente a través de *Bluetooth*<sup>®</sup>.
- La eBike está parada.
- El teléfono inteligente está conectado a Internet.

- El acumulador de la eBike está suficientemente cargado y el cable de carga no está conectado.

Puede configurar **<eBike Lock>** en la aplicación **eBike Flow** en la opción de menú **<Lock & Alarm>**.

El accionamiento de su eBike sólo ofrece asistencia, si al encender la eBike el teléfono inteligente está conectado a la eBike a través de *Bluetooth*<sup>®</sup> o el ordenador de a bordo está colocado en el soporte. Si se utiliza el teléfono inteligente como llave digital, el *Bluetooth*<sup>®</sup> debe estar conectado en su teléfono inteligente y la aplicación **eBike Flow** debe estar activa en segundo plano. Cuando **<eBike Lock>** está activado, puede seguir utilizando su eBike sin la asistencia de la unidad de accionamiento.

### Compatibilidad

**<eBike Lock>** es compatible con todas las unidades de accionamiento Bosch de la generación de sistemas **the smart system (el smart system)**.

### Modo de funcionamiento

En combinación con **<eBike Lock>**, el teléfono inteligente y el ordenador de a bordo funcionan de forma similar a una llave para la unidad de accionamiento. **<eBike Lock>** se activa al desconectar la eBike. Al conectar, la eBike comprueba la disponibilidad de una llave previamente definida. Esto se indica en la unidad de mando **System Controller** mediante parpadeo en color blanco y en el ordenador de a bordo con un símbolo de un candado.

**Indicación:** ¡**<eBike Lock>** no es un dispositivo antirrobo, sino un complemento de una cerradura mecánica! Con **<eBike Lock>** no existe ningún bloqueo mecánico de la eBike o semejante. Solo se desactiva la asistencia por la unidad de accionamiento. Mientras el teléfono inteligente está conectado con la eBike a través de *Bluetooth*<sup>®</sup> o el ordenador de a bordo está colocado en el soporte, la unidad de accionamiento está desbloqueada.

**Si desea dar acceso temporal o permanente a terceros a su eBike, comparta una de las llaves digitales previamente definidas (ordenador de a bordo/teléfono inteligente). Así, <eBike Lock> sigue activo. Si desea llevar su eBike al servicio técnico, desactive <eBike Lock> en la aplicación eBike Flow en la opción de menú <Ajustes>**. Si desea vender su eBike, elimine adicionalmente la eBike de su cuenta de usuario en la aplicación **eBike Flow** en la opción de menú **<Ajustes>**.

Al desconectar la eBike, la unidad de accionamiento emite un sonido de bloqueo (**una** señal acústica) para indicar que la asistencia por el accionamiento está desconectada.

Cuando se conecta la eBike, la unidad de accionamiento emite dos sonidos de desbloqueo (**dos** señales acústicas) para indicar que la asistencia del accionamiento vuelve a ser posible.

El sonido de bloqueo le ayuda a reconocer, si **<eBike Lock>** está activado en su eBike. La respuesta acústica está activada por defecto, pero se puede desactivar en la aplicación **eBike Flow** en la opción de menú **<Sonido de Lock>** tras la selección del símbolo de bloqueo en su eBike.

**Indicación:** Si **<eBike Lock>** ya no lo puede configurar o desconectar, póngase en contacto con su distribuidor de bicicletas.

### Sustitución de componentes de la eBike y <eBike Lock>

#### Cambio de smartphone

1. Instale la aplicación **eBike Flow** en el nuevo teléfono inteligente.
2. Inicie sesión con la **misma** cuenta de usuario con la que activó **<eBike Lock>**.
3. En la aplicación **eBike Flow**, **<eBike Lock>** se muestra como configurado.

Encontrará más información al respecto en la aplicación **eBike Flow** o en el centro de ayuda Bosch eBike Help Center de la página web

[www.bosch-ebike.com/help-center](http://www.bosch-ebike.com/help-center).

#### Actualizaciones de software

Las actualizaciones de software deben iniciarse manualmente en la aplicación **eBike Flow**.

Las actualizaciones de software se transfieren en segundo plano desde la aplicación a la unidad de mando, tan pronto como se conecta a la aplicación. Durante la actualización, un parpadeo verde del indicador de estado de carga del acumulador de la eBike (**13**) muestra el progreso. A continuación, la eBike se reinicia.

Las actualizaciones de software se controlan a través de la aplicación **eBike Flow**.

### Conexión del System Controller con Mini Remote/Mini Remote Dropbar

La conexión entre los cuadros de mandos **System Controller** y **Mini Remote/Mini Remote Dropbar** tiene lugar mediante una conexión por **Bluetooth®**.

Conecte la eBike y no circule.

Si todavía no se ha conectado la unidad de mando **Mini Remote/Mini Remote Dropbar** del distribuidor de bicicletas con la **System Controller**, proceda como se indica a continuación:

1. Conecte primero su teléfono inteligente a través de la aplicación **eBike Flow** con **System Controller** (ver "Establecer una conexión de teléfono inteligente con el System Controller", Página Español – 5).
2. Seleccione en la aplicación **eBike Flow <Ajustes>** → **<Mi eBike>** → **<Abono eBike>** → **<Componentes>** → **<Añadir nuevo dispositivo>**. A continuación, seleccione **<Mini Remote/Mini Remote Dropbar>**.
3. **Mini Remote/Mini Remote Dropbar:** inicie el proceso de emparejamiento pulsando cualquier tecla hasta que el proceso de emparejamiento se muestre mediante el parpadeo azul de la luz de control LED (**3**).
4. Siga las instrucciones de la aplicación **eBike Flow**.

Si el emparejamiento se ha realizado correctamente, se representará en el plazo de 30 s en la unidad de mando **Mini Remote/Mini Remote Dropbar** mediante 3× destellos verdes de la luz de control LED (**3**).

Si la conexión no se pudo realizar, se representará mediante 3× destellos rojos de la luz de control LED (**3**). Repita el proceso de nuevo.

Si desea conectar una unidad de mando **Mini Remote/Mini Remote Dropbar** con una **System Controller** de otra eBike, realice los siguientes pasos:

1. Conecte primero su teléfono inteligente a través de la aplicación **eBike Flow** con el System Controller (ver "Establecer una conexión de teléfono inteligente con el System Controller", Página Español – 5).
2. Seleccione en la aplicación **eBike Flow <Ajustes>** → **<Mi eBike>** → **<Abono eBike>** → **<Componentes>** → **<Añadir nuevo dispositivo>**. A continuación, seleccione **<Mini Remote/Mini Remote Dropbar>**.
3. **Mini Remote/Mini Remote Dropbar:** Retire la pila en forma de botón de la unidad de mando **Mini Remote/Mini Remote Dropbar** y espere como mínimo 30 s. Coloque de nuevo la pila en forma de botón y espere hasta que el testigo de control LED (**3**) parpadee en verde.
4. En los siguientes 10 s, mantenga pulsada la tecla para reducir el nivel de asistencia –/ayuda de empuje (**6**) durante 5 s.  
El proceso de emparejamiento se indica durante 30 s mediante el parpadeo azul de la luz de control LED (**3**).
5. Siga las instrucciones de la aplicación **eBike Flow**.  
Si el emparejamiento se ha realizado correctamente, se representará en el plazo de 30 s en la unidad de mando **Mini Remote/Mini Remote Dropbar** mediante 3× destellos verdes de la luz de control LED (**3**). Si la conexión no se pudo realizar, se representará mediante 3× destellos rojos de la luz de control LED (**3**). Repita el proceso de nuevo.

### Mensajes de fallo

La unidad de mando indica si se presentan fallos críticos o menos críticos en la eBike.

Los mensajes de fallo generados por la eBike pueden leerse a través de la aplicación **eBike Flow** o por su distribuidor de bicicletas.

A través de un enlace en la aplicación **eBike Flow** se pueden obtener informaciones sobre el fallo y asistencia para solucionarlo.

#### Fallos menos críticos

Los fallos menos críticos se indican mediante el parpadeo naranja, seguido por la iluminación permanente del LED de modo de conducción (**10**). Pulse la tecla de selección (**5**) de la unidad de mando **Mini Remote/Mini Remote Dropbar (1)** o la tecla de modo (**14**) de la unidad de mando **System Controller (2)** para confirmar el error. El LED de modo de conducción (**10**) vuelve a mostrar constantemente el color del modo de conducción establecido.

En caso dado, puede corregir los fallos usted mismo con la ayuda de la siguiente tabla. En caso contrario, acuda a su distribuidor de bicicletas.

Número	Eliminación de fallos
<b>523005</b>	Los números de fallo indicados señalan que hay deficiencias en la detección del campo magnético por parte de los sensores. Revise, si perdió el imán durante el recorrido.
<b>514001</b>	
<b>514002</b>	
<b>514003</b>	Si utiliza un sensor magnético, compruebe el correcto montaje del sensor y del imán. Asegúrese también de que el cable del sensor no esté dañado.
<b>514006</b>	Si utiliza un imán de llanta, asegúrese de que no haya campos magnéticos perturbadores cerca de la unidad de accionamiento.
<b>680007</b>	Los números de fallos indicados indican que el acumulador de la eBike se encuentra fuera de la temperatura de funcionamiento admisible. La carga del acumulador de la eBike se interrumpe.
<b>680009</b>	
<b>680012</b>	
<b>680014</b>	
<b>680016</b>	En cuanto la temperatura de funcionamiento vuelve a estar dentro del margen admisible, se inicia de nuevo el proceso de carga.
<b>680017</b>	

### Fallos críticos

Los fallos críticos se indican con el parpadeo rojo, seguido por la iluminación permanente del LED de modo de conducción (10) y del indicador de estado de carga del acumulador de la eBike (13). Si se presenta un error crítico, siga las instrucciones de actuación de la siguiente tabla.

Número	Instrucciones de actuación
<b>6A0004</b>	Retire la batería PowerMore y reinicie la eBike. Si el problema persiste, póngase en contacto con su distribuidor especializado.
<b>890000</b>	<ul style="list-style-type: none"> <li>– Confirmar código de error.</li> <li>– Reiniciar el sistema eBike.</li> </ul> Si el problema persiste: <ul style="list-style-type: none"> <li>– Confirmar código de error.</li> <li>– Actualizar el software.</li> <li>– Reiniciar el sistema eBike.</li> </ul> Si el problema persiste: <ul style="list-style-type: none"> <li>– Póngase en contacto con un distribuidor de Bosch eBike Systems.</li> </ul>

## Mantenimiento y servicio

### Mantenimiento y limpieza

El cuadro de mandos no debe limpiarse con agua a presión. Mantenga limpio el cuadro de mandos. La suciedad puede afectar a la luminosidad de la pantalla.

Para limpiar el cuadro de mandos, utilice un paño suave, humedecido únicamente con agua. No utilice productos de limpieza.

► **Encargue todas las reparaciones únicamente a un distribuidor de bicicletas autorizado.**

**Indicación:** En caso de llevar la eBike a un distribuidor de bicicletas para su mantenimiento, se recomienda desactivar temporalmente **<Lock & Alarm>**.

### Servicio técnico y atención al cliente

En caso de cualquier consulta sobre la eBike y sus componentes, diríjase a un distribuidor de bicicletas autorizado. Los detalles de contacto de los distribuidores de bicicletas autorizados se pueden encontrar en el sitio web [www.bosch-ebike.com](http://www.bosch-ebike.com).



Informaciones adicionales sobre los componentes de la eBike y sus funciones se encuentran en el Bosch eBike Help Center.

### Eliminación y sustancias contenidas en productos

Puede encontrar información sobre sustancias contenidas en productos en el siguiente enlace:

[www.bosch-ebike.com/en/material-compliance](http://www.bosch-ebike.com/en/material-compliance).

¡No arroje eBikes y sus componentes a la basura!

La devolución al comercio minorista es posible si el distribuidor ofrece la devolución voluntariamente o está legalmente obligado a hacerlo. En ello, respete la normativa nacional.



La unidad de accionamiento, el ordenador de a bordo incl. el cuadro de mandos, el acumulador para eBike, el sensor de velocidad, los accesorios y los embalajes deben reciclarse de forma respetuosa con el medio ambiente.

Asegúrese por su cuenta de que los datos personales han sido borrados del dispositivo.

Las pilas que puedan extraerse del aparato eléctrico sin ser destruidas, deben extraerse antes de la eliminación y llevarlas a la recogida selectiva de pilas.



Los aparatos eléctricos inservibles, así como los acumuladores/pilas defectuosos o agotados deberán coleccionarse por separado para ser sometidos a un reciclaje ecológico según las Directivas Europeas 2012/19/UE y 2006/66/CE, respectivamente.

La recolección selectiva de aparatos eléctricos sirve para la preclasificación por tipos y favorece el tratamiento adecuado y la recuperación de materias primas, protegiendo así a las personas y al medio ambiente.



**Reservado el derecho de modificación.**

## Avvertenze di sicurezza



**Leggere tutte le avvertenze e disposizioni di sicurezza.** La mancata osservanza delle avvertenze e disposizioni di sicurezza può causare folgorazioni, incendi e/o lesioni di grave entità.

**Conservare tutte le avvertenze di sicurezza e le istruzioni operative per ogni esigenza futura.**

Il termine **batteria per eBike** utilizzato nelle presenti istruzioni per l'uso si riferisce a tutte le batterie per eBike originali Bosch della generazione di sistema **the smart system (il sistema intelligente)**.

I termini **propulsore** e **unità motrice** utilizzati nelle presenti istruzioni per l'uso si riferiscono a tutte le unità motrici originali Bosch della generazione di sistema **the smart system (il sistema intelligente)**.

- ▶ **Leggere e rispettare le avvertenze di sicurezza e le istruzioni riportate in tutte le istruzioni per l'uso dei componenti eBike e nelle istruzioni per l'uso dell'eBike.**
- ▶ **Non lasciarsi distrarre dal display dell'unità di comando, in particolare da quanto viene visualizzato in base alla situazione.** La visualizzazione delle informazioni di marcia non deve generare un comportamento di marcia incauto. Se non vi concentrate esclusivamente sul traffico, rischiate di essere coinvolti in un incidente. Se si desidera eseguire altre impostazioni sull'unità di comando oltre alla modifica della modalità di marcia, fermarsi e procedere alle modifiche.
- ▶ **Non tentare di fissare il computer di bordo o l'unità di comando durante la marcia!**
- ▶ **La funzione di ausilio alla spinta andrà utilizzata esclusivamente in fase di spinta dell'eBike.** Se l'ausilio alla spinta dell'eBike viene utilizzato senza che le ruote siano a contatto con il terreno, vi è rischio di lesioni.
- ▶ **Quando l'ausilio alla spinta è attivo, è possibile che anche i pedali si muovano.** Quando l'ausilio alla spinta è attivo, accertarsi di mantenere le gambe ad adeguata distanza dai pedali in rotazione. Durante tale fase, vi è rischio di lesioni.
- ▶ **Quando si utilizza l'ausilio alla spinta, sincerarsi di poter controllare in qualsiasi momento l'eBike e di poterla tenere ferma in modo sicuro.** In determinate condizioni l'ausilio alla spinta potrebbe arrestarsi (ad es. un ostacolo sul pedale o uno spostamento accidentale del tasto dell'unità di comando). L'eBike potrebbe azionarsi improvvisamente all'indietro verso di Lei oppure ribaltarsi. Questo potrebbe rappresentare un rischio per l'utilizzatore, in particolare modo in caso di carico supplementare. Non mettere l'eBike con l'ausilio alla spinta in situazioni in cui non sia possibile reggerla da sola!
- ▶ **Non posizionare l'eBike capovolta sul manubrio e sul sellino, qualora l'unità di comando, o il relativo supporto, sporgano sopra il manubrio.** L'unità di comando o il supporto potrebbero subire danni irreparabili.
- ▶ **Non collegare un caricabatteria alla batteria dell'eBike se il display dell'unità di comando o il com-**

**puter di bordo segnala un errore critico.** In caso contrario, la batteria dell'eBike potrebbe rovinarsi e prendere fuoco, causando gravi ustioni e altre lesioni.

- ▶ **L'unità di comando è dotata di interfaccia wireless. Tenere presenti eventuali limitazioni di funzionamento, ad es. all'interno di velivoli o di ospedali.**
- ▶ **Attenzione!** L'utilizzo dell'unità di comando con funzione *Bluetooth®* può comportare anomalie in altri dispositivi e impianti, in velivoli e in apparecchiature medicali (ad es. pacemaker o apparecchi acustici). Non si possono altresì escludere del tutto lesioni a persone e ad animali nelle immediate vicinanze. Non utilizzare l'unità di comando con funzione *Bluetooth®* in prossimità di apparecchiature medicali, stazioni di rifornimento carburante, impianti chimici, aree a rischio di esplosione o in aree di brillamento. Non utilizzare l'unità di comando con funzione *Bluetooth®* all'interno di velivoli. Evitare l'impiego prolungato nelle immediate vicinanze del corpo.
- ▶ Il marchio denominativo *Bluetooth®* e i simboli grafici (loghi) sono marchi registrati di proprietà di Bluetooth SIG, Inc. Qualsiasi utilizzo di questo marchio denominativo/simbolo grafico da parte di Robert Bosch GmbH, Bosch eBike Systems avviene su licenza.
- ▶ **Attenersi a tutte le prescrizioni nazionali per l'omologazione e l'utilizzo di eBikes.**

## Avvertenze di sicurezza per pile a bottone



**ATTENZIONE! Accertarsi che la pila a bottone sia fuori dalla portata dei bambini.** Le pile a bottone sono pericolose.

Se il prodotto non è fissato all'eBike, non è adatto all'uso in luoghi in cui possono essere presenti bambini. Se il vano batteria non si chiude in modo sicuro, non utilizzare più il prodotto e tenerlo lontano dalla portata dei bambini.

- ▶ **Le pile a bottone non devono essere ingerite o inserite in altre cavità corporee. Se si sospetta l'ingestione della pila a bottone o la sua introduzione in un altro orifizio del corpo, contattare immediatamente un medico.** L'ingerimento della pila a bottone può causare, nell'arco di 2 ore, gravi lesioni interne, con conseguenze anche mortali.
- ▶ **In caso di sostituzione della pila a bottone, provvedere a sostituirla correttamente.** Vi è rischio di esplosione.
- ▶ **Utilizzare esclusivamente le pile a bottone riportate nelle presenti Istruzioni d'uso.** Non utilizzare altre pile a bottone o altri tipi di alimentazione.
- ▶ **Non tentare di ricaricare la pila a bottone e non cortocircuitarla.** La pila a bottone potrebbe diventare anermetica, esplodere, bruciare e provocare lesioni personali.
- ▶ **Eliminare e smaltire correttamente le pile a bottone scariche.** Le pile a bottone scariche potrebbero diventare anermetiche provocando di conseguenza lesioni personali o danneggiando il prodotto.
- ▶ **Non surriscaldare la pila a bottone e non bruciarla.** La pila a bottone potrebbe diventare anermetica, esplodere, bruciare e provocare lesioni personali.

- ▶ **Non danneggiare la pila a bottone e non smontarla.** La pila a bottone potrebbe diventare anemica, esplodere, bruciare e provocare lesioni personali.
- ▶ **Non mettere la pila a bottone danneggiata a contatto con l'acqua.** Il litio che fuoriesce potrebbe generare idrogeno a contatto con l'acqua, provocando un incendio, un'esplosione o lesioni personali.

## Avvertenza sul trattamento dei dati

Quando l'eBike verrà collegata al **Bosch DiagnosticTool 3** oppure in caso di sostituzione di componenti dell'eBike, alcune informazioni tecniche relative alla propria eBike (ad es. produttore, modello, ID bike, dati di configurazione) e all'utilizzo dell'eBike (ad es. tempo di percorrenza totale, consumo energetico, temperatura) vengono trasmesse a Bosch eBike Systems (Robert Bosch GmbH) per la lavorazione della propria richiesta, per i casi di assistenza e al fine di migliorare il prodotto. Ulteriori informazioni sull'elaborazione dei dati sono disponibili su [www.bosch-ebike.com/privacy-full](http://www.bosch-ebike.com/privacy-full).

## Descrizione del prodotto e dei servizi forniti

### Utilizzo conforme

Le unità di comando **System Controller** e **Mini Remote/Mini Remote Dropbar** sono destinate al controllo di un computer di bordo della eBike della generazione di sistema **the smart system (il sistema intelligente)**. Inoltre possono essere utilizzate anche per gestire la app **eBike Flow**.

Per poter utilizzare tutte le funzionalità dell'unità di comando, è necessario uno smartphone compatibile sul cui sia installata l'app **eBike Flow**.

Con l'app **eBike Flow** è possibile stabilire una connessione **Bluetooth®** tra smartphone ed eBike, tra smartphone e **System Controller** nonché tra **System Controller** e **Mini Remote/Mini Remote Dropbar**.

### Dati tecnici

Unità di comando		System Controller
Codice prodotto		BRC3100
Temperatura di esercizio	°C	-5 ... +40
Temperatura di magazzinaggio	°C	+10 ... +40
Grado di protezione		IP55
Dimensioni	mm	88 × 28 × 27
Peso	g	35
<i>Bluetooth®</i> Low Energy 5.0		
- Frequenza	MHz	2400–2480
- Potenza di trasmissione	mW	≤ 1

Unità di comando		Mini Remote	Mini Remote Dropbar
Codice prodotto		BRC3300	BRC3310
Temperatura di esercizio	°C	-5 ... +40	-5 ... +40



A seconda del sistema operativo dello smartphone, è possibile scaricare gratuitamente l'app **eBike Flow** dall'Apple App Store o dal Google Play Store.

Scansionate il codice con il vostro smartphone per scaricare l'app **eBike Flow**.

## Componenti illustrati

Tutte le rappresentazioni di parti della bicicletta, eccetto propulsore, computer di bordo e relativa unità di comando, sensore di velocità e relativi supporti, sono di carattere schematico e possono differire dall'eBike del caso.

La numerazione dei componenti illustrati nelle figure è riferita alle rappresentazioni sulle pagine con rappresentazione grafica all'inizio delle istruzioni.

- (1) Unità di comando **Mini Remote/Mini Remote Dropbar**
- (2) Unità di comando **System Controller**
- (3) Spia di controllo a LED
- (4) Tasto aumento livello di assistenza +/- luci della bicicletta
- (5) Tasto di selezione
- (6) Tasto riduzione livello di assistenza -/ camminata assistita
- (7) Vite di fissaggio per supporto
- (8) Supporto
- (9) Inserto in gomma/supporto batteria
- (10) LED del livello di pedalata assistita
- (11) LED ABS (opzionale)/sensore luce esterna
- (12) Tasto di accensione/spegnimento
- (13) Indicatore del livello di carica della batteria eBike
- (14) Tasto modalità

Unità di comando		Mini Remote	Mini Remote Dropbar
Temperatura di magazzino	°C	+10 ... +40	+10 ... +40
Pila		3 V, 1 × CR1620	3 V, 1 × CR1620
Grado di protezione		IP55	IP55
Dimensioni	mm	40 × 39 × 22	50 × 46 × 22
Peso	g	16	20
<i>Bluetooth®</i> Low Energy 5.0			
– Frequenza	MHz	2400–2480	2400–2480
– Potenza di trasmissione	mW	≤ 1,9	≤ 1,9

Le informazioni sulla licenza del prodotto sono disponibili al seguente indirizzo Internet: [www.bosch-ebike.com/licences](http://www.bosch-ebike.com/licences)

## Dichiarazione di Conformità

Con la presente Robert Bosch GmbH, Bosch eBike Systems, dichiara che il tipo d'impianto wireless **System Controller/Mini Remote/Mini Remote Dropbar** è conforme alla Direttiva 2014/53/UE. Il testo completo della Dichiarazione di Conformità UE è disponibile al seguente indirizzo Internet: [www.bosch-ebike.com/conformity](http://www.bosch-ebike.com/conformity).

## Utilizzo

### Presupposti

L'eBike si può accendere soltanto in presenza dei seguenti presupposti:

- È inserita una batteria adeguatamente carica (vedere istruzioni d'uso della batteria dell'eBike della generazione di sistema **the smart system (il sistema intelligente)**).
- Il sensore di velocità è collegato correttamente (vedere istruzioni d'uso dell'unità motrice della generazione di sistema **the smart system (il sistema intelligente)**).

**Avvertenza:** Tutte le rappresentazioni d'interfaccia e i testi d'interfaccia corrispondono all'attuale versione del software. Dopo un aggiornamento software, le rappresentazioni d'interfaccia, i testi d'interfaccia e/le funzioni potranno risultare lievemente differenti.

### Alimentazione di tensione dell'unità di comando (System Controller)

Se una batteria eBike sufficientemente carica viene inserita nella eBike e quest'ultima viene accesa, la batteria interna dell'unità di comando viene alimentata e ricaricata.

Se la batteria interna dell'unità di comando dovesse essere difettosa, rivolgersi al proprio rivenditore di biciclette.

### Alimentazione di tensione dell'unità di comando (Mini Remote/Mini Remote Dropbar)

L'unità di comando **Mini Remote/Mini Remote Dropbar** è alimentata da una pila a bottone CR1620.

## Sostituzione della pila a bottone (Mini Remote/Mini Remote Dropbar)

Quando la pila a bottone dell'unità di comando **Mini Remote/Mini Remote Dropbar (1)** è quasi scarica, la spia di controllo a LED **(3)** lampeggerà con luce arancione.

Per sostituire la pila a bottone, prelevare l'unità di comando **Mini Remote/Mini Remote Dropbar** dal manubrio. Estrarre l'inserito in gomma **(9)**. Prelevare la pila a bottone esausta ed introdurre una nuova di tipo CR1620 nel supporto batteria. Richiudere il vano batteria con l'inserito in gomma **(9)**. Verificare che l'inserito in gomma **(9)** sia inserito correttamente per garantire la tenuta del vano batteria. Se la pila a bottone è introdotta correttamente, la spia di controllo a LED **(3)** lampeggerà con luce verde. Successivamente, fissare l'unità di comando **Mini Remote/Mini Remote Dropbar** sul manubrio.

**Avvertenza:** serrare con cautela la vite di fissaggio **(7)** (0,6 Nm).

**Avvertenza:** la connessione a **System Controller** non verrà interrotta sostituendo la pila a bottone.

Le pile a bottone consigliate da Bosch sono disponibili presso il proprio rivenditore di biciclette.

## Accensione/spengimento della eBike

Per **accendere** l'eBike, premere brevemente il tasto On/Off **(12)**. Dopo l'animazione di avvio, vengono visualizzati a colori il livello di carica della batteria dell'eBike con l'indicatore del livello di carica **(13)** e il livello di pedalata assistita impostato con l'indicatore **(10)**. L'eBike è pronta a partire.

La luminosità del display è regolata dal sensore luce esterna **(11)**. Pertanto, non coprire il sensore luce esterna **(11)**.

Il propulsore si attiva non appena si inizia a pedalare (tranne nella modalità di marcia **OFF**). La potenza del propulsore si basa sulla modalità di marcia impostata.

In funzionamento normale, non appena si cesserà di pedalare, oppure quando sarà stata raggiunta una velocità di **25/45 km/h**, l'assistenza verrà disattivata dal propulsore. Il propulsore si riattiverà automaticamente, non appena si riprenderà a pedalare e quando la velocità sarà inferiore a **25/45 km/h**.

Per **spengere** l'eBike, premere brevemente (< 3 s) il tasto On/Off **(12)**. L'indicatore del livello di carica della batteria

dell'eBike **(13)** e il LED del livello di pedalata assistita **(10)** si spengono.

Se per circa **10** minuti non viene richiesta potenza dal propulsore (ad es. perché l'eBike è ferma) e non viene premuto alcun tasto, l'eBike si spegne automaticamente.

## Indicatore del livello di carica della batteria dell'eBike

Nell'indicatore del livello di carica della batteria dell'eBike **(13)** ogni barra azzurra corrisponde al 20% di capacità e ogni barra bianca corrisponde al 10% di capacità. La barra superiore indica la capacità massima.

**Esempio:** se ci sono 4 barre azzurre e una bianca il livello di carica è tra 81% e 90%.

Quando il livello di carica della batteria è basso, i due indicatori inferiori cambiano colore:

Barre	Livello di carica
2 × arancione	30% ... 21%
1 × arancione	20% ... 11%
1 × rossa	10% ... riserva
1 × rossa lampeggiante	Riserva ... scarica

Se la batteria dell'eBike viene ricaricata, la barra superiore dell'indicatore del livello di carica della batteria dell'eBike **(13)** lampeggia.

Il livello di carica della batteria per eBike sarà indicato, al di fuori dell'eBike, dai LED della batteria dell'eBike.

## Selezione modalità di marcia

Tramite le unità di comando, è possibile impostare il livello di assistenza del propulsore durante la pedalata.

**Mini Remote/Mini Remote Dropbar:** Premere brevemente (< 1 s) i tasti di aumento della pedalata assistita **+ (4)** o riduzione della pedalata assistita **- (6)**, per aumentare o ridurre di conseguenza la pedalata assistita.

**System Controller:** Premere brevemente (< 1 s) il tasto modalità **(14)** per aumentare la pedalata assistita.

Premere il tasto modalità **(14)** per oltre 1 s per ridurre la pedalata assistita.

Il livello di pedalata assistita si può modificare in qualsiasi momento, anche durante la marcia, e viene visualizzato a colori.

Modalità di marcia	Avvertenze
<b>OFF</b>	L'assistenza del propulsore è disattivata; è possibile continuare ad azionare la eBike pedalando come su una normale bicicletta.
<b>ECO</b>	Assistenza attiva al massimo grado di efficienza, per la massima autonomia
<b>ECO+</b>	Modalità di marcia con ottimizzazione dell'autonomia che attiva l'assistenza del propulsore solo al di sopra di una determinata prestazione di guida; per una guida naturale e la massima autonomia

Modalità di marcia	Avvertenze
<b>TOUR</b>	Assistenza di livello uniforme per escursioni ad ampio raggio
<b>TOUR+</b>	Assistenza dinamica per avanzare in modo naturale e sportivo
<b>eMTB</b>	Assistenza ottimale su qualsiasi tipo di terreno, avviamento sportivo, migliore dinamica, massimo livello di performance
<b>SPORT</b>	Assistenza di livello elevato, per una guida sportiva su tragitti di tipo montuoso e per il traffico cittadino
<b>TURBO</b>	Assistenza di livello massimo, fino ad elevate frequenze di pedalata, per una marcia sportiva
<b>AUTO</b>	L'assistenza si adatta in modo dinamico alla situazione di marcia.
<b>RACE</b>	Assistenza massima sui percorsi eMTB; risposta molto diretta e massimo «Extended Boost» per le migliori prestazioni possibili nelle situazioni di gara
<b>CARGO</b>	Assistenza energica e uniforme per trasportare pesi elevati in modo sicuro
<b>SPRINT</b>	Assistenza dinamica in funzione della frequenza di pedalata – per guida sportiva su eGravel ed eRoad con accelerazioni scattanti e numerose salite
<b>LIMIT<sup>A)</sup></b>	Adattamento automatico e ottimale dell'assistenza alla situazione di guida fino a un massimo di 25 km/h per una guida rallentata e a risparmio energetico con S-Pedelec nel traffico urbano e gite di gruppo con Pedelec

A) Solo per S-Pedelec in UE con Performance Line Speed  
L'attivazione della modalità di marcia **LIMIT** non modifica lo stato dell'S-Pedelec.

Le denominazioni e la configurazione delle modalità di marcia possono essere preconfigurate dal produttore e selezionate dal rivenditore di biciclette.

**Avvertenza:** le modalità di marcia disponibili dipendono dalla rispettiva unità motrice.

## Adattamento della modalità di marcia

È possibile adattare entro certi limiti le modalità di marcia mediante l'app **eBike Flow**. In tal modo avete la possibilità di adattare la eBike alle vostre esigenze personali.

Non è possibile creare una modalità di marcia del tutto autonoma. È possibile solo adattare le modalità di marcia che sono state abilitate dal costruttore o dal rivenditore sul vostro sistema. Queste modalità di marcia possono essere anche meno di 4.

Inoltre, è possibile che a causa delle restrizioni nel proprio Paese non sia possibile adattare alcuna modalità di marcia.

Per l'adattamento sono disponibili i seguenti parametri:

- pedalata assistita in relazione al valore di base della modalità di marcia (entro i requisiti di legge)
- risposta del propulsore
- velocità di regolazione (entro i requisiti di legge)



– coppia massima (nell'ambito dei limiti del propulsore)  
**Avvertenza:** tenere presente che la modalità di marcia modificata mantiene la posizione, il nome e il colore su tutti i computer di bordo ed elementi di comando.

## Interazione fra l'unità motrice e il cambio

Anche con l'eBike, utilizzare il cambio come nel caso di una normale bicicletta (a tale scopo, fare riferimento alle istruzioni d'uso della propria eBike).

Indipendentemente dal tipo di cambio, è consigliabile ridurre brevemente la pressione sui pedali durante il processo di cambio. In questo modo, il cambio di rapporto è più semplice e si riduce l'usura della trasmissione.

Selezionando la marcia corretta è possibile aumentare la velocità e l'autonomia con lo stesso impiego di forza.

## Accensione/spengimento delle luci della bicicletta (solo Mini Remote/Mini Remote Dropbar)

Prima di mettersi in marcia, verificare sempre il corretto funzionamento dell'illuminazione bicicletta.

Per **accendere/spengere** le luci della bicicletta, premere il tasto delle luci della bicicletta **(4)** per più di 1 s.

## Inserimento/disinserimento della camminata assistita

L'ausilio alla spinta può agevolare la spinta dell'eBike. La velocità della camminata assistita è pari al massimo a **4 km/h**. La preimpostazione da parte del produttore può essere inferiore e, all'occorrenza, può essere adeguata dal rivenditore di biciclette.

- ▶ **La funzione di ausilio alla spinta andrà utilizzata esclusivamente in fase di spinta dell'eBike.** Se l'ausilio alla spinta dell'eBike viene utilizzato senza che le ruote siano a contatto con il terreno, vi è rischio di lesioni.
- ▶ **Se la marcia scelta è troppo alta, l'unità motrice non riuscirà né ad azionare la eBike né ad attivare il sistema di bloccaggio antiarretamento.**

Per **avviare** la camminata assistita premere il tasto camminata assistita **(6)** e tenerlo premuto per più di 1 s. L'indicatore del livello di carica della batteria dell'eBike **(13)** si spegne e una luce bianca in direzione di marcia indica la disponibilità.

Per **attivare** la camminata assistita, eseguire una delle seguenti azioni entro 10 s:

- Spingere l'eBike in avanti.
  - Spingere l'eBike indietro.
  - Eseguire un movimento oscillatorio laterale con l'eBike.
- Dopo l'attivazione il propulsore inizia a spingere e le barre bianche cambiano il loro colore in azzurro.

Quando si rilascia il tasto camminata assistita **(6)**, la camminata assistita viene sospesa. Entro 10 s è possibile riattivare la camminata assistita premendo il tasto camminata assistita **(6)**.

Se la camminata assistita non viene riattivata entro 10 s, si spegne automaticamente.

La camminata assistita si interrompe sempre quando

- la ruota posteriore si blocca,
- non è possibile superare delle soglie,
- qualcosa blocca la guarnitura della bicicletta,
- un ostacolo fa girare la guarnitura,
- si inizia a pedalare,
- si preme il tasto aumento assistenza **+/luci della bicicletta (4)** o il tasto On/Off **(12)**.

La camminata assistita dispone di un sistema di bloccaggio antiarretamento: anche dopo il termine dell'utilizzo della camminata assistita, il propulsore frena attivamente per qualche secondo il movimento all'indietro dell'eBike. Quest'ultima non può quindi essere spinta indietro, se non con grande sforzo.

Il sistema di bloccaggio antiarretamento viene subito disattivato premendo il tasto aumento livello di pedalata assistita **+/luci della bicicletta (4)**.

Il funzionamento dell'aiuto alla spinta è soggetto a disposizioni specifiche per Paese e, pertanto, potrebbe differire dalla descrizione di cui sopra, oppure essere disattivato.

## ABS – Sistema antibloccaggio (opzionale)

Se la eBike è dotata di un sistema ABS eBike di Bosch della generazione di sistema **the smart system (il sistema intelligente)**, il LED dell'ABS **(11)** si accende all'avvio della eBike. Dopo la partenza, l'ABS verifica internamente la propria funzionalità e il LED dell'ABS **(11)** si spegne.

In caso di guasto, il LED dell'ABS **(11)** si accende insieme al LED del livello di pedalata assistita **(10)** che lampeggia in arancione. Con il tasto di selezione **(5)** sull'unità di comando **Mini Remote/Mini Remote Dropbar (1)** o con il tasto modalità **(14)** sull'unità di comando **System Controller (2)** è possibile annullare l'errore. Il LED lampeggiante del livello di pedalata assistita **(10)** si spegne. Finché il LED dell'ABS **(11)** è acceso, l'ABS non è in funzione.

Per ulteriori dettagli sull'ABS e il relativo funzionamento, consultare le istruzioni d'uso dell'ABS.

## Creare il collegamento dello smartphone con il controller di sistema

Per utilizzare le seguenti funzioni dell'eBike è necessario uno smartphone con l'app **eBike Flow**.

Il collegamento con l'app avviene tramite **Bluetooth®**.

Accendere l'eBike e attendere l'animazione di avvio. Non mettere in marcia.

Avviare l'abbinamento **Bluetooth®** tenendo premuto a lungo (> 3 s) il tasto On/Off **(12)**. Rilasciare il tasto On/Off **(12)** non appena la barra superiore dell'indicatore del livello di carica della batteria dell'eBike **(13)** mostra il collegamento in corso lampeggiando in blu.

Confermare la richiesta di collegamento sull'app.

## Il monitoraggio delle attività

Per registrare le attività, è necessaria la registrazione o il login all'app **eBike Flow**.

Per il rilevamento delle attività è necessario acconsentire alla memorizzazione dei dati relativi alla posizione nell'app. Sola-

mente a questo punto le attività potranno essere registrate nell'app. Per registrare i dati sulla posizione, è necessario essere loggati come utente.

### eBike Lock

**<eBike Lock>** può essere configurato per ogni eBike tramite l'app **eBike Flow** in **<Impostazioni>** → **<My eBike>** → **<Lock & Alarm>**. In tal modo viene salvata una key per sbloccare la eBike sullo smartphone e/o sul computer di bordo **Kiox 300/Kiox 500**.

**<eBike Lock>** si attiva automaticamente nei seguenti casi:

- allo spegnimento della eBike tramite l'unità di comando
- in caso di spegnimento automatico della eBike

Se la eBike viene accesa e lo smartphone è collegato a questa tramite **Bluetooth®** o se il computer di bordo precedentemente definito viene inserito nel supporto, la eBike viene sbloccata.

**<eBike Lock>** è collegato al vostro **account utente**.

Qualora doveste smarrire il vostro smartphone, è possibile registrarvi tramite un altro smartphone con l'ausilio dell'app **eBike Flow** ed il proprio account utente e sbloccare l'eBike.

In caso di perdita del computer di bordo, alla voce di menu **<Lock & Alarm>** dell'app **eBike Flow** è possibile azzerare tutte le chiavi digitali.

**Attenzione!** Se nell'app selezionate un'impostazione che comporta degli svantaggi per l'**<eBike Lock>** (ad es. cancellazione dell'eBike o dell'account utente), riceverete precedentemente dei messaggi di avvertimento. **Si prega di leggerli attentamente e di comportarsi in base alle segnalazioni emesse (ad es. prima di cancellare l'eBike o l'account).**

### Configurazione dell'<eBike Lock>

Per poter configurare l'**<eBike Lock>**, devono essere soddisfatte le seguenti premesse:

- L'app **eBike Flow** è installata.
- Un account utente è stato creato.
- Sull'eBike non viene eseguito alcun aggiornamento.
- L'eBike è collegata tramite **Bluetooth®** con lo smartphone.
- L'eBike è ferma.
- Lo smartphone è collegato a internet.
- La batteria dell'eBike è sufficientemente carica ed il cavo di ricarica non è collegato.

È possibile configurare **<eBike Lock>** nell'app **eBike Flow** alla voce di menu **<Lock & Alarm>**.

L'azionamento dell'eBike è supportato solo se, all'accensione dell'eBike, lo smartphone è collegato all'eBike tramite **Bluetooth®** o se il computer di bordo è inserito nel supporto. Se lo smartphone viene utilizzato come chiave, occorre accendere il **Bluetooth®** sul proprio smartphone e l'app **eBike Flow** deve essere attiva in background. Se l'**<eBike Lock>** è attivato, è possibile continuare ad utilizzare l'eBike senza pedalata assistita tramite l'unità motrice.

### Compatibilità

**<eBike Lock>** è compatibile con tutte le unità motrici Bosch della generazione di sistema **the smart system (il sistema intelligente)**.

### Funzionamento

In combinazione con l'**<eBike Lock>**, lo smartphone e il computer di bordo funzionano in modo simile ad una chiave per l'unità motrice. L'**<eBike Lock>** si attiverà disattivando l'eBike. All'accensione, l'eBike verifica la disponibilità di una chiave precedentemente definita, che verrà visualizzata sull'unità di comando **System Controller** con un lampeggio in colore bianco e sul computer di bordo con il simbolo di un lucchetto.

**Avvertenza:** L'**<eBike Lock>** non è un antifurto, ma un'integrazione ad un lucchetto meccanico! L'**<eBike Lock>** non attiva un blocco meccanico della eBike o azioni simili, bensì disattiva soltanto l'assistenza da parte dell'unità motrice. Fino a quando lo smartphone sarà connesso all'eBike tramite **Bluetooth®**, o il computer di bordo è inserito nel supporto, l'unità motrice sarà sbloccata.

**Se date l'accesso a terzi in modo temporaneo o permanentemente alla eBike, condividere una delle chiavi digitali precedentemente definite (computer di bordo/smartphone). In tal modo l'<eBike Lock> rimane attivo. Se volete portare la vostra eBike in assistenza, disattivare l'<eBike Lock> nell'app eBike Flow nella voce di menu <Impostazioni>**. Se si desidera vendere la propria eBike, occorrerà inoltre rimuovere l'eBike nell'app **eBike Flow**, alla voce di menu **<Impostazioni>**, dal proprio account utente.

Quando l'eBike viene spenta, l'unità motrice emetterà un segnale di blocco (**un** segnale acustico), per indicare che la pedalata assistita viene disinserita da parte del motore.

Quando l'eBike viene accesa, l'unità motrice emetterà due segnali di sblocco (**due** segnali acustici), per indicare che la pedalata assistita è nuovamente consentita da parte del motore.

Il segnale di blocco aiuta a riconoscere se l'**<eBike Lock>** dell'eBike sia attivato. Di norma, il segnale di conferma acustico è attivo, ma lo si potrà disattivare nell'app **eBike Flow**, alla voce di menu **<Suono di Lock>**, selezionando il simbolo di blocco dell'eBike.

**Avvertenza:** Se non è più possibile configurare o disattivare l'**<eBike Lock>**, contattare il proprio rivenditore di biciclette.

### Sostituzione di componenti eBike e <eBike Lock>

#### Sostituzione dello smartphone

1. Installare l'app **eBike Flow** sul nuovo smartphone.
2. Registrarsi con lo stesso account utente con cui è stato attivato l'**<eBike Lock>**.
3. Nell'app **eBike Flow** l'**<eBike Lock>** appare come configurato.

Ulteriori istruzioni sono consultabili nell'app **eBike Flow** o nel Bosch eBike Help Center sul sito web [www.bosch-ebike.com/help-center](http://www.bosch-ebike.com/help-center).

### Aggiornamenti software

Gli aggiornamenti software devono essere avviati manualmente nell'app **eBike Flow**.

Gli aggiornamenti software vengono trasferiti in background dall'app all'unità di comando non appena quest'ultima è collegata all'app. Il processo di aggiornamento è indicato dal

lampeggio in verde dell'indicatore del livello di carica della batteria dell'eBike (13). L'eBike viene quindi riavviata. Per gestire gli aggiornamenti software, utilizzare l'app **eBike Flow**.

## Connessione del System Controller con Mini Remote/Mini Remote Dropbar

La connessione tra le unità di comando **System Controller** e **Mini Remote/Mini Remote Dropbar** si realizza tramite una connessione *Bluetooth®*.

Accendere la eBike senza iniziare la marcia.

Se l'unità di comando **Mini Remote/Mini Remote Dropbar** non è ancora stata connessa al **System Controller** dal rivenditore di biciclette, procedere come segue:

1. Connettere dapprima il proprio smartphone tramite l'app **eBike Flow** con il **System Controller** (vedi «Creare il collegamento dello smartphone con il controller di sistema», Pagina Italiano – 5).
2. Selezionare nell'app **eBike Flow <Impostazioni>** → **<My eBike>** → **<Pass eBike>** → **<Componenti>** → **<Aggiungi nuovo dispositivo>**. Infine selezionare **<Mini Remote/Mini Remote Dropbar>**.
3. **Mini Remote/Mini Remote Dropbar**: avviare il processo di abbinamento premendo un tasto qualunque, finché il processo di abbinamento non viene segnalato dal lampeggio blu della spia di controllo a LED (3).
4. Seguire le istruzioni nell'app **eBike Flow**.

L'avvenuto abbinamento viene segnalato entro 30 s sull'unità di comando **Mini Remote/Mini Remote Dropbar** con 3 lampeggi con luce verde della spia di controllo a LED (3).

Se la connessione non si stabilisce, questo stato viene indicato con 3 lampeggi con luce rossa della spia di controllo a LED (3). Ripetere ancora una volta il processo.

Se si desidera connettere l'unità di comando **Mini Remote/Mini Remote Dropbar** ad un **System Controller** di un'altra eBike, procedere come segue:

1. Connettere dapprima il proprio smartphone tramite l'app **eBike Flow** con il controller di sistema (vedi «Creare il collegamento dello smartphone con il controller di sistema», Pagina Italiano – 5).
2. Selezionare nell'app **eBike Flow <Impostazioni>** → **<My eBike>** → **<Pass eBike>** → **<Componenti>** → **<Aggiungi nuovo dispositivo>**. Infine selezionare **<Mini Remote/Mini Remote Dropbar>**.
3. **Mini Remote/Mini Remote Dropbar**: Rimuovere la pila a bottone dall'unità di comando **Mini Remote/Mini Remote Dropbar** attendere almeno 30 s. Reinserire la pila a bottone e attendere che la spia LED (3) lampeggi verde.
4. Entro i successivi 10 s, tenere premuto per 5 s il tasto di riduzione della pedalata assistita –/camminata assistita (6). Il processo di abbinamento viene segnalato per 30 s con il lampeggio con luce blu della spia di controllo a LED (3).

5. Seguire le istruzioni nell'app **eBike Flow**. L'avvenuto abbinamento viene segnalato entro 30 s sull'unità di comando **Mini Remote/Mini Remote Dropbar** con 3 lampeggi con luce verde della spia di controllo a LED (3). Se la connessione non si stabilisce, questo stato viene indicato con 3 lampeggi con luce rossa della spia di controllo a LED (3). Ripetere ancora una volta il processo.

## Messaggi di errore

L'unità di comando indica se nell'eBike si verificano degli errori più o meno critici.

I messaggi di errore generati dall'eBike possono essere letti tramite l'app **eBike Flow** o dal proprio rivenditore di biciclette.

Un link nell'app **eBike Flow** può mostrare informazioni sull'errore e il supporto necessario per risolverlo.

### Errori meno critici

Gli errori meno critici sono indicati dal lampeggio in arancione seguito dall'accensione continua del LED del livello di pedalata assistita (10). Per confermare l'errore, premere il tasto di selezione (5) sull'unità di comando **Mini Remote/Mini Remote Dropbar (1)** o il tasto modalità (14) sull'unità di comando **System Controller (2)**. Il LED del livello di pedalata assistita (10) visualizza di nuovo costantemente il colore del livello di pedalata assistita impostato.

La seguente tabella fornisce indicazioni per risolvere in autonomia eventuali errori. Altrimenti, rivolgersi al proprio rivenditore.

Numero	Risoluzione dei problemi
<b>523005</b>	I numeri di errore indicati segnalano che ci sono dei difetti nel rilevamento del campo magnetico da parte dei sensori. Verificare di non aver perso il magnete durante la marcia.
<b>514001</b>	
<b>514002</b>	
<b>514003</b>	Se si utilizza un sensore magnetico, verificare che il sensore e il magnete siano montati correttamente. Verificare anche che il cavo del sensore non sia danneggiato.
<b>514006</b>	Se si utilizza un magnete per cerchio, verificare di non avere campi magnetici di interferenza vicino all'unità motrice.
<b>680007</b>	I numeri di errore indicati segnalano che la batteria della eBike si trova al di fuori della temperatura di esercizio consentita. La ricarica della batteria della eBike viene interrotta.
<b>680009</b>	
<b>680012</b>	
<b>680014</b>	
<b>680016</b>	Non appena la temperatura di esercizio sarà di nuovo nell'intervallo consentito, il processo di ricarica ricomincerà.
<b>680017</b>	

### Errori critici

Gli errori critici sono indicati dal lampeggio in rosso seguito dall'accensione continua del LED del livello di pedalata assistita (10) e dell'indicatore del livello di carica della batteria

dell'eBike (13). Se si verifica un errore critico, seguire le indicazioni per la risoluzione riportate nella tabella di seguito.

Numero	Indicazioni per la risoluzione
<b>6A0004</b>	Rimuovi la batteria PowerMore e riavvia la tua eBike. Se il problema persiste, contatta il tuo rivenditore specializzato.
<b>890000</b>	<ul style="list-style-type: none"> <li>– Confermare il codice errore.</li> <li>– Riavviare il sistema eBike.</li> </ul> Se il problema persiste: <ul style="list-style-type: none"> <li>– Confermare il codice errore.</li> <li>– Eseguire l'aggiornamento software.</li> <li>– Riavviare il sistema eBike.</li> </ul> Se il problema persiste: <ul style="list-style-type: none"> <li>– Contattare un rivenditore specializzato Bosch eBike Systems.</li> </ul>

## Manutenzione ed assistenza

### Manutenzione e pulizia

L'unità di comando non deve essere pulita con acqua in pressione.

Tenere pulita l'unità di comando. In presenza di impurità, il rilevamento di luminosità potrebbe risultare non corretto.

Per pulire l'unità di comando, utilizzare un panno morbido, inumidito esclusivamente con acqua. Non utilizzare alcun tipo di detergente.

► **Far eseguire tutte le riparazioni necessarie esclusivamente da un rivenditore di biciclette autorizzato.**

**Avvertenza:** se si porta l'eBike presso un rivenditore di biciclette per la manutenzione, si consiglia di disattivare l'<Lock & Alarm>.

### Servizio Assistenza Clienti e Consulenza Tecnica

Per qualsiasi domanda riguardo a eBike ed ai relativi componenti, rivolgersi ad un rivenditore di biciclette autorizzato.

Per riferimenti di contatto dei rivenditori autorizzati di biciclette, consultare il sito Internet [www.bosch-ebike.com](http://www.bosch-ebike.com).



Informazioni dettagliate in merito ai componenti dell'eBike ed alle relative funzioni sono riportate nel Bosch eBike Help Center.

### Smaltimento e sostanze contenute nei prodotti

Le indicazioni relative alle sostanze contenute nei prodotti sono consultabili al seguente link:

[www.bosch-ebike.com/en/material-compliance](http://www.bosch-ebike.com/en/material-compliance).

Non gettare le eBikes, né i relativi componenti, nei rifiuti domestici.

La restituzione al rivenditore è possibile se il distributore si offre di ritirare il prodotto volontariamente o se è obbligato per legge a farlo. Osservare le relative normative nazionali.



Unità motrice, computer di bordo con unità di comando, batteria per eBike, sensore di velocità, accessori e imballaggi andranno sottoposti a un riciclaggio rispettoso dell'ambiente.

Verificare per proprio conto che i dati personali siano stati cancellati dal dispositivo.

Le batterie che possono essere rimosse dal dispositivo elettrico senza essere distrutte dovranno essere rimosse già prima dello smaltimento e sottoposte ad apposita raccolta differenziata.



Conformemente alla direttiva europea 2012/19/UE, le apparecchiature elettroniche non più utilizzabili e, in base alla direttiva europea 2006/66/CE, le batterie/le pile difettose o esauste, andranno raccolte separatamente ed avviate ad un riutilizzo rispettoso dell'ambiente.

La raccolta differenziata dei dispositivi elettrici ha lo scopo di smistare preliminarmente e in purezza le sostanze e supporta un trattamento e un riciclaggio conformi delle materie prime, rispettando così le persone e l'ambiente.



**Con riserva di modifiche tecniche.**

## Veiligheidsaanwijzingen



**Lees alle veiligheidsaanwijzingen en instructies.** Het niet naleven van de veiligheidsaanwijzingen en instructies kan elektrische schokken, brand en/of zware verwondingen veroorzaken.

**Bewaar alle veiligheidsaanwijzingen en instructies voor de toekomst.**

Het in deze gebruiksaanwijzing gebruikte begrip **eBike-accu** heeft betrekking op alle originele Bosch eBike-accu's van de systeemgeneratie **the smart system (het smart systeem)**. De in deze gebruiksaanwijzing gebruikte begrippen **aandrijving** en **aandrijfseenheid** hebben betrekking op alle originele Bosch aandrijfseenheden van de systeemgeneratie **the smart system (het smart systeem)**.

- ▶ **Lees de veiligheidsaanwijzingen en instructies in alle gebruiksaanwijzingen van de eBike-componenten en in de gebruiksaanwijzing van uw eBike, en volg deze op.**
- ▶ **Laat u niet afleiden door de aanduiding van de bedieningseenheid, vooral door meldingen die naar aanleiding van een situatie verschijnen.** De aanduiding van rij-informatie mag u niet verlokken tot onbezonnen rijgedrag. Wanneer u zich niet uitsluitend op het verkeer concentreert, loopt u het risico om betrokken te raken bij een ongeval. Wanneer u behalve het wisselen van de rijmodus instellingen op uw bedieningseenheid wilt verrichten, stop daar dan voor.
- ▶ **Probeer niet de boordcomputer of de bedieningseenheid tijdens het fietsen te bevestigen!**
- ▶ **De functie duwhulp mag uitsluitend bij het duwen van de eBike gebruikt worden.** Hebben de wielen van de eBike bij het gebruik van de duwhulp geen contact met de bodem, dan bestaat verwondingsgevaar.
- ▶ **Wanneer de duwhulp is ingeschakeld, draaien mogelijk de pedalen mee.** Let er bij geactiveerde duwhulp op dat u met uw benen ver genoeg van de draaiende pedalen blijft. Er bestaat verwondingsgevaar.
- ▶ **Zorg er bij het gebruik van de loopondersteuning voor dat u de eBike op elk moment onder controle en veilig vast kunt houden.** De loopondersteuning kan onder bepaalde omstandigheden niet meer werken (bijv. obstakel bij het pedaal of per ongeluk de vinger van de toets van de bedieningseenheid laten glijden). De eBike kan plotseling achteruit naar u toe bewegen of gaan kantelen. Dit vormt vooral bij extra belading een risico voor de gebruiker. Breng de eBike met de loopondersteuning niet in situaties waarin u de eBike met eigen kracht niet meer kunt houden!
- ▶ **Zet de eBike niet ondersteboven op stuur en zadel neer, wanneer de bedieningseenheid of de houder buiten het stuur uitsteken.** De bedieningseenheid of de houder kunnen onherstelbaar beschadigd worden.
- ▶ **Sluit geen oplaadapparaat op de eBike-accu aan, wanneer het display van de bedieningseenheid of van de boordcomputer een kritieke fout meldt.** Dit kan leiden

tot een vernietiging van uw eBike-accu, de eBike-accu kan in brand vliegen en zo ernstige brandwonden en ander letsel veroorzaken.

- ▶ **De bedieningseenheid is uitgerust met een radio-interface. Lokale gebruiksbeperkingen, bijv. in vliegtuigen of ziekenhuizen, moeten in acht genomen worden.**
- ▶ **Voorzichtig!** Bij het gebruik van de bedieningseenheid met *Bluetooth®* kunnen zich storingen bij andere apparaten en installaties, vliegtuigen en medische apparaten (bijv. pacemakers, hoorapparaten) voordoen. Eveneens kan schade aan mens en dier in de directe omgeving niet volledig uitgesloten worden. Gebruik de bedieningseenheid met *Bluetooth®* niet in de buurt van medische apparaten, tankstations, chemische installaties, gebieden waar ontploffingsgevaar heerst, en in explosiegebieden. Gebruik de bedieningseenheid met *Bluetooth®* niet in vliegtuigen. Vermijd het gebruik gedurende een langere periode in de directe omgeving van het lichaam.
- ▶ Het *Bluetooth®* woordmerk evenals de beeldmerken (logo's) zijn gedeponeerde handelsmerken en eigendom van Bluetooth SIG, Inc. Elk gebruik van dit/deze woordmerk/beeldmerken door Robert Bosch GmbH, Bosch eBike Systems vindt plaats onder licentie.
- ▶ **Neem goed nota van alle nationale voorschriften voor toelating en gebruik van eBikes.**

## Veiligheidsaanwijzingen voor knooppellen



**WAARSCHUWING! Zorg ervoor dat de knooppel niet in de handen van kinderen komt.** Knooppellen zijn gevaarlijk.

Als het product niet op de eBike is aangebracht, is het product niet geschikt voor gebruik op plaatsen waar kinderen kunnen zijn. Als het batterijvak niet goed sluit, het product niet meer gebruiken en uit de buurt van kinderen houden.

- ▶ **Knooppellen mogen nooit ingeslikt of in andere lichaamsopeningen binnengebracht worden. Wanneer het vermoeden bestaat dat de knooppel ingeslikt of in een andere lichaamsopening binnengebracht werd, bezoek dan onmiddellijk een arts.** Inslikken van de knooppel kan binnen 2 uur leiden tot zeer ernstige inwendige chemische brandwonden en tot de dood.
- ▶ **Let bij het wisselen van de knooppel op een vakkundige vervanging van de knooppel.** Er bestaat explosiegevaar.
- ▶ **Gebruik uitsluitend de in deze gebruiksaanwijzing vermelde knooppellen.** Gebruik geen andere knooppellen of een andere energievoorziening.
- ▶ **Probeer niet de knooppel weer op te laden en kort te sluiten.** De knooppel kan gaan lekken, exploderen, branden en personen verwonden.
- ▶ **Verwijder ontladen knooppellen en voer deze correct af.** Ontladen knooppellen kunnen gaan lekken en daardoor personen verwonden of het product beschadigen.
- ▶ **Oververhit de knooppel niet en gooi deze niet in het vuur.** De knooppel kan gaan lekken, exploderen, branden en personen verwonden.

- ▶ **Beschadig de knoopcel niet en haal de knoopcel niet uit elkaar.** De knoopcel kan gaan lekken, exploderen, branden en personen verwonden.
- ▶ **Breng een beschadigde knoopcel niet in contact met water.** Uitstromend lithium kan met water waterstof produceren en op die manier tot een brand, explosie of verwonding van personen leiden.

## Privacyverklaring

Bij de aansluiting van de eBike op de **Bosch Diagnostic-Tool 3** of bij de vervanging van eBike-componenten worden technische gegevens over uw eBike (bijv. fabrikant, model, bike-ID, configuratiegegevens) evenals over het gebruik van de eBike (bijv. totale rijtijd, energieverbruik, temperatuur) doorgegeven aan Bosch eBike Systems (Robert Bosch GmbH) voor de bewerking van uw aanvraag, bij een servicebeurt en voor productverbetering. Meer informatie over de gegevensverwerking vindt u op [www.bosch-ebike.com/privacy-full](http://www.bosch-ebike.com/privacy-full).

## Beschrijving van product en werking

### Beoogd gebruik

De bedieningseenheden **System Controller** en **Mini Remote/Mini Remote Dropbar** zijn bestemd voor de besturing van een eBike/boordcomputer van de systeemgeneratie **the smart system (het smart systeem)**. U kunt daarmee bovendien de app **eBike Flow** besturen.

Om de bedieningseenheid ten volle te kunnen gebruiken, is een compatibele smartphone met de app **eBike Flow** nodig. Met de app **eBike Flow** kan een *Bluetooth*<sup>®</sup>-verbinding tussen smartphone en eBike, tussen smartphone en **System Controller** evenals tussen **System Controller** en **Mini Remote/Mini Remote Dropbar** tot stand gebracht worden.

### Technische gegevens

Bedieningseenheid		System Controller
Productnummer		BRC3100
Gebruikstemperatuur	°C	-5 ... +40
Opslagtemperatuur	°C	+10 ... +40
Beschermklasse		IP55
Afmetingen	mm	88 × 28 × 27
Gewicht	g	35
<i>Bluetooth</i> <sup>®</sup> Low Energy 5.0		
- Frequentie	MHz	2400–2480
- Zendvermogen	mW	≤ 1

Bedieningseenheid		Mini Remote	Mini Remote Dropbar
Productnummer		BRC3300	BRC3310
Gebruikstemperatuur	°C	-5 ... +40	-5 ... +40
Opslagtemperatuur	°C	+10 ... +40	+10 ... +40



Afhankelijk van het besturingssysteem van de smartphone kan de app **eBike Flow** gratis in de Apple App Store of de Google Play Store gedownload worden.

Scan met uw smartphone de code om de app **eBike Flow** te downloaden.

### Afgebeelde componenten

Alle weergaven van fietsonderdelen, behalve aandrijf-eenheid, boordcomputer incl. bedieningseenheid, snelheids-sensor en de bijbehorende houders, zijn schematisch en kunnen bij uw eBike afwijken.

De nummering van de afgebeelde componenten heeft betrekking op de weergaven op de pagina's met afbeeldingen aan het begin van de gebruiksaanwijzing.

- (1) Bedieningseenheid **Mini Remote/Mini Remote Dropbar**
- (2) Bedieningseenheid **System Controller**
- (3) Led-controlelampje
- (4) Toets ondersteuningsniveau verhogen +/- fietsverlichting
- (5) Keuzetoets
- (6) Toets ondersteuningsniveau verlagen -/ loopondersteuning
- (7) Bevestigingsschroef voor houder
- (8) Houder
- (9) Rubber inlegger/batterijhouder
- (10) Rijmodus-led
- (11) ABS-led (optie)/omgevingslichtsensor
- (12) Aan/uit-toets
- (13) Oplaadaanduiding eBike-accu
- (14) Modus-toets

Bedieningseenheid		Mini Remote	Mini Remote Dropbar
Batterij		3 V, 1 × CR1620	3 V, 1 × CR1620
Beschermklasse		IP55	IP55
Afmetingen	mm	40 × 39 × 22	50 × 46 × 22
Gewicht	g	16	20
<i>Bluetooth®</i> Low Energy 5.0			
– Frequentie	MHz	2400–2480	2400–2480
– Zendvermogen	mW	≤ 1,9	≤ 1,9

De licentie-informatie voor het product is beschikbaar op het volgende internetadres: [www.bosch-ebike.com/licences](http://www.bosch-ebike.com/licences)

## Verklaring van overeenstemming

Hierbij verklaart Robert Bosch GmbH, Bosch eBike Systems dat de radioapparatuur **System Controller/Mini Remote/Mini Remote Dropbar** voldoet aan de richtlijn 2014/53/EU. De volledige tekst van de EU-verklaring van overeenstemming is beschikbaar op het volgende internetadres: [www.bosch-ebike.com/conformity](http://www.bosch-ebike.com/conformity).

## Gebruik

### Voorwaarden

De eBike kan alleen ingeschakeld worden, wanneer aan de volgende voorwaarden is voldaan:

- Een voldoende geladen eBike-accu is geplaatst (zie gebruiksaanwijzing van de eBike-accu van de systeemgeneratie **the smart system (het smart systeem)**).
- De snelheidssensor is correct aangesloten (zie gebruiksaanwijzing van de aandrijfeenheid van de systeemgeneratie **the smart system (het smart systeem)**).

**Aanwijzing:** Alle aanduidingen en teksten van de gebruikersinterface komen overeen met de vrijgavestand van de software. Na een software-update kan het zijn dat de aanduidingen en/of teksten van de gebruikersinterface en of de functies veranderen.

### Energievoorziening van de bedieningseenheid (System Controller)

Als een voldoende geladen eBike-accu in de eBike geplaatst is en als de eBike ingeschakeld is, dan wordt de interne accu van de bedieningseenheid van energie voorzien en geladen. Mocht de interne accu van de bedieningseenheid defect zijn, neem dan contact op met uw rijwielhandelaar.

### Energievoorziening van de bedieningseenheid (Mini Remote/Mini Remote Dropbar)

De bedieningseenheid **Mini Remote/Mini Remote Dropbar** wordt door een CR1620-knoopcel gevoed.

### Knoopcel wisselen (Mini Remote/Mini Remote Dropbar)

Wanneer de knoopcel van de bedieningseenheid **Mini Remote/Mini Remote Dropbar (1)** bijna leeg is, knippert het led-controlelampje **(3)** oranje.

Om de knoopcel te wisselen, neemt u de bedieningseenheid **Mini Remote/Mini Remote Dropbar** van het stuur af. Neem de rubber inlegger **(9)** eruit. Verwijder de lege knoopcel en plaats een nieuwe knoopcel van het type CR1620 in de batterijhouder. Sluit het batterijvak met de rubber inlegger **(9)**. Controleer of de rubber inlegger **(9)** correct aangebracht is om de dichtheid van het batterijvak te waarborgen. Als de knoopcel juist geplaatst is, knippert het led-controlelampje **(3)** groen. Bevestig vervolgens de bedieningseenheid **Mini Remote/Mini Remote Dropbar** op het stuur.

**Aanwijzing:** Bevestigingsbout **(7)** voorzichtig vastdraaien (0,6 Nm).

**Aanwijzing:** De verbinding met de **System Controller** wordt niet verbroken door het wisselen van de knoopcel.

De door Bosch aanbevolen knooppellen kunt u bij uw rijwielhandelaar verkrijgen.

### eBike in-/uitschakelen

Voor het **inschakelen** van de eBike drukt u kort op de aan/uit-toets **(12)**. Na de startanimatie krijgt u de laadtoestand van de eBike-accu met de oplaadaanduiding **(13)** en de ingestelde rijmodus met de aanduiding **(10)** in kleur te zien. De eBike is klaar voor gebruik.

De helderheid van de aanduiding wordt geregeld door de omgevingslichtsensor **(11)**. Dek daarom de omgevingslichtsensor **(11)** niet af.

De aandrijving wordt geactiveerd, zodra u op de pedalen trapt (behalve in de rijmodus **OFF**). Het aandrijfvermogen richt zich naar de ingestelde rijmodus.

Zodra u in de normale modus stopt met op de pedalen te trappen of zodra u een snelheid van **25/45 km/h** heeft bereikt, wordt de ondersteuning door de aandrijving uitgeschakeld. De aandrijving wordt automatisch weer geactiveerd, zodra u op de pedalen trapt en de snelheid onder **25/45 km/h** ligt.

Voor het **uitschakelen** van de eBike drukt u kort (< 3 s) op de aan/uit-toets **(12)**. De oplaadaanduiding van de eBike-accu **(13)** en de rijmodus-led **(10)** gaan uit.

Als ongeveer **10** minuten lang geen vermogen van de aandrijving gevraagd wordt (bijv. omdat de eBike stilstaat) en er op geen enkele toets gedrukt wordt, schakelt de eBike automatisch uit.

## Oplaadaanduiding van de eBike-accu

In de oplaadaanduiding van de eBike-accu (**13**) komt elke ijsblauwe balk overeen met een capaciteit van 20 % en elke witte balk met een capaciteit van 10 %. De bovenste balk geeft de maximale capaciteit aan.

**Voorbeeld:** Er zijn 4 ijsblauwe balken en een witte balk te zien. De laadtoestand bedraagt tussen 81 % en 90 %.

Bij een geringe capaciteit wisselen de beide onderste aanduidingen van kleur:

Balk	Capaciteit
2 × oranje	30 % ... 21 %
1 × oranje	20 % ... 11 %
1 × rood	10 % ... reserve
1 × rood knipperend	reserve ... leeg

Als de eBike-accu geladen wordt, knippert de bovenste balk van de oplaadaanduiding van de eBike-accu (**13**).

De laadtoestand van de eBike-accu kan buiten de eBike bij de leds van de eBike-accu afgelezen worden.

## Rijmodus selecteren

U kunt op de bedieningseenheden instellen hoe sterk de aandrijving u bij het trappen ondersteunt.

**Mini Remote/Mini Remote Dropbar:** Druk kort (< 1 s) op de toetsen ondersteuningsniveau verhogen + (**4**) of ondersteuningsniveau verlagen – (**6**) om de ondersteuning dienovereenkomstig te verhogen of te verlagen.

**System Controller:** Druk kort (< 1 s) op de Modus-toets (**14**) om de ondersteuning te verhogen.

Druk langer dan 1 s op de Modus-toets (**14**) om de ondersteuning te verlagen.

De rijmodus kan op elk moment, ook tijdens het fietsen, gewijzigd worden en krijgt u in kleur te zien.

Rijmodus	Aanwijzingen
<b>OFF</b>	De aandrijfondersteuning is uitgeschakeld, de eBike kan als een normale fiets alleen door te trappen voortbewogen worden.
<b>ECO</b>	Effectieve ondersteuning met maximale efficiëntie, voor maximaal bereik
<b>ECO+</b>	Rijmodus met geoptimaliseerd bereik die de aandrijfondersteuning pas boven een bepaalde bestuurdersinspanning inschakelt; voor natuurlijk fietsen en een maximaal bereik
<b>TOUR</b>	Gelijkmatige ondersteuning voor tochten met een groot bereik
<b>TOUR+</b>	Dynamische ondersteuning voor natuurlijk en sportief fietsen
<b>eMTB</b>	Optimale ondersteuning op elk terrein, sportief vertrekken, verbeterde dynamiek, maximale prestaties
<b>SPORT</b>	Krachtige ondersteuning voor sportief fietsen op bergachtige trajecten en voor stadsverkeer
<b>TURBO</b>	Maximale ondersteuning bij flink doortrappen, voor sportief fietsen

Rijmodus	Aanwijzingen
<b>AUTO</b>	De ondersteuning wordt dynamisch aan de rij-situatie aangepast.
<b>RACE</b>	Maximale ondersteuning op het eMTB-parcours; zeer direct aanspreekgedrag en maximale „Extended Boost” voor de best mogelijke prestaties in competitiesituaties
<b>CARGO</b>	Gelijkmatige, krachtige ondersteuning om zware gewichten veilig te kunnen vervoeren
<b>SPRINT</b>	Dynamische ondersteuning afhankelijk van de trapfrequentie – voor sportief eGravel- en eRoad-fietsen met snelle sprints en veel hellingen
<b>LIMIT<sup>A)</sup></b>	Automatische en optimale aanpassing van de ondersteuning aan de rij-situatie tot maximaal 25 km/h voor onthaast en energiebesparend fietsen met de S-Pedelec in het stadsverkeer evenals groepstochten met Pedelec

A) alleen voor S-Pedelecs in de EU met Performance Line Speed  
De activering van de rijmodus **LIMIT** zorgt niet voor een wijziging van de S-Pedelec-status.

De beschrijvingen en inrichting van de rijmodi kunnen door de fabrikant voorgeconfigureerd en door de fietsdealer geselecteerd worden.

**Aanwijzing:** De beschikbare rijmodi zijn afhankelijk van de betreffende aandrijf-eenheid.

## Rijmodus aanpassen

De rijmodi kunnen binnen bepaalde grenzen met behulp van de app **eBike Flow** aangepast worden. Zo heeft u de mogelijkheid om uw eBike aan uw persoonlijke behoeften aan te passen.

Het aanmaken van een geheel eigen rijmodus is niet mogelijk. U kunt alleen de rijmodi aanpassen die door de fabrikant of de dealer op uw systeem vrijgegeven werden. Dat kunnen ook minder dan 4 rijmodi zijn.

Bovendien kan het zijn dat vanwege de beperkingen in uw land geen aanpassing van een rijmodus kan plaatsvinden.

Voor de aanpassing heeft u de beschikking over de volgende parameters:

- ondersteuning in verhouding tot de basiswaarde van de rijmodus (binnen de wettelijk vastgelegde grenzen)
- aanspreekgedrag van de aandrijving
- snelheidsbegrenzing (binnen de wettelijk vastgelegde grenzen)
- maximaal koppel (binnen de grenzen van de aandrijving)

**Aanwijzing:** Denk eraan dat uw gewijzigde rijmodus dezelfde positie, naam en kleur op alle boordcomputers en bedieningselementen houdt.

## Samenspel van de aandrijf-eenheid met de versnelling

Ook bij een eBike moet u de versnelling als bij een gewone fiets gebruiken (neem hiervoor goed nota van de gebruiksaanwijzing van uw eBike).

Onafhankelijk van de aard van de versnelling is het raadzaam om tijdens het schakelen even met minder kracht op de pe-



dalen te trappen. Daardoor wordt het schakelen gemakkelijker en de slijtage van de aandrijfrijs beperkt.

Door de keuze van de juiste versnelling kunt u bij gelijke krachtsinspanning de snelheid en het bereik vergroten.

## Fietsverlichting in-/uitschakelen (alleen Mini Remote/Mini Remote Dropbar)

Controleer telkens voordat u gaat fietsen of uw fietsverlichting correct werkt.

Voor het **in-/uitschakelen** van de fietsverlichting drukt u langer dan 1 s op de toets fietsverlichting **(4)**.

## Loopondersteuning in-/uitschakelen

De loopondersteuning kan het duwen van de eBike gemakkelijker maken. De snelheid van de loopondersteuning bedraagt maximaal **4 km/h**. De voorinstelling door de fabrikant kan lager zijn en indien nodig door de rijwielhandelaar aangepast worden.

- ▶ **De functie duwhulp mag uitsluitend bij het duwen van de eBike gebruikt worden.** Hebben de wielen van de eBike bij het gebruik van de duwhulp geen contact met de bodem, dan bestaat verwondingsgevaar.
- ▶ **Als de gekozen versnelling te hoog is, dan kan de aandrijfeenheid noch de eBike bewegen noch de weglombokkering activeren.**

Voor het **starten** van de loopondersteuning drukt u langer dan 1 s op de toets loopondersteuning **(6)** en houdt u de toets ingedrukt. De oplaadaanduiding van de eBike-accu **(13)** gaat uit en een wit looppict in rijrichting laat zien dat de functie gereed is voor gebruik.

Voor het **activeren** van de loopondersteuning moet binnen de volgende 10 s een van de volgende acties plaatsvinden:

- Duw de eBike vooruit.
- Duw de eBike achteruit.
- Voer met de eBike een zijwaartse pendelbeweging uit.

Na de activering begint de aandrijving te duwen en de kleur van de doorlopende witte balken wisselt naar ijsblauw.

Wanneer u de toets loopondersteuning **(6)** loslaat, wordt de loopondersteuning gestopt. Binnen 10 s kunt u door op de toets loopondersteuning **(6)** te drukken de loopondersteuning opnieuw activeren.

Wanneer u de loopondersteuning binnen 10 s niet opnieuw activeert, schakelt de loopondersteuning automatisch uit.

De loopondersteuning wordt altijd beëindigd, wanneer

- het achterwiel blokkeert,
- er niet over drempels gereden kan worden,
- een lichaamsdeel de fietscrank blokkeert,
- een obstakel de crank verder draait,
- u op de pedalen trapt,
- op de toets ondersteuningsniveau verhogen **+/fietsverlichting (4)** of op de aan/uit-toets **(12)** gedrukt wordt.

De loopondersteuning beschikt over een weglombokkering, d.w.z. ook nadat de loopondersteuning is gebruikt, wordt door de aandrijving gedurende enkele seconden achteruit rollen actief geremd en u kunt de eBike niet of maar met moeite achteruit duwen.

De weglombokkering wordt door op de toets ondersteuningsniveau verhogen **+/fietsverlichting (4)** te drukken direct gedeactiveerd.

De werkwijze van de duwhulp valt onder specifieke nationale voorschriften en kan daarom afwijken van de bovengenoemde beschrijving of gedeactiveerd zijn.

## ABS – antiblokkeersysteem (optie)

Als de eBike met een Bosch eBike-ABS van de systeemgeneratie **the smart system (het smart systeem)** uitgerust is, licht de ABS-led **(11)** bij het starten van de eBike op.

Na het wegfietsen controleert het ABS intern zijn functionaliteit en de ABS-led **(11)** gaat uit.

Bij een fout licht de ABS-led **(11)** samen met de oranje knipperende rijmodus-led **(10)** op. Met de keuzetoets **(5)** op de bedieningseenheid **Mini Remote/Mini Remote Dropbar (1)** of met de Modus-toets **(14)** op de bedieningseenheid **System Controller (2)** kunt u de fout bevestigen. De knipperende rijmodus-led **(10)** gaat uit. Zolang de ABS-led **(11)** brandt, is het ABS niet in werking.

Details over ABS en de werkwijze vindt u in de ABS-gebruiksaanwijzing.

## Smartphone-verbinding met de System Controller tot stand brengen

Om de onderstaande eBike-functies te kunnen gebruiken, is een smartphone met de app **eBike Flow** nodig.

De verbinding met de app geschiedt via een **Bluetooth®**-verbinding.

Schakel de eBike in en wacht de startanimatie af. Fiets niet.

Start de **Bluetooth®**-pairing door lang (> 3 s) op de aan/uit-toets **(12)** te drukken. Laat de aan/uit-toets **(12)** los zodra de bovenste balk van de oplaadaanduiding van eBike-accu **(13)** het pairingproces door blauw knipperen aangeeft. Bevestig in de app het verbindingsverzoek.

## Activiteitstracking

Om activiteiten te registreren, is een registratie of aanmelding in de app **eBike Flow** nodig.

Voor de registratie van activiteiten moet u het opslaan van locatiegegevens in de app accepteren. Alleen dan kunnen uw activiteiten in de app geregistreerd worden. Voor een registratie van de locatiegegevens moet u als gebruiker aangemeld zijn.

## eBike Lock

**<eBike Lock>** kan voor elke eBike via de app **eBike Flow** onder **<Instellingen>** → **<Mijn eBike>** → **<Lock & Alarm>** ingesteld worden. Daarbij wordt een Key (code) voor het ontgrendelen van de eBike op de smartphone en/of de boardcomputer **Kiox 300/Kiox 500** opgeslagen.

**<eBike Lock>** is in de volgende gevallen automatisch actief:

- bij het uitschakelen van de eBike via de bedieningseenheid
- bij de automatische uitschakeling van de eBike

Wanneer de eBike ingeschakeld wordt en de smartphone via **Bluetooth®** met de eBike is verbonden of de tevoren gedefi-

nierde boordcomputer in de houder wordt geplaatst, wordt de eBike ontgrendeld.

**<eBike Lock>** is aan uw **gebruikersaccount** gebonden.

Mocht u uw smartphone verliezen, dan kunt u zich via een andere smartphone met behulp van de app **eBike Flow** en uw gebruikersaccount aanmelden en de eBike ontgrendelen.

Bij verlies van de boordcomputer kunt u in het menupunt **<Lock & Alarm>** van de app **eBike Flow** alle digitale sleutels terugzetten.

**Let op!** Wanneer u in de app een instelling kiest die resulteert in nadelen bij **<eBike Lock>** (bijv. wissen van uw eBike of gebruikersaccount), dan wordt u hier van tevoren op gewezen middels waarschuwingmeldingen. **Lees deze aandachtig door en handel overeenkomstig de gegeven waarschuwingen (bijv. vóór het wissen van uw eBike of gebruikersaccount).**

**<eBike Lock> instellen**

Om **<eBike Lock>** te kunnen instellen, moet aan de volgende voorwaarden zijn voldaan:

- De app **eBike Flow** is geïnstalleerd.
- Een gebruikersaccount is aangemaakt.
- Er wordt momenteel geen update bij de eBike uitgevoerd.
- De eBike is via *Bluetooth*® met de smartphone verbonden.
- De eBike staat stil.
- De smartphone is met internet verbonden.
- De eBike-accu is voldoende geladen en de laadkabel is niet verbonden.

U kunt **<eBike Lock>** in de app **eBike Flow** in het menupunt **<Lock & Alarm>** instellen.

De aandrijving van uw eBike ondersteunt uitsluitend, wanneer bij het inschakelen van de eBike de smartphone via *Bluetooth*® met de eBike verbonden of de boordcomputer in de houder geplaatst is. Als de smartphone als sleutel wordt gebruikt, moet *Bluetooth*® op uw smartphone ingeschakeld en de app **eBike Flow** op de achtergrond actief zijn. Wanneer **<eBike Lock>** geactiveerd is, kunt u uw eBike nog steeds zonder ondersteuning door de aandrijving gebruiken.

**Compatibiliteit**

**<eBike Lock>** is compatibel met alle Bosch aandrijfeenheden van de systeemgeneratie **the smart system (het smart systeem)**.

**Werking**

In combinatie met **<eBike Lock>** functioneren de smartphone en de boordcomputer hetzelfde als een sleutel voor de aandrijving. **<eBike Lock>** wordt door het uitschakelen van de eBike actief. Bij het inschakelen controleert de eBike de beschikbaarheid van een van tevoren gedefinieerde sleutel. Dit wordt op de bedieningseenheid **System Controller** door wit knippen en op de boordcomputer door een slot-symbool aangegeven.

**Aanwijzing:** **<eBike Lock>** is geen diefstalbeveiliging, maar een aanvulling op een mechanisch slot! Met **<eBike Lock>** vindt er geen mechanische blokkering of iets dergelijks van de eBike plaats. Alleen de ondersteuning door de aandrijfeenheid wordt gedeactiveerd. Zolang de smartphone via

*Bluetooth*® met de eBike verbonden is of de boordcomputer in de houder geplaatst is, is de aandrijfeenheid ontgrendeld.

**Wanneer u derden tijdelijk of permanent toegang tot uw eBike wilt geven, deelt u een van de tevoren gedefinieerde digitale sleutels (boordcomputer/smartphone). Daardoor is <eBike Lock> nog steeds actief. Wanneer u uw eBike voor een servicebeurt weg wilt brengen, deactiveert u <eBike Lock> in de app eBike Flow in het menupunt <Instellingen>.** Wanneer u uw eBike wilt verkopen, wist u bovendien de eBike in de app **eBike Flow** in het menupunt **<Instellingen>** uit uw gebruikersaccount.

Wanneer de eBike uitgeschakeld wordt, laat de aandrijfeenheid een Lock-sigitaal (één geluidssignaal) horen om aan te geven dat de ondersteuning door de aandrijving uitgeschakeld is.

Wanneer de eBike ingeschakeld wordt, laat de aandrijfeenheid twee Unlock-signalen (twee geluidssignalen) horen om aan te geven dat de ondersteuning door de aandrijving weer mogelijk is.

Het Lock-sigitaal helpt u te herkennen of **<eBike Lock>** op uw eBike geactiveerd is. De akoestische melding is standaard geactiveerd, deze kan in de app **eBike Flow** in het menupunt **<Lock-geluid>** na selectie van het Lock-symbool onder uw eBike gedeactiveerd worden.

**Aanwijzing:** Wanneer u **<eBike Lock>** niet meer kunt instellen of uitschakelen, neem dan contact op met uw rijwielhandelaar.

**Vervanging van eBike-componenten en <eBike Lock> Smartphone vervangen**

1. Installeer de app **eBike Flow** op de nieuwe smartphone.
2. Meld u met **hetzelfde** gebruikersaccount aan waarmee u **<eBike Lock>** geactiveerd hebt.
3. In de app **eBike Flow** verschijnt **<eBike Lock>** als ingesteld.

Verdere aanwijzingen hierover vindt u in de app **eBike Flow** of in het Bosch eBike Help Center op de website [www.bosch-ebike.com/help-center](http://www.bosch-ebike.com/help-center).

**Software-updates**

Software-updates moeten handmatig in de app **eBike Flow** gestart worden.

Software-updates worden op de achtergrond van de app naar de bedieningseenheid overgebracht, zodra de app met de bedieningseenheid verbonden is. Tijdens de update geeft groen knippen van de oplaadaanduiding van de eBike-accu (13) de voortgang aan. Vervolgens wordt de eBike opnieuw gestart.

De besturing van de software-updates gebeurt door de app **eBike Flow**.

**Verbinding van de System Controller met Mini Remote/Mini Remote Dropbar**

De verbinding tussen de bedieningseenheden **System Controller** en **Mini Remote/Mini Remote Dropbar** vindt plaats via een *Bluetooth*®-verbinding.

Schakel de eBike in en fiets niet.

Als de bedieningseenheid **Mini Remote/Mini Remote Dropbar** door de rijwielhandelaar nog niet met de **System Controller** werd verbonden, gaat u als volgt te werk:

1. Verbind eerst uw smartphone via de app **eBike Flow** met de **System Controller** (zie „Smartphone-verbinding met de System Controller tot stand brengen“, Pagina Nederlands – 5).
2. Kies in de app **eBike Flow <Instellingen>** → **<Mijn eBike>** → **<eBike-pas>** → **<Onderdelen>** → **<Nieuw apparaat toevoegen>**. Kies vervolgens **<Mini Remote/Mini Remote Dropbar>**.
3. **Mini Remote/Mini Remote Dropbar**: Start het pairing-proces door op een willekeurige toets te drukken tot het pairingproces door blauw knipperen van het led-controlelampje **(3)** aangegeven wordt.
4. Volg de instructies in de app **eBike Flow**.

De succesvolle pairing krijgt u binnen 30 s op de bedieningseenheid **Mini Remote/Mini Remote Dropbar** te zien door 3× groen knipperen van het led-controlelampje **(3)**.

Wanneer de verbinding niet tot stand komt, wordt dit aangegeven door 3× rood knipperen van het led-controlelampje **(3)**. Herhaal de procedure opnieuw.

Wanneer u de bedieningseenheid **Mini Remote/Mini Remote Dropbar** met een **System Controller** van een andere eBike wilt verbinden, voert u de volgende stappen uit:

1. Verbind eerst uw smartphone via de app **eBike Flow** met de System Controller (zie „Smartphone-verbinding met de System Controller tot stand brengen“, Pagina Nederlands – 5).
2. Kies in de app **eBike Flow <Instellingen>** → **<Mijn eBike>** → **<eBike-pas>** → **<Onderdelen>** → **<Nieuw apparaat toevoegen>**. Kies vervolgens **<Mini Remote/Mini Remote Dropbar>**.
3. **Mini Remote/Mini Remote Dropbar**: Neem de knooppel uit de bedieningseenheid **Mini Remote/Mini Remote Dropbar** en wacht minimaal 30 s. Plaats de knooppel weer terug en wacht tot het led-controlelampje **(3)** groen knippert.
4. Houd binnen de volgende 10 s de toets ondersteuningsniveau verlagen –/loopondersteuning **(6)** 5 s lang ingedrukt. Het pairingproces wordt 30 s lang door blauw knipperen van het led-controlelampje **(3)** aangegeven.
5. Volg de instructies in de app **eBike Flow**. De succesvolle pairing krijgt u binnen 30 s op de bedieningseenheid **Mini Remote/Mini Remote Dropbar** te zien door 3× groen knipperen van het led-controlelampje **(3)**. Wanneer de verbinding niet tot stand komt, wordt dit aangegeven door 3× rood knipperen van het led-controlelampje **(3)**. Herhaal de procedure opnieuw.

## Foutmeldingen

De bedieningseenheid geeft aan of zich kritieke fouten of minder kritieke fouten bij de eBike voordoen.

De door de eBike gegenereerde foutmeldingen kunnen via de app **eBike Flow** of door uw rijwielhandelaar uitgelezen worden.

Via een link in de app **eBike Flow** kunt u informatie over de fout en ondersteuning bij het verhelpen van de fout te zien krijgen.

### Minder kritieke fouten

Minder kritieke fouten worden aangegeven door oranje knipperen, gevolgd door permanent branden van de rijmodus-led **(10)**. Druk op de keuzetoets **(5)** op de bedieningseenheid **Mini Remote/Mini Remote Dropbar (1)** of op de Modus-toets **(14)** op de bedieningseenheid **System Controller (2)** om de fout te bevestigen. De rijmodus-led **(10)** geeft weer constant de kleur van de ingestelde rijmodus aan.

Met behulp van de onderstaande tabel kunt u eventueel de fouten zelf verhelpen. Anders gaat u naar een fietsdealer.

Nummer	Verhelpen van fouten
<b>523005</b>	De aangegeven foutnummers geven aan dat er sprake is van belemmeringen bij de herkenning van het magneetveld door de sensoren. Controleer of u de magneet tijdens het fietsen verloren heeft.
<b>514001</b>	
<b>514002</b>	
<b>514003</b>	
<b>514006</b>	Wanneer u een magneetsensor gebruikt, controleer dan de correcte montage van sensor en magneet. Let er ook op dat de kabel naar de sensor niet beschadigd is.  Wanneer u een velmagneet heeft, let er dan op dat er zich geen storende magneetvelden in de buurt van de aandrijfseenheid bevinden.
<b>680007</b>	De aangegeven foutnummers geven aan dat de eBike-accu zich buiten de toegestane gebruikstemperatuur bevindt. Het opladen van de eBike-accu wordt onderbroken.
<b>680009</b>	
<b>680012</b>	
<b>680014</b>	Zodra de gebruikstemperatuur zich weer in het toegestane bereik bevindt, start het laadproces opnieuw.
<b>680016</b>	
<b>680017</b>	

### Kritieke fouten

Kritieke fouten worden aangegeven door rood knipperen, gevolgd door permanent branden van de rijmodus-led **(10)** en van de oplaadaanduiding van de eBike-accu **(13)**. Volg bij het optreden van een kritieke fout de handelingsinstructies in de onderstaande tabel.

Nummer	Handelingsinstructies
<b>6A0004</b>	Verwijder de PowerMore-accu en start je eBike opnieuw. Als het probleem blijft terugkeren, neem dan contact op met je dealer.
<b>890000</b>	– Bevestig de foutcode. – Start het eBike-systeem opnieuw.  Als het probleem zich blijft voordoen: – Bevestig de foutcode. – Voer software-update uit.

Nummer	Handelingsinstructies
	<ul style="list-style-type: none"> <li>– Start het eBike-systeem opnieuw.</li> </ul> <p>Als het probleem zich blijft voordoen:</p> <ul style="list-style-type: none"> <li>– Neem contact op met uw Bosch eBike Systems-dealer.</li> </ul>

## Onderhoud en service

### Onderhoud en reiniging

De bedieningseenheid mag niet met water onder druk gereinigd worden.

Houd de bedieningseenheid schoon. Bij verontreinigingen kan zich een onjuiste helderheidsherkenning voordoen.

Gebruik voor de reiniging van uw bedieningseenheid een zachte, alleen met water bevochtigde doek. Gebruik geen reinigingsmiddelen.

► **Laat alle reparaties uitsluitend door een geautoriseerde rijwielhandelaar uitvoeren.**

**Aanwijzing:** Wanneer u uw eBike voor onderhoud bij een rijwielhandelaar afgeeft, wordt aangeraden **<Lock & Alarm>** te deactiveren.

### Klantenservice en gebruiksadvies

Neem bij alle vragen over de eBike en zijn componenten contact op met een erkende rijwielhandel.

Contactgegevens van erkende rijwielhandels vindt u op de internetpagina [www.bosch-ebike.com](http://www.bosch-ebike.com).



Meer informatie over de eBike-componenten en hun functies vindt u in het Bosch eBike Help Center.

### Afvoer en stoffen in producten

Informatie over stoffen in producten vindt u onder de volgende link: [www.bosch-ebike.com/en/material-compliance](http://www.bosch-ebike.com/en/material-compliance).

Gooi eBikes en hun componenten niet bij het huisvuil!

Teruggave in de handel is mogelijk voor zover de verkoper de terugname vrijwillig aanbiedt of hiertoe wettelijk verplicht is. Neem daarbij goed nota van de nationale voorschriften.



Aandrijfeenheid, boordcomputer incl. bedieningseenheid, eBike-accu, snelheidsensor, accessoires en verpakkingen moeten op een milieuvriendelijke manier gerecycled worden.

Zorg er eigenhandig voor dat persoonlijke gegevens uit het apparaat werden gewist.

Batterijen die niet-destructief uit het elektrische apparaat kunnen worden genomen, moeten vóór de afvoer zelf verwijderd en naar een apart inzamelpunt voor batterijen gebracht worden.



Volgens de Europese richtlijn 2012/19/EU moeten niet meer bruikbare elektrische apparaten en volgens de Europese richtlijn 2006/66/EG moeten defecte of verbruikte accu's/batterijen apart worden ingeza-

meld en op een voor het milieu verantwoorde wijze worden gerecycled.

Het apart inzamelen van elektrische apparaten is bedoeld voor een zuivere voorsortering en ondersteunt een correcte behandeling en terugwinning van de grondstoffen. Op deze manier worden mens en milieu gespaard.



**Wijzigingen voorbehouden.**

## Bezpečnostní upozornění



**Přečtěte si všechna bezpečnostní upozornění a všechny pokyny.** Nedodržování bezpečnostních upozornění a pokynů může mít za následek úraz elektrickým proudem, požár a/nebo těžká poranění.

### Všechna bezpečnostní upozornění a pokyny uschovejte pro budoucí potřebu.

Pojem **akumulátor eBike**, který se používá v tomto Návodu k obsluze, se vztahuje na všechny originální akumulátory Bosch eBike systémové generace **the smart system (Chytrý Systém)**.

Pojmy **pohon** a **pohonná jednotka**, které se používají v tomto Návodu k obsluze, se vztahují na všechny originální pohonné jednotky Bosch systémové generace **the smart system (Chytrý Systém)**.

- ▶ **Přečtěte si a dodržujte bezpečnostní upozornění a instrukce ve všech návodech k použití komponent systému eBike a v návodu k použití vašeho elektrokola.**
- ▶ **Dbejte na to, aby informace na ovládací jednotce neodváděly vaši pozornost, zejména informace zobrazující se v závislosti na situaci.** Zobrazení informací o jízdě nesmí svádět k lehkovážnému způsobu jízdy. Pokud se nesoustředíte výhradně na provoz, riskujete, že se stanete účastníkem dopravní nehody. Pokud chcete na ovládací jednotce provést další nastavení nad rámec změny jízdního režimu, zastavte.
- ▶ **Nesazte se palubní počítač nebo ovládací jednotku připevňovat za jízdy!**
- ▶ **Funkce pomoci při vedení se smí používat výhradně při vedení elektrokola.** Pokud se kola elektrokola při používání pomoci při vedení nedotýkají země, hrozí nebezpečí poranění.
- ▶ **Když je zapnutá pomoc při vedení, mohou se zároveň otáčet pedály.** Při aktivované pomoci při vedení dbejte na to, abyste měli nohy v dostatečné vzdálenosti od otáčejících se pedálů. Hrozí nebezpečí poranění.
- ▶ **Při použití pomoci při vedení zajistěte, abyste mohli elektrokolo neustále kontrolovat a bezpečně držet.** Pomoc při vedení lze za určitých podmínek vypnout (např. překážka na pedálu nebo nechtěné sklouznutí tlačítka ovládací jednotky). Elektrokolo se může neočekávaně pohybovat směrem k vám nebo se převrátit. Pro uživatele to představuje riziko zvláště při dodatečném naložení. Neuvádějte elektrokolo s pomocí při vedení do situací, ve kterých je nemůžete zadržet vlastní silou!
- ▶ **Nestavte eBike obráceně na řídítka a sedlo, pokud ovládací jednotka nebo držák přečnává přes řídítka.** Může dojít k neopravitelnému poškození ovládací jednotky nebo držáku.
- ▶ **Nepřipojte k akumulátoru eBike nabíječku, když je na displeji ovládací jednotky, resp. palubního počítače zobrazená kritická chyba.** Může dojít k zničení akumulátoru eBike, akumulátor eBike se může vznítit a způsobit těžké popáleniny a jiná poranění.

- ▶ **Řídicí jednotka je vybavená rádiovým rozhraním. Je nutné dodržovat místní omezení provozu, např. v letadlech nebo nemocnicích.**
- ▶ **Pozor!** Při používání ovládací jednotky s **Bluetooth®** může docházet k rušení jiných přístrojů a zařízení, letadel a lékařských přístrojů (např. kardiostimulátorů, naslouchadel). Rovněž nelze zcela vyloučit negativní vliv na osoby a zvířata v bezprostředním okolí. Nepoužívejte ovládací jednotku s **Bluetooth®** v blízkosti lékařských přístrojů, čerpacích stanic, chemických zařízení, oblastí s nebezpečím výbuchu a v oblastech, kde se používají trhaviny. Nepoužívejte ovládací jednotku s **Bluetooth®** v letadlech. Vyhněte se jejich používání po delší dobu v bezprostřední blízkosti svého těla.
- ▶ Slovní ochranná známka **Bluetooth®** a obrazové ochranné známky (loga) jsou zaregistrované ochranné známky a vlastnictví společnosti Bluetooth SIG, Inc. Jakékoli použití této slovní ochranné známky / obrazové ochranné známky společnosti Robert Bosch GmbH, Bosch eBike Systems podléhá licenci.
- ▶ **Dodržujte všechny národní předpisy pro registraci a používání elektrokola.**

### Bezpečnostní upozornění pro knoflíkové baterie



**VAROVÁNÍ! Zajistěte, aby se knoflíkové baterie nedostala do rukou dětem.**

Knoflíkové baterie jsou nebezpečné.

- Když výrobek není upevněný na systému eBike, není výrobek vhodný pro používání na místech, kde se mohou případně vyskytovat děti. Pokud přihrádku baterie nelze bezpečně uzavřít, výrobek nepoužívejte a udržujte ho mimo dosah dětí.
- ▶ **Knoflíkové baterie se nikdy nesmí spolknout nebo dostat do jiných tělesných otvorů. Vznikne-li podezření, že byla knoflíková baterie spolknuta nebo se jinak dostala do těla, vyhledejte neprodleně lékařskou pomoc.** Spolknutí knoflíkové baterie může během 2 hodin způsobit vážné vnitřní poleptání a smrt.
  - ▶ **Při výměně knoflíkové baterie dbejte na správnou výměnu.** Hrozí nebezpečí výbuchu.
  - ▶ **Používejte pouze knoflíkové baterie uvedené v tomto návodu k obsluze.** Nepoužívejte jiné knoflíkové baterie ani jiné napájení.
  - ▶ **Nepokoušejte se knoflíkovou baterii nabíjet a zabraňte zkratování knoflíkové baterie.** Knoflíková baterie může přestat těsnit, vybuchnout, vznítit se a poranit osobu.
  - ▶ **Vybité knoflíkové baterie vyjměte a řádně zlikvidujte.** Vybité knoflíkové baterie mohou přestat těsnit, a tím může dojít k poranění osob nebo k poškození výrobku.
  - ▶ **Knoflíkovou baterii nepřehřívejte a nevhazujte do ohně.** Knoflíková baterie může přestat těsnit, vybuchnout, vznítit se a poranit osobu.
  - ▶ **Knoflíkovou baterii nepoškozujte a nerozebírejte.** Knoflíková baterie může přestat těsnit, vybuchnout, vznítit se a poranit osobu.

- **Dbejte na to, aby se poškozená knoflíková baterie nedostala do kontaktu s vodou.** Unikající lithium může společně s vodou vytvořit vodík a způsobit tak požár, výbuch nebo poranění osob.

## Upozornění ohledně ochrany dat

Při připojení systému eBike k **Bosch DiagnosticTool 3** nebo při výměně komponent systému eBike se předají technické informace o vašem systému eBike (např. výrobce, model, ID systému eBike, konfigurační údaje) a o používání systému (např. celková doba jízdy, spotřeba energie, teplota) společnosti Bosch eBike Systems (Robert Bosch GmbH) za účelem zpracování vašeho požadavku, v případě servisu a pro účely zlepšování výrobků. Bližší informace k zpracování osobních údajů najdete na [www.bosch-ebike.com/privacy-full](http://www.bosch-ebike.com/privacy-full).

## Popis výrobku a funkce

### Použití v souladu s určeným účelem

Ovládací jednotky **System Controller** a **Mini Remote/Mini Remote Dropbar** jsou určené pro ovládání systému eBike / palubního počítače systémové generace **the smart system (Chytrý systém)**. Kromě toho s nimi můžete ovládat aplikaci **eBike Flow**.

Abyste mohli ovládací jednotku používat v plném rozsahu, potřebujete kompatibilní chytrý telefon s aplikací **eBike Flow**.

Pomocí aplikace **eBike Flow** lze vytvořit spojení přes **Bluetooth®** mezi chytrým telefonem a systémem eBike, mezi chytrým telefonem a **System Controller** a mezi **System Controller** a **Mini Remote/Mini Remote Dropbar**.

### Technické údaje

Ovládací jednotka		System Controller
Kód výrobku		BRC3100
Provozní teplota	°C	-5 až +40
Skladovací teplota	°C	+10 až +40
Stupeň krytí		IP 55
Rozměry	mm	88 × 28 × 27
Hmotnost	g	35
<b>Bluetooth® Low Energy 5.0</b>		
- Frekvence	MHz	2 400–2 480
- Vysílací výkon	mW	≤ 1

Ovládací jednotka		Mini Remote	Mini Remote Dropbar
Kód výrobku		BRC3300	BRC3310
Provozní teplota	°C	-5 až +40	-5 až +40
Skladovací teplota	°C	+10 až +40	+10 až +40
Baterie		3 V, 1 × CR1620	3 V, 1 × CR1620



V závislosti na operačním systému chytrého telefonu si lze aplikaci **eBike Flow** bezplatně stáhnout z Apple App Store nebo Google Play Store.

Pro stažení aplikace **eBike Flow** naskenujte pomocí chytrého telefonu kód.

### Zobrazené součásti

Všechna vyobrazení částí jízdního kola, kromě pohonné jednotky, palubního počítače včetně ovládací jednotky, senzoru rychlosti a příslušných držáků jsou schematická a mohou se u vašeho systému eBike lišit.

Číslování zobrazených komponent se vztahuje k vyobrazení na stranách s obrázky na začátku návodu.

- (1) Ovládací jednotka **Mini Remote/Mini Remote Dropbar**
- (2) Ovládací jednotka **System Controller**
- (3) LED kontrolka
- (4) Tlačítko zvýšení stupně podpory + / osvětlení jízdního kola
- (5) Výběrové tlačítko
- (6) Tlačítko snížení stupně podpory – / pomoci při vedení
- (7) Upevňovací šroub pro držák
- (8) Držák
- (9) Gumová vložka / držák baterie
- (10) LED jízdního režimu
- (11) LED ABS (volitelně) / senzor okolního světla
- (12) Tlačítko zapnutí/vypnutí
- (13) Ukazatel stavu nabití akumulátoru eBike
- (14) Tlačítko režimu

Ovládací jednotka		Mini Remote	Mini Remote Dropbar
Stupeň krytí		IP 55	IP 55
Rozměry	mm	40 × 39 × 22	50 × 46 × 22
Hmotnost	g	16	20
<i>Bluetooth® Low Energy 5.0</i>			
– Frekvence	MHz	2 400–2 480	2 400–2 480
– Vysílací výkon	mW	≤ 1,9	≤ 1,9

Informace o licenci pro výrobek jsou k dispozici na následující internetové adrese: [www.bosch-ebike.com/licences](http://www.bosch-ebike.com/licences)

## Prohlášení o shodě

Společnost Robert Bosch GmbH, Bosch eBike Systems tímto prohlašuje, že rádiové zařízení typu **System Controller/Mini Remote/Mini Remote Dropbar** splňuje směrnici 2014/53/EU. Kompletní text prohlášení o shodě EU je k dispozici na následující internetové adrese: [www.bosch-ebike.com/conformity](http://www.bosch-ebike.com/conformity).

## Provoz

### Předpoklady

Systém eBike lze zapnout pouze tehdy, pokud jsou splněny následující předpoklady:

- Je nasazený dostatečně nabitý akumulátor eBike (viz Návod k použití akumulátoru eBike systémové generace **the smart system (Chytrý Systém)**).
- Senzor rychlosti je správně připojený (viz Návod k použití pohonné jednotky systémové generace **the smart system (Chytrý Systém)**).

**Upozornění:** Vzhled všech uživatelských rozhraní a texty uživatelských rozhraní odpovídají schválenému stavu softwaru. Po aktualizaci softwaru se může stát, že se vzhled uživatelských rozhraní, texty uživatelských rozhraní a/nebo funkce změni.

### Napájení ovládací jednotky (System Controller)

Když je do systému eBike nasazený dostatečně nabitý akumulátor eBike a systém eBike je zapnutý, interní akumulátor ovládací jednotky se napájí energií a nabíjí se. V případě vadného interního akumulátoru ovládací jednotky se obraťte na prodejce jízdního kola.

### Napájení ovládací jednotky (Mini Remote/Mini Remote Dropbar)

Ovládací jednotka **Mini Remote/Mini Remote Dropbar** je napájena energií pomocí knoflíkové baterie CR1620.

### Výměna knoflíkové baterie (Mini Remote/Mini Remote Dropbar)

Když je knoflíková baterie ovládací jednotky **Mini Remote/Mini Remote Dropbar (1)** slabá, bliká LED kontrolka **(3)** oranžově.

Pro výměnu knoflíkové baterie sejměte ovládací jednotku **Mini Remote/Mini Remote Dropbar** z řídítek. Vyjměte gumovou vložku **(9)**. Vyjměte starou knoflíkovou

baterii a vložte novou baterii typu CR1620 do držáku baterie. Zavřete příhrádku baterie s gumovou vložkou **(9)**. Zkontrolujte, zda je gumová vložka **(9)** správně nasazená, aby byla zabezpečená těsnost příhrádky baterie. Když je knoflíková baterie správně nasazená, bliká LED kontrolka **(3)** zeleně. Poté upevněte ovládací jednotku **Mini Remote/Mini Remote Dropbar** na řídítka.

**Upozornění:** Upevňovací šroub **(7)** utahujte opatrně (0,6 Nm).

**Upozornění:** Spojení s **System Controller** se při výměně knoflíkové baterie nepřeruší.

Knoflíkové baterie doporučené firmou Bosch můžete zakoupit u prodejce jízdních kol.

### Zapnutí a vypnutí systému eBike

Pro **zapnutí** systému eBike krátce stiskněte tlačítko zapnutí/vypnutí **(12)**. Po úvodní animaci se barevně zobrazí stav nabití akumulátoru eBike pomocí ukazatele stavu nabití **(13)** a nastavený jízdní režim pomocí ukazatele **(10)**. Systém eBike je připravený k jízdě.

Jas ukazatele reguluje senzor okolního světla **(11)**. Senzor okolního světla **(11)** proto nezakrývejte.

Pohon se aktivuje, jakmile začnete šlapat (kromě jízdního režimu **OFF**). Výkon pohonu se řídí podle nastaveného jízdního režimu.

Jakmile v normálním režimu přestanete šlapat nebo jakmile dosáhnete rychlosti **25/45 km/h**, podpora pohonem se vypne. Pohon se automaticky znovu aktivuje, jakmile začnete šlapat a rychlost je nižší než **25/45 km/h**.

Pro **vypnutí** systému eBike krátce stiskněte (< 3 s) tlačítko zapnutí/vypnutí **(12)**. Ukazatel stavu nabití akumulátoru eBike **(13)** a LED jízdního režimu **(10)** zhasnou.

Pokud přibližně **10** minut není požadován žádný výkon pohonu (např. protože eBike stojí) a nestiskne se žádné tlačítko, eBike se automaticky vypne.

### Ukazatel stavu nabití akumulátoru eBike

Na ukazateli stavu nabití akumulátoru eBike **(13)** odpovídá každý světle modrý proužek 20 % kapacity a každý bílý proužek 10 % kapacity. Nejhornější proužek signalizuje maximální kapacitu.

**Příklad:** Jsou zobrazené 4 světle modré proužky a jeden bílý proužek. Stav nabití činí 81 % až 90 %.

Při nízké kapacitě změní oba dolní ukazatele barvu:

Proužek	Kapacita
2× oranžový	30 % až 21 %
1× oranžový	20 % až 11 %
1× červený	10 % až rezerva
1× červený bliká	Rezerva až vybitý

Když se akumulátor eBike nabíjí, bliká nejhornější proužek ukazatele stavu nabití akumulátoru eBike **(13)**.

Stav nabití akumulátoru eBike lze zjistit také mimo systém eBike podle LED na akumulátoru systému eBike.

## Volba jízdního režimu

Na ovládacích jednotkách můžete nastavit, jak silně vám bude pohon pomáhat při šlapání.

**Mini Remote/Mini Remote Dropbar:** Stiskněte krátce (< 1 s) tlačítko zvýšení stupně podpory **+** **(4)** nebo snížení stupně podpory **-** **(6)** pro odpovídající zvýšení nebo snížení podpory.

**System Controller:** Stiskněte krátce (< 1 s) tlačítko režimu **(14)** pro zvýšení podpory.

Podržte stisknuté tlačítko režimu **(14)** déle než 1 s pro snížení podpory.

Jízdní režim lze změnit i během jízdy a zobrazuje se barevně.

Jízdní režim	Upozornění
<b>OFF</b>	Podpora pohonu je vypnutá, eBike se stejně jako normální jízdní kolo pohání pouze šlapáním.
<b>ECO</b>	Účinná podpora při maximální efektivitě, pro maximální dojezd
<b>ECO+</b>	Jízdní režim s optimalizovaným dojezdem, který zapne podporu pohonu až po dosažení určitého jízdního výkonu, pro přirozenou jízdu a maximální dojezd
<b>TOUR</b>	Rovnoměrná podpora pro trasy s dlouhým dojezdem
<b>TOUR+</b>	Dynamická podpora pro přirozenou a sportovní jízdu
<b>eMTB</b>	Optimální podpora v každém terénu, sportovní jízda, zlepšená dynamika, maximální výkon
<b>SPORT</b>	Silná podpora, pro sportovní jízdu na hornatých trasách a pro městský provoz
<b>TURBO</b>	Maximální podpora až do vysokých frekvencí šlapání, pro sportovní jízdu
<b>AUTO</b>	Podpora se dynamicky přizpůsobuje podle jízdní situace.
<b>RACE</b>	Maximální podpora na závodní dráze pro horská elektrokola; velmi bezprostřední reakce a maximální „Extended Boost“ pro nejlepší možný výkon při závodění
<b>CARGO</b>	Rovnoměrná, silná podpora pro bezpečnou přepravu velkých hmotností

Jízdní režim	Upozornění
<b>SPRINT</b>	Dynamická podpora závislá na frekvenci šlapání – pro sportovní úseky v režimech eGravel a eRoad s rychlými sprinty a častými stoupáními
<b>LIMIT<sup>A)</sup></b>	Automatické a optimální přizpůsobení podpory podle jízdní situace maximálně do 25 km/h pro pomalejší a energeticky úspornou jízdu s rychlostním elektrokolem v městském provozu a při jízdě s elektrokoly ve skupině

A) pouze pro rychlostní elektrokola v EU s Performance Line Speed Aktivace jízdního režimu **LIMIT** nezpůsobí změnu stavu rychlostního elektrokola.

Označení a úpravu jízdních režimů může předem nakonfigurovat výrobce a může je zvolit prodejce jízdního kola.

**Upozornění:** Dostupné jízdní režimy jsou závislé na příslušné pohonné jednotce.

## Přizpůsobení jízdního režimu

Jízdní režimy lze v rámci určitých limitů přizpůsobit pomocí aplikace **eBike Flow**. To vám umožňuje přizpůsobit si eBike podle svých osobních potřeb.

Nelze vytvořit zcela vlastní jízdní režim. Můžete pouze přizpůsobit jízdní režimy, které byly na vašem systému povoleny výrobcem nebo prodejcem. Může to být i méně než 4 jízdní režimy.

Kromě toho se může stát, že na základě omezení ve vaší zemi nebude možné přizpůsobení některého jízdního režimu.

Přizpůsobit lze následující parametry:

- Podpora v poměru k základní hodnotě jízdního režimu (v rámci zákonných mezí)
- Reakce pohonu
- Vypínací rychlost (v rámci zákonných mezí)
- Maximální točivý moment (v rámci limitů pohonu)

**Upozornění:** Mějte na paměti, že u změněného jízdního režimu zůstanou pozice, název a barva zachované na všech palubních počítačích a ovládacích prvcích.

## Souhra pohonné jednotky s řazením

Také se systémem eBike byste měli používat řazení jako u normálního jízdního kola (řídte se Návodem k použití svého systému eBike).

Nezávisle na druhu převodu je vhodné během řazení krátce snížit tlak na pedály. Tím se usnadní řazení a sníží se opotřebení pohonného ústrojí.

Zvolením správného stupně můžete při vynaložení stejné síly zvýšit rychlost a prodloužit dojezd.

## Zapnutí/vypnutí osvětlení jízdního kola (jen Mini Remote/Mini Remote Dropbar)

Vždy než vyjedete, zkontrolujte, zda správně funguje osvětlení jízdního kola.

Pro **zapnutí/vypnutí** osvětlení jízdního kola podržte tlačítko osvětlení jízdního kola **(4)** stisknuté déle než 1 s.



## Zapnutí/vypnutí pomoci při vedení

Pomoc při vedení vám může usnadnit vedení eBike. Rychlost pomoci při vedení činí maximálně **4 km/h**. Přednastavení od výrobce může být nižší a v případě potřeby ho může prodejce jízdních kol přizpůsobit.

- ▶ **Funkce pomoci při vedení se smí používat výhradně při vedení elektrokola.** Pokud se kola elektrokola při používání pomoci při vedení nedotýkají země, hrozí nebezpečí poranění.
- ▶ **Když je zvolený převodový stupeň příliš vysoký, nemůže pohonná jednotka ani hýbat systémem eBike, ani aktivovat blokování proti rozjetí.**

Pro **spuštění** pomoci při vedení stiskněte tlačítko pomoci při vedení **(6)** a držte ho stisknuté déle než 1 s. Ukazatel stavu nabití akumulátoru eBike **(13)** zhasne a bílé světlo probíhající ve směru jízdy signalizuje připravenost k provozu.

Pro **aktivaci** pomoci při vedení se musí během následujících 10 s provést jedna z následujících akcí:

- Tlačte elektrokolo dopředu.
- Tlačte elektrokolo dozadu.
- Provedte s elektrokolem kývavý pohyb do stran.

Po aktivaci zahájí pohon vedení a barva probíhajícího bílého sloupce se změní na světle modrou.

Když pustíte tlačítko pomoci při vedení **(6)**, pomoc při vedení se přeruší. Během 10 s můžete stisknutím tlačítka pomoci při vedení **(6)** pomoc při vedení znovu aktivovat.

Když během 10 s pomoc při vedení znovu neaktivujete, pomoc při vedení se automaticky vypne.

Pomoc při vedení se ukončí vždy, když

- se zablokuje zadní kolo,
- nelze přejet překážky,
- nějaká část těla blokuje kliku jízdního kola,
- překážka dál otáčí klikou,
- začnete šlapat,
- stisknete tlačítko zvýšení stupně podpory + / osvětlení jízdního kola **(4)** nebo tlačítko zapnutí/vypnutí **(12)**.

Pomoc při vedení má blokování proti rozjetí, tzn. že i po použití pomoci při vedení pohon na několik sekund aktivně zabrzdí couvání a nemůžete tlačít elektrokolo dozadu nebo jen ztěžka.

Blokování proti rozjetí se okamžitě deaktivuje stisknutím tlačítka zvýšení stupně podpory +/osvětlení jízdního kola **(4)**.

Funkce pomoci při vedení podléhá specifickým předpisům jednotlivých zemí, a může se proto od výše uvedeného popisu lišit nebo být deaktivovaná.

## ABS – protiblokovací systém (volitelně)

Když je vypnutý eBike s Bosch eBike-ABS systémem generace **the smart system (Chytrý Systém)**, rozsvítí se při spuštění systému eBike LED ABS **(11)**.

Po rozjetí provede ABS interní kontrolu své funkce a LED ABS **(11)** zhasne.

V případě chyby svítí LED ABS **(11)** společně s oranžově blikající LED jízdního režimu **(10)**. Chybu můžete potvrdit pomocí výběrového tlačítka **(5)** na ovládací jednotce **Mini**

**Remote/Mini Remote Dropbar (1)** nebo tlačítka režimu **(14)** na ovládací jednotce **System Controller (2)**. Blikající LED jízdního režimu **(10)** zhasne. Dokud svítí LED ABS **(11)**, není ABS v provozu.

Podrobnosti o ABS a jeho funkci najdete v návodu k použití ABS.

## Vytvoření spojení mezi chytrým telefonem a systémovým ovladačem

Abyste mohli používat následující funkce systému eBike, potřebujete chytrý telefon s aplikací **eBike Flow**.

Spojení s aplikací probíhá přes *Bluetooth®*.

Zapněte eBike a počkejte na úvodní animaci. Nerozjíždějte se.

Spusťte spárování *Bluetooth®* dlouhým stisknutím (> 3 s) tlačítka zapnutí / vypnutí **(12)**. Jakmile nejhorňější proužek ukazatele stavu nabití akumulátoru eBike **(13)** signalizuje proces spárování modrým blikáním, pusťte tlačítko zapnutí / vypnutí **(12)**.

Potvrďte v aplikaci dotaz ohledně spojení.

## Sledování aktivity

Pro zaznamenávání aktivit je nutné se zaregistrovat, resp. přihlásit v aplikaci **eBike Flow**.

Pro zaznamenávání aktivit musíte souhlasit s ukládáním údajů o poloze v aplikaci. Pouze v tom případě se vaše aktivity zaznamenávají v aplikaci. Pro zaznamenávání údajů o poloze musíte být přihlášení jako uživatel.

## eBike Lock

**<eBike Lock>** lze nastavit pro každý eBike v aplikaci **eBike Flow** pod **<Nastavení>** → **<Moje elektrokolo>** → **<Lock & Alarm>**. Přitom se uloží klíč pro odblokování systému eBike v chytrém telefonu a/nebo v palubním počítači **Kiox 300/ Kiox 500**.

**<eBike Lock>** se automaticky aktivuje v následujících případech:

- při vypnutí systému eBike pomocí ovládací jednotky;
  - při automatickém vypnutí systému eBike.
- Když se systém eBike vypne a chytrý telefon je spojený se systémem eBike přes *Bluetooth®* nebo je v držáku nasazený dříve definovaný palubní počítač, eBike se odblokuje.

Funkce **<eBike Lock>** je spojená s vaším **uživatelským účtem**.

Pokud byste chytrý telefon ztratili, můžete se přihlásit z jiného chytrého telefonu pomocí aplikace **eBike Flow** a svého uživatelského účtu a eBike odblokovat.

Při ztrátě palubního počítače můžete v poloze **<Lock & Alarm>** v aplikaci **eBike Flow** zrušit všechny digitální klíče.

**Pozor!** Pokud v aplikaci zvolíte nastavení, které má negativní vliv na **<eBike Lock>** (např. smazání systému eBike nebo uživatelského účtu), zobrazí se vám předem varovné hlášení.

**Důkladně si ho přečtěte a postupujte podle zobrazeného hlášení (např. před smazáním systému eBike nebo uživatelského účtu).**

## Zapnutí funkce <eBike Lock>

Abyste mohli zapnout funkci <eBike Lock>, musí být splněné následující předpoklady:

- Je nainstalovaná aplikace **eBike Flow**.
- Je vytvořený uživatelský účet.
- Právě se u systému eBike neprovádí žádná aktualizace.
- Systém eBike je přes *Bluetooth*<sup>®</sup> spojený s chytrým telefonem.
- Elektrocolo je zastavené.
- Chytrý telefon je připojený k internetu.
- Akumulátor eBike je dostatečně nabitý a není připojený nabíjecí kabel.

Funkci <eBike Lock> můžete zapnout v aplikaci **eBike Flow** v poloze nabídky <Lock & Alarm>.

Pohon systému eBike poskytuje podporu pouze tehdy, když je při zapnutí systému eBike chytrý telefon přes *Bluetooth*<sup>®</sup> spojený se systémem eBike nebo je palubní počítač nasazený v držáku. Když se jako klíč používá chytrý telefon, musí být v chytrém telefonu zapnuté *Bluetooth*<sup>®</sup> a na pozadí musí být aktivní aplikace **eBike Flow**. Když je aktivovaná funkce <eBike Lock>, můžete eBike dále používat bez podpory pohonnou jednotkou.

### Kompatibilita

<eBike Lock> je kompatibilní se všemi pohonnými jednotkami Bosch systémové generace **the smart system (Chytrý Systém)**.

### Funkce

Ve spojení s <eBike Lock> funguje chytrý telefon a palubní počítač podobně jako klíč pro pohonnou jednotku. <eBike Lock> se aktivuje vypnutím systému eBike. Při zapnutí eBike zkontroluje dostupnost předtím definovaného klíče. To je signalizováno na ovládací jednotce **System Controller** bílým blikáním a na palubním počítači pomocí symbolu zámku.

**Upozornění: <eBike Lock>** nepředstavuje ochranu proti krádeži, nýbrž doplnění k mechanickému zámku! Pomocí funkce <eBike Lock> nedochází k mechanickému zablokování systému eBike a podobně. Pouze se deaktivuje podpora pohonnou jednotkou. Dokud je chytrý telefon spojený se systémem eBike přes *Bluetooth*<sup>®</sup> nebo s palubním počítačem, je pohonná jednotka zablokována.

**Pokud chcete dočasně nebo trvale poskytnout přístup ke svému systému eBike třetím osobám, sdílejte předtím definovaný digitální klíč (palubní počítač / chytrý telefon).** Tak je <eBike Lock> i nadále aktivní. **Pokud chcete eBike dát do servisu, deaktivujte <eBike Lock> v aplikaci eBike Flow v poloze nabídky <Nastavení>.** Pokud chcete eBike prodat, odstraňte navíc eBike v aplikaci **eBike Flow** v poloze nabídky <Nastavení> ze svého uživatelského účtu.

Když se systém eBike vypne, vydá pohonná jednotka akustický signál uzamknutí (**jeden** akustický signál), aby upozornila, že je podpora pohonem vypnutá.

Když se systém eBike zapne, vydá pohonná jednotka dva akustické signály odemknutí (**dva** akustické signály), aby upozornila, že je opět možná podpora pohonem.

Akustický signál uzamknutí vám pomůže poznat, zda je funkce <eBike Lock> na vašem systému eBike aktivovaná.

Akustické upozornění je standardně aktivované, lze ho deaktivovat v aplikaci **eBike Flow** v poloze nabídky <Zvuk uzamčení> po zvolení symbolu zámku u vašeho systému eBike.

**Upozornění:** Pokud nemůžete funkci <eBike Lock> zapnout nebo vypnout, obraťte se prosím na prodejce jízdních kol.

## Výměna součástí systému eBike a funkce <eBike Lock> Výměna chytrého telefonu

1. Nainstalujte aplikaci **eBike Flow** na novém chytrém telefonu.
2. Přihlaste se ke **stejnému** uživatelskému účtu, pomocí kterého jste aktivovali funkci <eBike Lock>.
3. V aplikaci **eBike Flow** se zobrazí funkce <eBike Lock> jako zapnutá.

Další informace k tomu naleznete v aplikaci **eBike Flow** nebo ve středisku podpory Bosch eBike Help Center na webových stránkách [www.bosch-ebike.com/help-center](http://www.bosch-ebike.com/help-center).

## Aktualizace softwaru

Aktualizace softwaru se musí manuálně spustit v aplikaci **eBike Flow**.

Aktualizace softwaru se na pozadí přenášejí z aplikace do ovládací jednotky, jakmile je ovládací jednotka spojená s aplikací. Během aktualizace signalizuje zelené blikající ukazatel stavu nabíjení akumulátoru eBike (**13**) postup. Nakonec se systém eBike restartuje.

Správnání aktualizací softwaru se provádí prostřednictvím aplikace **eBike Flow**.

## Spojení System Controller s Mini Remote/Mini Remote Dropbar

Spojení mezi ovládacími jednotkami **System Controller** a **Mini Remote/Mini Remote Dropbar** probíhá přes *Bluetooth*<sup>®</sup>.

Zapněte eBike a nerozjíždějte se.

Pokud prodejce jízdního kola ještě nespojil ovládací jednotku **Mini Remote/Mini Remote Dropbar** s **System Controller**, postupujte následovně:

1. Nejprve spojte chytrý telefon v aplikaci **eBike Flow** s **System Controller** (viz „Vytvoření spojení mezi chytrým telefonem a systémovým ovladačem“, Stránka Čeština – 5).
2. V aplikaci **eBike Flow** zvolte <Nastavení> → <Moje elektrocolo> → <eBike Pass> → <Součásti> → <Přidat nové zařízení>. Poté zvolte <Mini Remote/Mini Remote Dropbar>.
3. **Mini Remote/Mini Remote Dropbar:** Pro spuštění spárování podržte stisknuté libovolné tlačítko, dokud LED kontrolka (**3**) modrým blikáním nesignalizuje proces spárování.
4. Postupujte podle pokynů v aplikaci **eBike Flow**.

Úspěšné spárování je během 30 s signalizováno na ovládací jednotce **Mini Remote/Mini Remote Dropbar** tím, že 3× zeleně zabliká LED kontrolka (**3**).

Pokud nedojde k vytvoření spojení, je to signalizováno tím, že LED kontrolka (**3**) 3× zabliká červeně. Proces zopakujte.

Pokud chcete ovládací jednotku **Mini Remote/Mini Remote Dropbar** spojit s **System Controller** jiného systému eBike, proveďte následující kroky:

1. Nejprve spojte chytrý telefon v aplikaci **eBike Flow** se systémovým ovladačem (viz „Vytvoření spojení mezi chytrým telefonem a systémovým ovladačem“, Stránka Čeština – 5).
2. V aplikaci **eBike Flow** zvolte **<Nastavení>** → **<Moje elektrokolo>** → **<eBike Pass>** → **<Součásti>** → **<Přidat nové zařízení>**. Poté zvolte **<Mini Remote/Mini Remote Dropbar>**.
3. **Mini Remote/Mini Remote Dropbar**: Vyjměte knoflíkovou baterii ovládací jednotky **Mini Remote/Mini Remote Dropbar** a počkejte minimálně 30 s. Znovu vložte knoflíkovou baterii a počkejte, dokud nebude LED kontrolka **(3)** blikat zeleně.
4. Během následujících 10 s podržte 5 s stisknuté tlačítko snížení stupně podpory – / pomoci při tlačením **(6)**. Proces spárování 30 s signalizuje modré blikání LED kontrolky **(3)**.
5. Postupuje podle pokynů v aplikaci **eBike Flow**. Úspěšné spárování je během 30 s signalizováno na ovládací jednotce **Mini Remote/Mini Remote Dropbar** tím, že 3× zeleně zabliká LED kontrolka **(3)**. Pokud nedojde k vytvoření spojení, je to signalizováno tím, že LED kontrolka **(3)** 3× zabliká červeně. Proces zopakujte.

## Chybová hlášení

Ovládací jednotka informuje, zda se v systému eBike vyskytují kritické chyby nebo méně kritické chyby.

Chybová hlášení vygenerovaná systémem eBike lze načíst prostřednictvím aplikace **eBike Flow** nebo je může načíst prodejce jízdního kola.

Pomocí odkazu v aplikaci **eBike Flow** si můžete zobrazit informace o chybách a podporu pro odstranění chyby.

### Méně kritické chyby

Méně kritické chyby jsou signalizovány oranžově blikající a poté nepřetržitě svítící LED jízdního režimu **(10)**. Pro potvrzení chyby stiskněte výběrové tlačítko **(5)** na ovládací jednotce **Mini Remote/Mini Remote Dropbar (1)** nebo tlačítko režimu **(14)** na ovládací jednotce **System Controller (2)**. LED jízdního režimu **(10)** opět nepřetržitě signalizuje pomocí barvy nastavený jízdní režim.

Pomocí následující tabulky můžete případně sami odstranit chyby. Jinak se obraťte na prodejce jízdního kola.

Číslo	Odstranění chyby
<b>523005</b>	Uvedená čísla chyb informují, že došlo ke zhoršení rozpoznání magnetického pole pomocí senzorů. Podívejte se, zda jste při jízdě neztratili magnet.
<b>514001</b>	
<b>514002</b>	
<b>514003</b>	Pokud používáte magnetický senzor,
<b>514006</b>	zkontrolujte, zda jsou senzor a magnet

Číslo	Odstranění chyb
	správně namontované. Dbejte na to, aby kabel k senzoru nebyl poškozený.
	Pokud používáte magnet na ráfek, dbejte na to, aby se v blízkosti pohonné jednotky nevyskytovala rušivá magnetická pole.
<b>680007</b>	Uvedená čísla chyb signalizují, že je
<b>680009</b>	akumulátor eBike mimo přípustnou provozní teplotu. Nabíjení akumulátoru eBike se přeruší.
<b>680012</b>	
<b>680014</b>	Jakmile je provozní teplota znovu
<b>680016</b>	v přípustném rozsahu, nabíjení se spustí znovu.
<b>680017</b>	

### Kritické chyby

Kritické chyby jsou signalizovány červeně blikajícími a poté nepřetržitě svítícími LED jízdního režimu **(10)** a ukazatele stavu nabití akumulátoru eBike **(13)**. Při výskytu kritické chyby postupujte podle pokynů v následující tabulce.

Číslo	Pokyny
<b>6A0004</b>	Odstraňte akumulátor PowerMore a restartujte eBike. Pokud problém přetrvává, obraťte se, prosím na specializovaného prodejce.
<b>890000</b>	– Potvrďte chybový kód. – Restartujte systém elektrokola.  Pokud problém přetrvává: – Potvrďte chybový kód. – Proveďte aktualizaci softwaru. – Restartujte systém elektrokola.  Pokud problém přetrvává: – obraťte se, prosím, na specializovaného prodejce Bosch eBike Systems.

## Údržba a servis

### Údržba a čištění

Ovládací jednotka se nesmí čistit tlakovou vodou.

Udržujte ovládací jednotku v čistotě. Při znečištění může dojít k nesprávnému rozpoznání jasu.

K čištění ovládací jednotky použijte měkký hadr navlhčený jen vodou. Nepoužívejte žádné čisticí prostředky.

#### ► Veškeré opravy nechávejte provádět výhradně u autorizovaného prodejce jízdních kol.

**Upozornění:** Když dáte eBike na provedení servisu k prodejci jízdních kol, doporučujeme **<Lock & Alarm>** deaktivovat.

### Zákaznická služba a poradenství ohledně použití

V případě otázek k systému eBike a jeho součástem se obraťte na autorizovaného prodejce jízdních kol.

Kontaktní údaje autorizovaných prodejců jízdních kol najdete na internetové stránce [www.bosch-ebike.com](http://www.bosch-ebike.com).



Další informace o komponentech eBike a jejich funkcích naleznete v Bosch eBike Help Center.

## Likvidace a látky ve výrobcích

Údaje k látkám ve výrobcích najdete pod následujícím odkazem: [www.bosch-ebike.com/en/material-compliance](http://www.bosch-ebike.com/en/material-compliance).

Nevyhazujte eBike a jeho součásti do komunálního odpadu!

Vrácení v obchodu je možné, pokud prodejce odběr dobrovolně nabízí nebo jej musí zajišťovat ze zákona.

Dodržujte přitom vnitrostátní předpisy.



Pohonnou jednotku, palubní počítač včetně ovládací jednotky, akumulátor eBike, senzor rychlosti, příslušenství a obaly je třeba odevzdat k ekologické recyklaci.

Ve vlastním zájmu zajistěte, aby byly osobní údaje ze zařízení smazány.

Baterie, které lze bez zničení vyjmout z elektrického zařízení, se musí před likvidací vyjmout a odevzdat zvlášť na sběrném místě pro baterie.



Podle evropské směrnice 2012/19/EU se musí již nepoužitelná elektrická zařízení a podle evropské směrnice 2006/66/ES vadné nebo opotřebované akumulátory/baterie shromažďovat odděleně a odevzdat k ekologické recyklaci.

Oddělené odevzdání k likvidaci slouží k třídění podle druhu materiálu a přispívá k správnému zacházení se surovinami a jejich recyklaci, což je šetrné pro člověka i životní prostředí.



Změny vyhrazeny.

## Varnostna opozorila



**Preberite vsa varnostna opozorila in navodila.** Neupoštevanje varnostnih opozoril in navodil lahko povzroči električni udar, požar in/ali hude poškodbe.

**Vsa varnostna navodila in opozorila shranite za prihodnjo uporabo.**

Izraz **akumulatorska baterija električnega kolesa eBike**, uporabljen v teh navodilih za uporabo, se navezuje na vse Boscheve originalne akumulatorske baterije električnih koles eBike generacije **the smart system**.

Izraza **pogon** in **pogonska enota** uporabljena v teh navodilih za uporabo, se navezujeta na vse Boscheve originalne pogonske enote generacije **the smart system**.

- ▶ **Preberite in upoštevajte varnostne napotke in navodila v vseh navodilih za uporabo komponent električnega kolesa eBike ter v navodilih za uporabo električnega kolesa eBike.**
- ▶ **Ne dovolite, da vas prikazi na upravljalni enoti zamotijo, še zlasti ne pojavni elementi, ki se samodejno prikažejo glede na situacijo.** Prikaz podatkov o vožnji vas ne sme odvrniti od zbranega kolesarjenja. Če niste pozorni na promet, lahko pride do nesreče. Če želite na upravljalni enoti spremeniti druge nastavitve poleg načina vožnje, se pred tem ustavite.
- ▶ **Računalnika ali upravljalne enote ne poskušajte pritrdjevati med vožnjo!**
- ▶ **Funkcijo pomoči pri potiskanju je dovoljeno uporabljati izključno pri potiskanju električnega kolesa.** Če kolesi električnega kolesa med uporabo funkcije pomoči pri potiskanju nista v stiku s tlemi, obstaja nevarnost poškodb.
- ▶ **Ko je pomoč pri potiskanju vklopljena, se sočasno vrtita tudi pedala.** Ko je pomoč pri potiskanju vklopljena, bodite pozorni na to, da imate noge dovolj oddaljene od vrtečih se pedalov. Obstaja nevarnost poškodb.
- ▶ **Ko uporabljate pomoč pri potiskanju, pazite na to, da električno kolo eBike vedno obvladujete in ga varno držite.** Pomoč pri potiskanju lahko pod določenimi pogoji preneha pravilno delovati (npr. zaradi oviranega vrtenja pedala ali nenamerne izklapa tipke na upravljalni enoti). Kolo eBike se lahko nenadoma zapelje nazaj proti vam ali se prevrne. To lahko ogrozi varnost uporabnika zlasti, če je kolo dodatno obteženo. Če je na vašem kolesu eBike pomoč pri potiskanju omogočena, se izogibajte razmeram, v katerih kolesa ne morete samostojno zadržati!
- ▶ **Če upravljalna enota ali njen nosilec segata čez krmilo, električnega kolesa eBike ne postavite na krmilo in sedež.** Na ta način bi lahko nepopravljivo poškodovali upravljalno enoto ali držalo.
- ▶ **Na akumulatorsko baterijo električnega kolesa eBike ne priključujte polnilnika, če zaslon upravljalne enote oz. računalnika javlja kritično napako.** To lahko vodi do uničenja vaše akumulatorske baterije električnega kolesa eBike, akumulatorska baterija električnega kolesa eBike

se lahko vname in povzroči težke opekline in druge poškodbe.

- ▶ **Upravljalna enota je opremljena z vmesnikom za radijsko povezavo. Upoštevajte lokalne omejitve uporabe, npr. v letalih ali v bolnišnicah.**
- ▶ **Previdno!** Pri uporabi upravljalne enote s funkcijo *Bluetooth®* lahko pride do motenja drugih naprav in sistemov, nval in medicinskih naprav ter aparatov (npr. srčnih spodbujevalnikov, slušnih aparatov). Prav tako ni mogoče povsem izključiti škodljivih vplivov na ljudi in živali v neposredni bližini. Upravljalne enote s funkcijo *Bluetooth®* ne uporabljajte v bližini medicinskih naprav, bencinskih črpalk in kemičnih objektov ter na območjih z nevarnostjo eksplozije in na območjih razstreljevanja. Upravljalne enote s funkcijo *Bluetooth®* ne uporabljajte na letalih. Izogibajte se dolgotrajni uporabi v neposredni bližini telesa.
- ▶ Besedna znamka *Bluetooth®* ter simboli (logotipi) so registrirane blagovne znamke in last družbe Bluetooth SIG, Inc. Družba Robert Bosch GmbH, Bosch eBike Systems besedno znamko/simbole uporablja na podlagi licence.
- ▶ **Upoštevajte vse nacionalne predpise glede registracije in uporabe električnih koles.**

## Varnostna navodila za gumbne baterije



**OPOZORILO! Gumbne baterije hranite zunaj dosega otrok.** Gumbne baterije so nevarne.

Če izdelek ni pritrjen na električno kolo eBike, izdelka ni dovoljeno uporabljati na območjih, na katerih so lahko prisotni otroci. Če predala za baterijo ni mogoče dobro zapreti, izdelka ne uporabljajte in ga hranite zunaj dosega otrok.

- ▶ **Gumbnih baterij ne smete nikoli pogoltniti ali jih vstaviti v katere koli druge telesne odprtine. Če sumite, da je nekdo pogoltnil gumbno baterijo ali jo vstavil v druge telesne odprtine, takoj poiščite zdravniško pomoč.** Zaužitje gumbne baterije lahko v 2 urah povzroči resne notranje razjede in smrt.
- ▶ **Pri menjavi gumbnih baterij pazite, da boste nove pravilno namestili.** Obstaja nevarnost eksplozije.
- ▶ **Uporabljajte samo gumbne baterije, ki so navedene v teh navodilih za uporabo.** Ne uporabljajte drugih gumbnih baterij ali kakršnih koli drugih virov napajanja.
- ▶ **Ne poskušajte ponovno napolniti praznih gumbnih baterij in pazite, da ne povzročite kratkega stika.** Gumbna baterija se lahko razlije, eksplozira, zagori in poškoduje osebe.
- ▶ **Izpraznjene gumbne baterije pravilno odstranite in zavržite.** Izpraznjene gumbne baterije se lahko razlijejo in poškodujejo izdelek ali osebe.
- ▶ **Poskrbite, da se gumbna baterija ne pregreje, ter je ne približujte ognju.** Gumbna baterija se lahko razlije, eksplozira, zagori in poškoduje osebe.

- ▶ **Gumbne baterije ne poškodujte in ne razstavlajte.**  
Gumbna baterija se lahko razlije, eksplodira, zagori in poškoduje osebe.
- ▶ **Preprečite stik poškodovane gumbne baterije z vodo.**  
Litij, ki izhaja iz baterije, lahko reagira z vodikom in povzroči požar ali eksplozijo ter lahko poškoduje osebe.

## Obvestilo o varovanju osebnih podatkov

Pri priklopu električnega kolesa eBike na orodje **Bosch DiagnosticTool 3** ali pri zamenjavi komponent električnega kolesa eBike se družbi Bosch eBike Systems (Robert Bosch GmbH) posredujejo tehnični podatki o vašem električnem kolesu eBike (npr. proizvajalec, model, ID kolesa, podatki o konfiguraciji) in njegovi uporabi (npr. skupen čas vožnje, poraba energije, temperatura) za potrebe obdelave vašega zahtevka, servisa ali izboljšanja izdelkov. Več informacij o obdelavi podatkov je na voljo na spletni strani [www.bosch-ebike.com/privacy-full](http://www.bosch-ebike.com/privacy-full).

## Opis izdelka in funkcij

### Namen uporabe

Upravljalni enoti **System Controller** in **Mini Remote/Mini Remote Dropbar** sta namenjeni upravljanju električnega kolesa eBike/računalnika generacije **the smart system**. Z njima lahko poleg tega upravljate tudi aplikacijo **eBike Flow**.

Za uporabo upravljalne enote v polnem obsegu potrebujete združljiv pametni telefon z aplikacijo **eBike Flow**.

Z aplikacijo **eBike Flow** lahko vzpostavite povezavo **Bluetooth®** med pametnim telefonom in električnim kolesom eBike, med pametnim telefonom in **System Controller** ter med **System Controller** in **Mini Remote/Mini Remote Dropbar**.



Glede na operacijski sistem pametnega telefona lahko aplikacijo **eBike Flow** brezplačno prenesete iz trgovine Apple App Store ali Google Play Store.

S svojim pametnim telefonom skenirajte kodo, da prenesete aplikacijo **eBike Flow**.

## Komponente na sliki

Vsi prikazi komponent kolesa (z izjemo pogonske enote, računalnika z upravljalno enoto, senzorja hitrosti ter ustreznih nosilcev) so shematski in se lahko razlikujejo od vašega električnega kolesa.

Oštevilčenje prikazanih komponent se nanaša na shematske prikaze na začetku navodil za uporabo.

- (1) Upravljalna enota **Mini Remote/Mini Remote Dropbar**
- (2) Upravljalna enota **System Controller**
- (3) Kontrolna LED-lučka
- (4) Tipka za povečanje stopnje podpore **+**/luči kolesa
- (5) Izbirna tipka
- (6) Tipka za zmanjšanje stopnje podpore **-**/pomoč pri potiskanju
- (7) Pritrdilni vijak za držalo
- (8) Držalo
- (9) Gumijast vložek/držalo za baterije
- (10) LED-dioda za način vožnje
- (11) LED-dioda sistema ABS (dodatna oprema)/senzor svetlobe v okolici
- (12) Tipka za vklop/izklop
- (13) Prikaz stanja napoljenosti akumulatorske baterije električnega kolesa eBike
- (14) Tipka za izbiro načina

## Tehnični podatki

Upravljalna enota		System Controller
Koda izdelka		BRC3100
Delovna temperatura	°C	-5 ... +40
Temperatura skladiščenja	°C	+10 ... +40
Vrsta zaščite		IP55
Dimenzije	mm	88 × 28 × 27
Teža	g	35
<i>Bluetooth®</i> Low Energy 5.0		
- Frekvenca	MHz	2400–2480
- Moč oddajanja	mW	≤ 1

Upravljalna enota		Mini Remote	Mini Remote Dropbar
Koda izdelka		BRC3300	BRC3310
Delovna temperatura	°C	-5 ... +40	-5 ... +40
Temperatura skladiščenja	°C	+10 ... +40	+10 ... +40

Upravljalna enota		Mini Remote	Mini Remote Dropbar
Baterija		3 V, 1 × CR1620	3 V, 1 × CR1620
Vrsta zaščite		IP55	IP55
Dimenzije	mm	40 × 39 × 22	50 × 46 × 22
Teža	g	16	20
<i>Bluetooth® Low Energy 5.0</i>			
– Frekvenca	MHz	2400–2480	2400–2480
– Moč oddajanja	mW	≤ 1,9	≤ 1,9

Podatki o licencah za izdelek so na voljo na naslednjem naslovu: [www.bosch-ebike.com/licences](http://www.bosch-ebike.com/licences)

## Izjava o skladnosti

S tem podjetje Robert Bosch GmbH, Bosch eBike Systems, izjavlja, da je tip radijske naprave **System Controller/Mini Remote/Mini Remote Dropbar** skladen z Direktivo 2014/53/EU. Celotno besedilo izjave o skladnosti EU je na voljo na spletni strani: [www.bosch-ebike.com/conformity](http://www.bosch-ebike.com/conformity).

## Delovanje

### Pogoji

Električno kolo eBike je mogoče vklopiti le, če so izpolnjeni naslednji pogoji:

- Nameščena je zadostno napolnjena akumulatorska baterija električnega kolesa eBike (glejte navodila za uporabo akumulatorske baterije električnega kolesa eBike generacije **the smart system**).
- Senzor hitrosti je pravilno priključen (glejte navodila za uporabo pogonske enote generacije **the smart system**).

**Opomba:** vse slike in besedila prikazov veljajo za trenutno različico programske opreme. Po posodobitvi programske opreme se lahko zgodi, da se nastavitve in besedila na prikazih in/ali funkcije spremenijo.

### Oskrba z energijo upravljalne enote (System Controller)

Če je na električno kolo eBike nameščena zadostno napolnjena akumulatorska baterija ter je električno kolo eBike vklopljeno, se notranja akumulatorska baterija upravljalne enote napaja in polni.

Če je notranja akumulatorska baterija upravljalne enote okvarjena, se obrnite na svojega prodajalca kolesa.

### Oskrba upravljalne enote (Mini Remote/Mini Remote Dropbar) z energijo

Upravljalna enota **Mini Remote/Mini Remote Dropbar** se napaja z gumbno baterijo CR1620.

### Menjava gumbne baterije (Mini Remote/Mini Remote Dropbar)

Če je gumbna baterija upravljalne enote **Mini Remote/Mini Remote Dropbar (1)** skoraj izpraznjena, kontrolna LED-lučka **(3)** začne utripati oranžno.

Za menjavo gumbne baterije upravljalno enoto **Mini Remote/Mini Remote Dropbar** odstranite s krmila. Odstranite gumijasti vložek **(9)**. Odstranite izpraznjeno gumbno baterijo in v držalo za baterije vstavite novo baterijo tipa CR1620. Predal za baterije zaprite z gumijastim vložkom **(9)**. Prepričajte se, da je gumijasti vložek **(9)** pravilno vstavljen, da bo predal za baterije zatesnjen. Če je gumbna baterija pravilno vstavljena, kontrolna LED-lučka **(3)** utripa zeleno. Nato upravljalno enoto **Mini Remote/Mini Remote Dropbar** pritrdite na krmilo.

**Opomba:** pritrdilni vijak **(7)** previdno privijte (0,6 Nm).

**Opomba:** povezava z **System Controller** se z menjavo gumbne baterije ne prekine.

Gumbne baterije, ki jih priporoča Bosch, lahko kupite pri svojem prodajalcu kolesa.

### Vklop/izklop električnega kolesa eBike

Za **vklop** električnega kolesa eBike na kratko pritisnite tipko za vklop/izklop **(12)**. Po animaciji ob zagonu se barvno prikažeta stanje napoljenosti akumulatorske baterije električnega kolesa eBike s prikazom stanja napoljenosti **(13)** in nastavljeni način vožnje s prikazom **(10)**. Električno kolo eBike je pripravljeno za vožnjo.

Svetlost prikaza se uravnava s senzorjem svetlobe v okolici **(11)**. Zato senzorja svetlobe v okolici **(11)** ne prekrijte.

Pogon se vklopi takoj, ko premaknete pedala (razen pri načinu vožnje **OFF**). Moč pogona je odvisna od nastavljenega načina vožnje.

Ko v načinu običajnega delovanja prenehate poganjati pedala ali ko dosežete hitrost **25/45 km/h**, pogon preneha pomagati pri poganjanju. Pogon se ponovno samodejno vklopi takoj, ko začnete poganjati pedala in je hitrost manjša od **25/45 km/h**.

Za **izklop** električnega kolesa eBike na kratko (< 3 s) pritisnite tipko za vklop/izklop **(12)**. Prikaz stanja napoljenosti akumulatorske baterije električnega kolesa eBike **(13)** in LED-dioda za način vožnje **(10)** ugasneta.

Če približno **10** minut pogon miruje (npr. ker električno kolo eBike stoji na mestu) in ne pritisnete nobene tipke, se električno kolo eBike samodejno izklopi.

## Prikaz stanja napoljenosti akumulatorske baterije električnega kolesa eBike

V prikazu stanja napoljenosti akumulatorske baterije električnega kolesa eBike **(13)** ustreza vsak svetlo moder trak 20 % napoljenosti in vsak beli trak 10 % napoljenosti. Zgornji trak prikazuje največjo možno napoljenost.

**Primer:** prikazani so 4 svetlo modri trakovi in en bel trak. Stanje napoljenosti znaša med 81 % in 90 %.

Pri majhni napoljenosti spodnja dva prikaza zamenjata barvo:

Trak	Napoljenost
2-krat oranžen	30 % ... 21 %
1-krat oranžen	20 % ... 11 %
1-krat rdeč	10 % ... rezerva
1-krat rdeč, utripajoč	Rezerva ... prazna

Če se akumulatorska baterija električnega kolesa eBike polni, zgornji trak prikaza stanja napoljenosti akumulatorske baterije električnega kolesa eBike **(13)** utripa.

Stanje napoljenosti akumulatorske baterije električnega kolesa eBike je poleg električnega kolesa eBike prikazano tudi z LED-diodami na akumulatorski bateriji električnega kolesa eBike.

## Izbira načina vožnje

Na upravljalnih enotah lahko nastavite raven podpore pogona pri poganjanju.

**Mini Remote/Mini Remote Dropbar:** Za povečanje ali zmanjšanje podpore na kratko (< 1 s) pritisnite tipko za povečanje stopnje podpore **+** **(4)** ali za zmanjšanje stopnje podpore **-** **(6)**.

**System Controller:** Za povečanje podpore na kratko (< 1 s) pritisnite tipko za izbiro načina **(14)**.

Za zmanjšanje podpore tipko za izbiro načina **(14)** pridržite za več kot 1 s.

Način vožnje, ki je prikazan z različnimi barvami, lahko spremenite tudi med vožnjo.

Način vožnje	Opombe
<b>OFF</b>	Podpora pogona je izklopljena, električno kolo eBike je mogoče uporabljati kot običajno kolo s poganjanjem pedalov.
<b>ECO</b>	Učinkovita podpora za največjo zmogljivost in največji doseg
<b>ECO+</b>	Način vožnje, optimiziran za čim večji doseg, pri katerem se podpora pogona vklopi šele pri določenem naporu kolesarja; za naravno kolesarjenje in največji možen doseg
<b>TOUR</b>	Enakomerna podpora za turne vožnje z velikim dosegom
<b>TOUR+</b>	Dinamična podpora za naravno in športno vožnjo

Način vožnje	Opombe
<b>eMTB</b>	Optimalna podpora na vsakem terenu, športno speljevanje, izboljšana dinamika, izjemna zmogljivost
<b>SPORT</b>	Zmogljiva podpora za športno vožnjo po hribovitih poteh in mestno vožnjo
<b>TURBO</b>	Največja podpora vse do hitrega poganjanja pedalov za športno vožnjo
<b>AUTO</b>	Podpora se dinamično prilagodi situaciji pri vožnji.
<b>RACE</b>	Največja podpora na dirkalni progi eMTB, zelo neposredno vedenje in najučinkovitejša funkcija „Extended Boost“ za najboljšo zmogljivost v tekmovalnih okoljih
<b>CARGO</b>	Enakomerna, zmogljiva podpora za varen transport težkih bremen
<b>SPRINT</b>	Dinamična podpora glede na frekvenco poganjanja – za športno vožnjo z električnim kolesom po makadamu in cestah s hitrimi sprinti in pogostimi vzponi
<b>LIMIT<sup>A)</sup></b>	Samodejna in optimizirana prilagoditev podpore situaciji med vožnjo do največ 25 km/h za umirjeno in energijsko učinkovito mestno kolesarjenje s kolesom S-Pedelec ter skupinsko vožnjo s kolesi Pedelec

A) Samo za kolesa S-Pedelec v EU s Performance Line Speed Aktivacija načina vožnje **LIMIT** ne vpliva na stanje koles S-Pedelec.

Opise in lastnosti načinov vožnje lahko vnaprej nastavi proizvajalec, izbere pa prodajalec koles.

**Opomba:** načini vožnje, ki so na voljo, so odvisni od pogonske enote.

## Prilagoditev načina vožnje

Načine vožnje lahko z določenimi omejitvami spreminjate s pomočjo aplikacije **eBike Flow**. S tem lahko svoje električno kolo eBike prilagodite svojim potrebam.

Izdelava popolnoma lastnega načina vožnje ni možna.

Prilagodite lahko zgolj načine vožnje, ki jih je proizvajalec ali prodajalec odobril na vašem sistemu. Pri tem lahko gre tudi za manj kot 4 načine vožnje.

Poleg tega se lahko zgodi, da zaradi omejitev v vaši državi prilagoditev načina vožnje ni mogoča.

Za prilagoditev imate na voljo naslednje parametre:

- podpora glede na osnovno vrednost načina vožnje (znotraj zakonskih predpisov)
- vedenje pogonske enote
- regulacijska hitrost (znotraj zakonskih predpisov)
- največji vrtilni moment (glede na omejitve pogonske enote)

**Opomba:** prosimo, upoštevajte, da sprememba načina vožnje ne vpliva na njegov položaj, ime in barvo na vaših računalnikih in upravljalnih elementih.



## Součinkovanje pogonske enote in menjalnika

Menjalnik električnega kolesa eBike uporabljajte kot pri običajnem kolesu (upoštevajte navodila za uporabo električnega kolesa eBike).

Ne glede na vrsto menjalnika je priporočljivo, da med menjavanjem prestav za kratek čas zmanjšate silo poganjanja pedal. Tako olajšate prestavljanje in zmanjšate obrabo pogonskega sklopa.

Z izbiro ustrezne prestave lahko ob uporabi enake moči povečate hitrost in doseg.

## Vklop/izklop luči kolesa (samo Mini Remote/Mini Remote Dropbar)

Pred vsako vožnjo preverite delovanje luči kolesa.

Za **vklop/izklop** luči kolesa pritisnite tipko za luči kolesa **(4)** za več kot 1 s.

## Vklop/izklop pomoči pri potiskanju

Pomoč pri potiskanju vam olajša potiskanje električnega kolesa eBike. Hitrost pomoči pri potiskanju lahko doseže do **4 km/h**. Tovarniška nastavitve proizvajalca je lahko tudi manjša in jo po potrebi prodajalec kolesa lahko zviša.

► **Funkcijo pomoči pri potiskanju je dovoljeno uporabljati izključno pri potiskanju električnega kolesa.** Če kolesi električnega kolesa med uporabo funkcije pomoči pri potiskanju nista v stiku s tlemi, obstaja nevarnost poškodb.

► **Če je izbrana prestava previsoka, pogonska enota ne more poganjati električnega kolesa eBike ali vklopiti zapore pred nenamernim premikanjem.**

Za **zagon** pomoči pri potiskanju pritisnite tipko za pomoč pri potiskanju **(6)** za več kot 1 s in jo pridržite. Prikaz stanja napoljenosti akumulatorske baterije električnega kolesa eBike **(13)** ugasne, belo zaporedno utripanje v smeri vožnje pa prikazuje stanje pripravljenosti.

Za **vklop** pomoči pri potiskanju je treba v naslednjih 10 s izvesti eno od naslednjih dejanj:

- potiskanje električnega kolesa eBike naprej,
- potiskanje električnega kolesa eBike nazaj,
- premik električnega kolesa eBike vstran.

Po vklopu začne pogon s potiskanjem, zaporedno utripajoča beli trakovi pa se obarvajo svetlo modro.

Če tipko za pomoč pri potiskanju **(6)** izpustite, se pomoč pri potiskanju ustavi. V naslednjih 10 s lahko s pritiskom tipke za pomoč pri potiskanju **(6)** znova vklopite pomoč pri potiskanju.

Če pomoči pri potiskanju v naslednjih 10 s ne vklopite znova, se pomoč pri potiskanju samodejno izklopi.

Pomoč pri potiskanju se vedno ustavi, če

- je zadnje kolo blokirano,
- ne morete prevoziti preprek,
- del telesa blokira pedal,
- se zaradi ovire pedal vrti naprej,
- stopate v pedala,
- pritisnete tipko za povečanje stopnje podpore +/-luči kolesa **(4)** ali tipko za vklop/izklop **(12)**.

Pomoč pri potiskanju ima zaporo pred nenamernim premikanjem, tj. tudi po uporabi pomoči pri potiskanju pogon za nekaj sekund aktivno zavira vzratno premikanje, zato električnega kolesa eBike ne bosti mogli potiskati nazaj oz. boste lahko to storili zelo težko.

Zapora pred nenamernim premikanjem se s pritiskom tipke za povečanje stopnje podpore +/-luči kolesa **(4)** nemudoma izklopi.

Način delovanja pomoči pri potiskanju je predmet nacionalnih predpisov, zaradi česar se lahko razlikuje od zgornjega opisa oz. je lahko izklopljen.

## ABS – sistem proti blokiranju koles (opsijsko)

Če je električno kolo eBike opremljeno z Boschevim sistemom eBike ABS generacije **the smart system**, ob zagonu električnega kolesa eBike sveti LED-dioda sistema ABS **(11)**.

Ko speljete, sistem ABS interno preveri svoje delovanje in LED-dioda sistema ABS **(11)** ugasne.

V primeru napake LED-dioda sistema ABS **(11)** zasveti, LED-dioda za način vožnje **(10)** pa utripa oranžno. Z izbirno tipko **(5)** na upravljalni enoti **Mini Remote/Mini Remote Dropbar (1)** ali s tipko za izbiro načina **(14)** na upravljalni enoti **System Controller (2)** lahko napako potrdite. Utripajoča LED-dioda za način vožnje **(10)** ugasne. Dokler LED-dioda sistema ABS **(11)** sveti, sistem ABS ne deluje. Podrobnosti o sistemu ABS in načinu delovanja si lahko preberete v navodilih za uporabo sistema ABS.

## Vzpostavitev povezave med pametnim telefonom in upravljalnikom System Controller

Za uporabo naslednjih funkcij sistema eBike je potreben pametni telefon z uporabo aplikacije **eBike Flow**.

Povezava z aplikacijo se izvede prek povezave **Bluetooth®**. Vključite električno kolo eBike in počakajte do konca animacije ob zagonu. Ne speljite.

Zaženite seznanjanje prek povezave **Bluetooth®** z dolgim pritiskom (> 3 s) tipke za vklop/izklop **(12)**. Izpustite tipko za vklop/izklop **(12)**, ko začne zgornji trak prikazati stanja napoljenosti akumulatorske baterije električnega kolesa eBike **(13)** utripate modro, kar pomeni, da poteka postopek seznanjanja.

V aplikaciji odobrite vzpostavitev povezave.

## Spremljanje dejavnosti

Za prikaz aktivnosti je zahtevana registracija oz. prijava v aplikaciji **eBike Flow**.

Za zajem aktivnosti morate privoliti v shranjevanje lokacijskih podatkov v aplikaciji. Samo v tem primeru se bodo vaše aktivnosti prikazale v aplikaciji. Za prikaz lokacijskih podatkov morate biti prijavljeni kot uporabnik.

## eBike Lock

Zaporo **<eBike Lock>** lahko ustvarite za vsako električno kolo eBike v aplikaciji **eBike Flow** pod **<Nastavitve>** → **<Moje električno kolo eBike>** → **<Lock & Alarm>**. Pri tem se na pametnem telefonu in/ali računalniku **Kiox 300/**

**Kiox 500** shrani ključ za odklepanje električnega kolesa eBike.

Zapora **<eBike Lock>** se v naslednjih primerih samodejno vklopi:

- pri izklopu električnega kolesa eBike z upravljalno enoto
  - pri samodejnem izklopu električnega kolesa eBike
- Če ste vklopili električno kolo eBike in je pametni telefon z električnim kolesom eBike povezan prek povezave *Bluetooth®* ali je v držalo vstavljen predhodno določeni računalnik, se električno kolo eBike odklene.

**<eBike Lock>** je vezan na vaš uporabniški račun.

Če svoj pametni telefon izgubite, se lahko s pomočjo aplikacije **eBike Flow** prijavite v svoj uporabniški račun tudi z drugega telefona in nato odklenete svoje kolo eBike.

Če izgubite računalnik, lahko pod menijsko točko **<Lock & Alarm>** v aplikaciji **eBike Flow** ponastavite vse digitalne ključe.

**Pozor!** Če v aplikaciji izberete nastavitve, ki bi lahko privedla do določenih pomanjkljivosti pri zapori **<eBike Lock>** (npr. brisanje računa za vaše kolo eBike ali uporabniškega računa), se pred tem prikažejo opozorila. **Prosimo vas, da si opozorila temeljito preberete in ravnate v skladu z njihovo vsebino (npr. pred brisanjem vsega uporabniškega računa ali računa kolesa eBike).**

**Omogočitev zapore <eBike Lock>**

Za omogočitev zapore **<eBike Lock>** morajo biti izpolnjeni naslednji pogoji:

- Aplikacija **eBike Flow** je nameščena.
- Prijavljeni ste z uporabniškim računom.
- Trenutno se ne izvaja posodobitev sistema eBike.
- Kolo eBike je s pametnim telefonom povezano prek povezave *Bluetooth®*.
- Kolo eBike miruje.
- Pametni telefon je povezan z internetom.
- Akumulatorska baterija električnega kolesa eBike je zadostno napolnjena in polnilni kabel ni priključen.

Zaporo **<eBike Lock>** lahko omogočite v aplikaciji **eBike Flow** pod menijsko točko **<Lock & Alarm>**.

Pogon električnega kolesa eBike nudi podporo le, če je ob vklopu električnega kolesa eBike pametni telefon povezan z njim prek povezave *Bluetooth®* ali če je računalnik vstavljen v držalo. Če kot ključ uporabljate pametni telefon, mora biti na pametnem telefonu vklopljen *Bluetooth®*, v ozadju pa mora delovati aplikacija **eBike Flow**. Če je vklopljena zapora **<eBike Lock>**, lahko svoje električno kolo eBike še vedno uporabljate brez podpore pogonske enote.

**Združljivost**

Zapora **<eBike Lock>** je združljiva z vsemi pogonskimi enotami Bosch generacije **the smart system**.

**Način delovanja**

V povezavi z zaporo **<eBike Lock>** pametni telefon in računalnik delujeta kot ključ za pogonsko enoto. Zapora **<eBike Lock>** se vklopi z izklopom električnega kolesa eBike. Pri vklopu električno kolo eBike preveri, ali je na voljo kateri od opredeljenih digitalnih ključev. Pri tem upravljalna enota **System Controller** začne utripati belo, na računalniku pa se prikaže simbol ključavnice.

**Opomba:** zapora **<eBike Lock>** ni zaščita pred krajo, temveč dopolnitev mehanskemu zaklepanju! Z vklopom zapore **<eBike Lock>** se ne izvede mehansko zaklepanje električnega kolesa eBike ali temu podobno dejanje. Z njo se zgolj izklopi podpora pogonske enote. Ko je pametni telefon povezan z električnim kolesom eBike prek povezave *Bluetooth®* ali ko je v držalo vstavljen računalnik, je pogonska enota odklenjena.

**Če želite tretjim osebam začasno ali trajno omogočiti uporabo električnega kolesa eBike, z njimi delite enega od opredeljenih digitalnih ključev (računalnik/pametni telefon). S tem zapora <eBike Lock> ostane vklopljena.**

**Če želite električno kolo eBike peljati na servis, zaporo <eBike Lock> izklopite v aplikaciji eBike Flow pod menijsko točko <Nastavitve>**. Če želite svoje električno kolo eBike prodati, svoje električno kolo eBike poleg tega v aplikaciji **eBike Flow** pod menijsko točko **<Nastavitve>** izbršite iz svojega uporabniškega računa.

Če ugasnete električno kolo eBike, bo pogonska enota sprožila signal zaklepa (**en** zvočni signal), ki je znak, da je podpora pogonske enote izključena.

Ko električno kolo eBike spet vklopite, bo pogonska enota sprožila dva signala odklepa (**dva** zvočna signala), ki sta znak, da je podpora pogonske enote spet mogoča.

Signal zaklepa vam pomaga prepoznati, ali je zapora **<eBike Lock>** na vašem kolesu eBike vklopljena. Zvočni signal je standardno vklopljen, lahko pa ga kadar koli izklopite v aplikaciji **eBike Flow** v menijski točki **<Zvok za zaporo>** po izbiri simbola ključavnice za vaše električno kolo eBike.

**Opomba:** če zapore **<eBike Lock>** ne morete več vklopiti ali izklopiti, se obrnite na svojega prodajalca kolesa.

**Zamenjava komponent kolesa eBike <eBike Lock>**

**Zamenjava pametnega telefona**

1. Namestite aplikacijo **eBike Flow** na svoj novi pametni telefon.
2. Prijavite se z **istim** uporabniškim računom, ki ste ga uporabili za vklop zapore **<eBike Lock>**.
3. V aplikaciji **eBike Flow** se zapora **<eBike Lock>** prikaže kot nastavljena.

Dodatne informacije o tem so na voljo v aplikaciji **eBike Flow** ali v središču Bosch eBike Help Center na spletni strani [www.bosch-ebike.com/help-center](http://www.bosch-ebike.com/help-center).

**Posodobitve programske opreme**

Posodobitve programske opreme je treba zagnati ročno v aplikaciji **eBike Flow**.

Posodobitve programske opreme se prenesejo z aplikacije na upravljalno enoto, takoj ko je ta povezana z aplikacijo. Med posodabljanjem se napredek prikazuje z zelenim utripanjem prikaza stanja napolnenosti akumulatorske baterije električnega kolesa eBike (**13**). Na koncu se električno kolo eBike zažene znova.

Krmiljenje posodobitev programske opreme se izvede prek aplikacije **eBike Flow**.

## Povezava krmilnika System Controller z Mini Remote/Mini Remote Dropbar

Povezava med upravljalnima enotama **System Controller** in **Mini Remote/Mini Remote Dropbar** se izvede prek povezave *Bluetooth®*.

Zaženite električno kolo eBike, a ne speljite.

Če upravljalne enote **Mini Remote/Mini Remote Dropbar** prodajalec kolesa ni povezal z **System Controller**, postopajte tako:

1. Najprej pametni telefon prek aplikacije **eBike Flow** povežite z enoto **System Controller** (glejte „Vzpostavitev povezave med pametnim telefonom in upravljalnikom System Controller“, Stran Slovenščina – 5).
2. V aplikaciji **eBike Flow** izberite **<Nastavitve>** → **<Moje električno kolo eBike>** → **<Karta za električno kolo eBike>** → **<Komponente>** → **<Dodaj novo orodje>**. Nato izberite **<Mini Remote/Mini Remote Dropbar>**.
3. **Mini Remote/Mini Remote Dropbar**: za sprožitev postopka za seznanitev pritisnite poljubno tipko; postopek za seznanitev se začne, ko začne kontrolna LED-lučka **(3)** utripati modro.
4. Sledite navodilom v aplikaciji **eBike Flow**.

Uspešna seznanitev se prikaže v 30 s na upravljalni enoti **Mini Remote/Mini Remote Dropbar**, in sicer tako, da kontrolna LED-lučka **(3)** 3-krat utripne zeleno.

Če se povezava ne vzpostavi, kontrolna LED-lučka **(3)** 3-krat utripne rdeče. Postopek ponovite.

Če želite upravljalno enoto **Mini Remote/Mini Remote Dropbar** povezati z enoto **System Controller** drugega električnega kolesa eBike, izvedite naslednje korake:

1. Najprej pametni telefon prek aplikacije **eBike Flow** povežite z upravljalnikom System Controller (glejte „Vzpostavitev povezave med pametnim telefonom in upravljalnikom System Controller“, Stran Slovenščina – 5).
2. V aplikaciji **eBike Flow** izberite **<Nastavitve>** → **<Moje električno kolo eBike>** → **<Karta za električno kolo eBike>** → **<Komponente>** → **<Dodaj novo orodje>**. Nato izberite **<Mini Remote/Mini Remote Dropbar>**.
3. **Mini Remote/Mini Remote Dropbar**: iz upravljalne enote **Mini Remote/Mini Remote Dropbar** odstranite gumbno baterijo in počakajte vsaj 30 s. Gumbno baterijo znova vstavite in počakajte, da začne kontrolna LED-lučka **(3)** utripati zeleno.
4. V naslednjih 10 s za 5 s pridržite tipko za zmanjšanje stopnje podpore –/pomoč pri potiskanju **(6)**. Med postopkom za seznanitev kontrolna LED-lučka **(3)** za 30 s modro utripa.
5. Sledite navodilom v aplikaciji **eBike Flow**. Uspešna seznanitev se prikaže v 30 s na upravljalni enoti **Mini Remote/Mini Remote Dropbar**, in sicer tako, da kontrolna LED-lučka **(3)** 3-krat utripne zeleno.

Če se povezava ne vzpostavi, kontrolna LED-lučka **(3)** 3-krat utripne rdeče. Postopek ponovite.

## Sporočila o napaki

Upravljalna enota prikazuje, ali je prišlo do kritičnih ali manj kritičnih napak na električnem kolesu eBike.

Sporočila o napakah, ki se ustvarijo na električnem kolesu eBike, lahko preberete v aplikaciji **eBike Flow** ali jih odčita vaš prodajalec koles.

Prek povezave v aplikaciji **eBike Flow** lahko prikažete informacije o napaki in podporo za odpravljanje napak.

### Manj kritične napake

Če pride do manj kritične napake, začne LED-dioda za način vožnje **(10)** oranžno utripati, nato pa neprekinjeno sveti. Za potrditev napake pritisnite izbirno tipko **(5)** na upravljalni enoti **Mini Remote/Mini Remote Dropbar (1)** ali tipko za izbiro načina **(14)** na upravljalni enoti **System Controller (2)**. LED-dioda za način vožnje **(10)** znova neprekinjeno prikazuje barvo nastavljenega načina vožnje. S pomočjo naslednje preglednice lahko po potrebi napake odpravite sami. V nasprotnem primeru obiščite svojega prodajalca koles.

Številka	Odpravljanje napak
<b>523005</b>	Navedene številke napak pomenijo, da je prišlo do motnje pri prepoznavanju magnetnega polja zaradi senzorjev.
<b>514001</b>	Preverite, ali ste magnet med vožnjo izgubili.
<b>514002</b>	Če uporabljate magnetni senzor, preverite, ali sta senzor in magnet pravilno nameščena. Prepričajte se, da kabel do senzorja ni poškodovan.
<b>514003</b>	Če uporabljate magnet za platišča, poskrbite, da v bližini pogske enote ne pride do motenj magnetnega polja.
<b>514006</b>	Navedene številke napak pomenijo, da je akumulatorska baterija električnega kolesa eBike zunaj razpona dopustne delovne temperature. Polnjenje akumulatorske baterije električnega kolesa eBike se prekine.
<b>680007</b>	Ko delovna temperatura znova doseže dovoljeni razpon, se polnjenje nadaljuje.
<b>680009</b>	
<b>680012</b>	
<b>680014</b>	
<b>680016</b>	
<b>680017</b>	

### Kritične napake

Če pride do kritične napake, začne LED-dioda za način vožnje **(10)** rdeče utripati, nato pa neprekinjeno sveti, prikaže pa se tudi prikaz stanja napoljenosti akumulatorske baterije električnega kolesa eBike **(13)**. Pri pojavu kritične napake sledite navodilom za postopanje v naslednji preglednici.

Številka	Navodila za postopanje
<b>6A0004</b>	Odstrani akumulatorsko baterijo PowerMore in znova zaženi električno kolo eBike. Če je težava še vedno prisotna, se obrni na specializiranega trgovca.

Številka	Navodila za postopanje
<b>890000</b>	<ul style="list-style-type: none"> <li>– Potrdite kodo napake.</li> <li>– Znova zaženite sistem električnega kolesa eBike.</li> </ul> <p>Če je težava še vedno prisotna:</p> <ul style="list-style-type: none"> <li>– Potrdite kodo napake.</li> <li>– Posodobite programsko opremo.</li> <li>– Znova zaženite sistem električnega kolesa eBike.</li> </ul> <p>Če je težava še vedno prisotna:</p> <ul style="list-style-type: none"> <li>– Obrnite se na specializiranega trgovca Bosch eBike Systems.</li> </ul>

Preden električno napravo zavrzete med odpadke, morate iz izdelka odstraniti odstranljive baterije in jih oddati v zabojnik za ločeno zbiranje baterij.



Odslužene električne naprave (v skladu z Direktivo 2012/19/EU) in okvarjene ali izrabljene akumulatorske/navadne baterije (v skladu z Direktivo 2006/66/ES) je treba zbirati ločeno in jih okolju prijazno reciklirati.

Ločeno zbiranje električnih naprav je namenjeno vnaprejšnjemu ločevanju materialov in omogoča ustrezno ravnanje z odpadki in reciklažo surovin, s tem pa varuje okolje in ljudi.



**Pridrujemo si pravico do sprememb.**

## Vzdrževanje in servisiranje

### Vzdrževanje in čiščenje

Upravljalne enote ne smete čistiti z vodo pod tlakom.

Upravljalna enota mora biti čista. Če je prikaz umazan, lahko pride do napačnega prepoznavanja svetlosti.

Za čiščenje upravljalne enote uporabljajte mehko krpo, ki ste jo navlažili z vodo. Ne uporabljajte čistilnih sredstev.

► **Vsa popravila naj opravi zgolj pooblaščen prodajalec koles.**

**Opomba:** če svoje električno kolo eBike oddate na servis pri prodajalcu koles, vam priporočamo, da pred tem izklopite **<Lock & Alarm>**.

### Servisna služba in svetovanje uporabnikom

Z vsemi vprašanji o električnem kolesu eBike in njegovih komponentah se obrnite na pooblaščenega prodajalca koles.

Podatke za stik s pooblaščenimi prodajalci koles najdete na spletni strani [www.bosch-ebike.com](http://www.bosch-ebike.com).



Za dodatne informacije o komponentah za električno kolo eBike in njihovih funkcijah se obrnite na Bosch eBike Help Center.

### Ravnanje z odpadnim materialom in snovi v stranskih proizvodih

Podatki o snoveh v stranskih proizvodih so na voljo na naslednji povezavi:

[www.bosch-ebike.com/en/material-compliance](http://www.bosch-ebike.com/en/material-compliance).

Električnih koles in njihovih komponent ne odvrzite med gospodinjinske odpadke!

Vračilo izdelka v trgovini je možno, če ga distributor prostovoljno prevzame ali ga mora prevzeti po zakonu. Upoštevajte nacionalne določbe.



Pogonsko enoto, računalnik z upravljalno enoto, akumulatorsko baterijo za električno kolo eBike, senzor hitrosti, pribor in embalažo oddajte v okolju prijazno recikliranje.

Prepričajte se, da so osebni podatki izbrisani iz naprave.

## Bezpečnostné upozornenia



**Prečítajte si všetky bezpečnostné upozornenia a pokyny.** Nedodržanie bezpečnostných upozornení a pokynov môže zapríčiniť úraz elektrickým prúdom, požiar a/alebo ťažké poranenia.

**Uschovajte všetky bezpečnostné upozornenia a pokyny na budúce použitie.**

Pojem **eBike akumulátor**, použitý v tomto návode na obsluhu, sa vzťahuje na všetky originálne eBike akumulátory Bosch systémovej generácie **the smart system**.

Pojmy **pohon** a **pohonná jednotka**, použité v tomto návode na obsluhu, sa vzťahujú na všetky originálne pohonné jednotky Bosch systémovej generácie **the smart system**.

► **Prečítajte si a dodržiavajte bezpečnostné upozornenia a pokyny vo všetkých návodoch na obsluhu eBike komponentov aj v návode na obsluhu vášho eBike.**

► **Nenechajte sa rozptyľovať zobrazením ovládacej jednotky, najmä situačnými vrstveniami.** Zobrazovanie informácií o jazde nesmie zväzdať k neopatrnému štýlu jazdy. Ak sa nekoncentrujete výlučne na cestnú premávku, riskujete, že sa stanete účastníkom nehody. Ak okrem zmeny režimu jazdy chcete robiť na vašej ovládacej jednotke iné nastavenia, zastavte.

► **Palubný počítač alebo ovládacia jednotka sa nepokúšajte pripieňovať počas jazdy!**

► **Funkcia pomoc pri presune sa smie používať výlučne pri presune eBike.** Ak kolesá eBike nemajú pri použití pomoci pri presune kontakt s podkladom, hrozí nebezpečenstvo poranenia.

► **Keď je zapnutá pomoc pri presune, môžu sa súčasne otáčať aj pedále.** Pri zapnutej pomoci pri presune dávajte pozor na to, aby boli vaše nohy dostatočne ďaleko od otáčajúcich sa pedálov. Hrozí riziko poranenia.

► **Pri používaní pomoci pri presune dávajte pozor na to, aby ste eBike vždy mali pod kontrolou a mohli ho bezpečne držať.** Pomoc pri presune môže za istých okolností zlyhať (napr. prekážka pri pedáli alebo neúmyselné zosmyknutie z tlačidla ovládacej jednotky). eBike sa môže náhle začať pohybovať dozadu na vás alebo sa môže prevrátiť. To predstavuje, predovšetkým pri bicykli s nákladom, riziko pre používateľa. Pri eBike so zapnutou pomocou pri presune sa vyhýbajte situáciám, v ktorých nedokázate eBike udržať vlastnou silou!

► **Keď ovládacia jednotka alebo jej držiak prečnievajú cez riadidlá, neotáčajte eBike hore kolesami na riadidlá a sedlo.** Ovládacia jednotka alebo držiak sa môžu neoprávne poškodiť.

► **Ak displej ovládacej jednotky alebo palubný počítač hlási kritický chybu, nepripájajte nabíjačku k akumulátoru eBike..** Môže to viesť k zničeniu akumulátora eBike, akumulátor eBike sa môže vznietiť a spôsobiť tak ťažké popáleniny a iné zranenia.

► **Ovládacia jednotka je vybavená rádiovým rozhraním. Dodržiavajte lokálne prevádzkové obmedzenia, napríklad v lietadlách alebo nemocniciach.**

► **Pozor!** Pri používaní ovládacej jednotky s *Bluetooth*® môže dôjsť k rušeniu iných prístrojov a zariadení, lietadiel a medicínskych prístrojov (napríklad kardiostimulátorov, načúvacích prístrojov). Taktiež nie je možné úplne vylúčiť negatívny vplyv na ľudí a zvieratá nachádzajúce sa v bezprostrednom okolí. Ovládacia jednotka s *Bluetooth*® nepoužívajte v blízkosti medicínskych zariadení, čerpačiek staníc, chemických zariadení, oblastí s nebezpečenstvom výbuchu a oblastí, kde sa nachádzajú trhaviny. Ovládacia jednotka s *Bluetooth*® nepoužívajte v lietadlách. Zabráňte dlhodobějšímu prevádzkovaniu v priamej blízkosti tela.

► Slovné označenie a tiež grafické znaky (logá) *Bluetooth*® sú registrované ochranné známky a sú majetkom spoločnosti Bluetooth SIG, Inc. Akékoľvek použitie tohto slovného označenia/týchto grafických znakov spoločnosťou Robert Bosch GmbH, Bosch eBike Systems je na základe licencie.

► **Dodržiavajte všetky národné predpisy o registrovaní a používaní eBike.**

## Bezpečnostné upozornenia pre gombíkovú batériu



**VÝSTRAHA! Zabezpečte, aby sa gombíková batéria nedostala do rúk deťom.** Gombíkové batérie sú nebezpečné.

Ak výrobok nie je namontovaný na eBike, nie je tento výrobok vhodný na použitie na miestach, kde sa môžu nachádzať deti. Ak priehradku na batérie nemožno bezpečne uzatvoriť, výrobok nepoužívajte a uchovávajte ho mimo dosahu detí.

► **Gombíkové batérie sa nesmú prehľtať ani vkladať do iných telesných otvorov. V prípade podozrenia z prehltnutia gombíkovej batérie alebo jej zavedenia do iného telesného otvoru okamžite vyhľadajte lekársku pomoc.** Prehltnutie gombíkovej batérie môže v priebehu 2 hodín viesť k vážnym vnútorným poleptaniam a smrti.

► **Pri výmene gombíkovej batérie dbajte na to, aby výmena prebehla správne.** Hrozí nebezpečenstvo výbuchu.

► **Používajte len gombíkové batérie uvedené v tomto návode na použitie.** Nepoužívajte žiadne iné gombíkové batérie alebo iné elektrické napájanie.

► **Nepokúšajte sa gombíkové batérie opäť nabíjať a neskratujte ich.** Gombíková batéria sa môže stať netesnou, vybuchnúť, vznietiť sa a zraniť osoby.

► **Vybité gombíkové batérie likvidujte v súlade s predpismi.** Vybité gombíkové batérie sa môžu stať netesnými, zraniť osoby alebo poškodiť produkt.

► **Gombíkovú batériu neprehrievajte a nehádzte do ohňa.** Gombíková batéria sa môže stať netesnou, vybuchnúť, vznietiť sa a zraniť osoby.

► **Gombíkovú batériu nepoškodzuje a nerozoberajte.** Gombíková batéria sa môže stať netesnou, vybuchnúť, vznietiť sa a zraniť osoby.

► **Zabráňte kontaktu poškodenej gombíkovej batérie s vodou.** Unikajúce lítium môže pri kontakte s vodou zrea-

govat' a uvoľniť vodík a spôsobiť požiar, výbuch alebo poranenie osôb.

## Ochrana osobných údajov

Pri pripojení eBike na **Bosch DiagnosticTool 3** alebo pri výmene komponentov eBike sa technické informácie o vašom eBike (napr. výrobca, model, Bike-ID, konfiguračné údaje), ako aj informácie o používaní eBike (napr. celkový čas jazdy, spotreba energie, teplota) odovzdávajú na Bosch eBike Systems (Robert Bosch GmbH) na spracovanie vašej požiadavky, v prípade servisu, a na účely zlepšenia výroby. Viac informácií o spracovaní údajov nájdete na [www.bosch-ebike.com/privacy-full](http://www.bosch-ebike.com/privacy-full).

## Opis výrobku a výkonu

### Používanie v súlade s určením

Ovládacie jednotky **System Controller** a **Mini Remote/Mini Remote Dropbar** sú určené na ovládanie eBike/palubného počítača systémovej generácie **the smart system**. Okrem toho môžete nimi ovládať aplikáciu **eBike Flow**.

Aby ste mohli ovládaciu jednotku využívať v plnom rozsahu, je potrebný kompatibilný smartfón s aplikáciou **eBike Flow**.

Pomocou aplikácie **eBike Flow** možno vytvoriť spojenie **Bluetooth®** medzi smartfónom a eBikom, medzi smartfónom a **System Controller** a tiež medzi **System Controller** a **Mini Remote/Mini Remote Dropbar**.

 Podľa operačného systému smartfónu možno si aplikáciu **eBike Flow** bezplatne stiahnuť z Apple App Store alebo Google Play Store.

### Technické údaje

Ovládacia jednotka		System Controller
Kód výrobku		BRC3100
Prevádzková teplota	°C	-5 ... +40
Skladovacia teplota	°C	+10 ... +40
Stupeň krytia		IP55
Rozmery	mm	88 × 28 × 27
Hmotnosť	g	35
<b>Bluetooth® Low Energy 5.0</b>		
– Frekvencia	MHz	2 400–2 480
– Vysielač výkon	mW	≤ 1

Ovládacia jednotka		Mini Remote	Mini Remote Dropbar
Kód výrobku		BRC3300	BRC3310
Prevádzková teplota	°C	-5 ... +40	-5 ... +40
Skladovacia teplota	°C	+10 ... +40	+10 ... +40
Batéria		3 V, 1 × CR1620	3 V, 1 × CR1620
Stupeň krytia		IP55	IP55
Rozmery	mm	40 × 39 × 22	50 × 46 × 22

Naskenujte vašim smartfónom kód, aby ste si mohli aplikáciu **eBike Flow** stiahnuť.

## Vyobrazené komponenty

Všetky vyobrazenia súčastí bicykla okrem pohonnej jednotky, palubného počítača vrátane ovládacej jednotky, snímača rýchlosti a ich príslušných držiakov sú schematické a môžu sa od vášho eBike odlišovať.

Číslovanie vyobrazených komponentov sa vzťahuje na vyobrazenia na grafických stranách na začiatku návodu.

- (1) Ovládacia jednotka **Mini Remote/Mini Remote Dropbar**
- (2) Ovládacia jednotka **System Controller**
- (3) LED kontrolka
- (4) Tlačidlo zvýšenia stupňa podpory +/  
Osvetlenie bicykla
- (5) Tlačidlo výberu
- (6) Tlačidlo zníženia podpory –/  
Pomoc pri tlačení
- (7) Upevňovacia skrutka držiaka
- (8) Držiak
- (9) Gumená vložka/držiak batérie
- (10) LED dióda režimu jazdy
- (11) LED dióda ABS (voliteľne)/snímač okolitého svetla
- (12) Tlačidlo zapnutia/vypnutia
- (13) Zobrazenie stavu nabitia eBike akumulátora
- (14) Tlačidlo režimu

Ovládacia jednotka	Mini Remote	Mini Remote Dropbar
Hmotnosť	g	20
Bluetooth® Low Energy 5.0		
– Frekvencia	MHz	2 400–2 480
– Vysielací výkon	mW	≤ 1,9

Informácie o licenciách pre tento výrobok sú k dispozícii na nasledujúcej internetovej adrese: [www.bosch-ebike.com/licences](http://www.bosch-ebike.com/licences)

## Vyhľadanie o zhode

Týmto Robert Bosch GmbH, Bosch eBike Systems, vyhlasuje, že typ rádiového systému **System Controller/Mini Remote/Mini Remote Dropbar** vyhovuje smernici 2014/53/EÚ. Úplné znenie vyhlásenia o zhode CE je k dispozícii na nasledujúcej internetovej adrese: [www.bosch-ebike.com/conformity](http://www.bosch-ebike.com/conformity).

## Prevádzka

### Predpoklady

eBike je možné zapnúť len vtedy, ak sú splnené nasledujúce podmienky:

- Je vložený dostatočne nabitý akumulátor eBike (pozri návod na obsluhu akumulátora eBike systémovej generácie **the smart system**).
- Snímač rýchlosti je správne zapojený (pozri návod na obsluhu pohonnej jednotky systémovej generácie **the smart system**).

**Poznámka:** Všetky znázornenia rozhraní a texty rozhraní zodpovedajú stavu vydania softvéru. Po aktualizácii softvéru sa môže stať, že sa menia znázornenia rozhraní, texty rozhraní a/alebo funkcie.

### Elektrické napájanie ovládacej jednotky (System Controller)

Ak sa do eBike nasadí dostatočne nabitý akumulátor eBike a eBike sa zapne, vnútorný akumulátor ovládacej jednotky sa zásobuje energiou a nabíja sa.

Ak by bol interný akumulátor ovládacej jednotky chybný, kontaktujte vášho predajcu bicyklov.

### Elektrické napájanie ovládacej jednotky (Mini Remote/Mini Remote Dropbar)

Ovládacia jednotka **Mini Remote/Mini Remote Dropbar** je elektricky napájaná gombíkovou batériou CR1620.

### Výmena gombíkovej batérie (Mini Remote/Mini Remote Dropbar)

Keď je gombíková batéria ovládacej jednotky **Mini Remote/Mini Remote Dropbar (1)** slabá, blíka LED kontrolka **(3)** oranžovou farbou.

Pri výmene gombíkovej batérie odoberte ovládaciu jednotku **Mini Remote/Mini Remote Dropbar** z riadidiel. Vyberte gumenú vložku **(9)**. Vyberte vybitú gombíkovú batériu a do držiaka batérie založte novú typu CR1620. Uzatvorte priehradku na batériu pomocou gumenej vložky **(9)**. Skontrolujte, či je gumená vložka **(9)** správne založená, aby sa zaistila tes-

nosť priehradky na batériu. Ak je gombíková batéria správne založená, blíka LED kontrolka **(3)** nazeleno. Potom upevnite ovládaciu jednotku **Mini Remote/Mini Remote Dropbar** na riadidla.

**Upozornenie:** Opatrne utiahnite upevňovaciu skrutku **(7)** (0,6 Nm).

**Upozornenie:** Spojenie s **System Controller** sa pri výmene gombíkovej batérie neperuší.

Gombíkové batérie odporúčané firmou Bosch si môžete zakúpiť u svojho predajcu bicyklov.

### Zapnutie/vypnutie eBike

Na **zapnutie** eBike stlačte krátko tlačidlo zapnutia/vypnutia **(12)**. Po úvodnej animácii sa vám farebne zobrazí stav nabitia eBike akumulátora pomocou ukazovateľa stavu nabitia **(13)** a nastavený režim jazdy so zobrazením **(10)**. eBike je pripravený na jazdu.

Jas indikácií sa reguluje pomocou snímača okolitého svetla **(11)**. Snímač okolitého svetla **(11)** preto nezakrývajte.

Pohon sa aktivuje hneď ako šliapnete do pedálov (okrem nastavenia režimu jazdy **OFF**). Výkon pohonu sa riadi podľa nastaveného režimu jazdy.

Ak v normálnej prevádzke prestanete šliapať do pedálov alebo ak dosiahnete rýchlosť **25/45 km/h**, podpora prostredníctvom pohonu sa vypne. Pohon sa aktivuje automaticky ihneď po šliapnutí do pedálov a pri rýchlosti nižšej ako je **25/45 km/h**.

Na **vypnutie** eBike stlačte krátko (< 3 sekundy) tlačidlo zapnutia/vypnutia **(12)**. Ukazovateľ stavu nabitia eBike akumulátora **(13)** a LED dióda režimu jazdy **(10)** zhasnú.

Ak sa približne **10** minút nevyvolá žiadny výkon pohonu (napr. preto, že eBike stojí) a nestlačí sa žiadne tlačidlo, eBike sa vypne automaticky.

### Ukazovateľ stavu nabitia akumulátora eBike

V ukazovateli stavu nabitia akumulátora eBike **(13)** zodpovedá každý ľadovo modrý prúžok 20 % kapacity a každý biely prúžok 10 % kapacity. Najvyšší prúžok ukazuje maximálnu kapacitu.

**Príklad:** Zobrazujú sa 4 ľadovo modré prúžky a jeden biely prúžok. Stav nabitia je medzi 81 % a 90 %.

Pri malej kapacite menia obidve spodné zobrazenia farbu:

Prúžky	Kapacita
2× oranžový	30 % ... 21 %
1× oranžový	20 % ... 11 %
1× červený	10 % ... rezerva
1× červený blikajúci	rezerva ... prázdny

Ak sa akumulátor eBike nabija, blíkajú najvyššie pružky ukazovateľa stavu nabíjania akumulátora eBike **(13)**.

Stav nabíjania akumulátora eBike je možné odčítať mimo eBike na LED diódach akumulátora eBike.

## Vol'ba režimu jazdy

Na ovládacích jednotkách môžete nastaviť, ako intenzívne vás má eBike pohon podporiť pri šliapaní.

**Mini Remote/Mini Remote Dropbar:** Krátko stlačte (< 1 sekundu) tlačidlo zvýšenia stupňa podpory **+** **(4)** alebo tlačidlo zníženia stupňa podpory **-** **(6)**, aby ste podporu príslušne zvýšili alebo znížili.

**System Controller:** Krátko stlačte (< 1 sekundu) tlačidlo režimu **(14)**, ak chcete podporu zvýšiť.

Stlačte tlačidlo režimu **(14)** na dlhšie ako 1 sekundu, ak chcete podporu znížiť.

Režim jazdy je možné meniť aj počas jazdy a ten sa vám zobrazí farebne.

Režim jazdy	Upozornenia
<b>OFF</b>	Podpora pohonu je vypnutá, eBike sa môže pohybovať ako normálny bicykel len šliapaním do pedálov.
<b>ECO</b>	Účinná podpora pri maximálnej efektívnosti, pre maximálny dojazd
<b>ECO+</b>	Režim jazdy s optimalizovaným dojazdom, ktorý zapína podporu pohonu až nad určitou úrovňou výkonu jazdca; pre prirodzenú jazdu a maximálny dojazd
<b>TOUR</b>	Rovnomerná podpora pri trasách s veľkým dojazdom
<b>TOUR+</b>	Dynamická podpora pre prirodzenú a športovú jazdu
<b>eMTB</b>	Optimálna podpora v každom teréne, športový rozbeh, zlepšená dynamika, maximálny výkon
<b>SPORT</b>	Silná podpora pre športovú jazdu na horských trasách a aj v mestskej premávke
<b>TURBO</b>	Maximálna podpora až do vysokých frekvencií šliapania pre športovú jazdu
<b>AUTO</b>	Podpora sa dynamicky prispôsobuje jazdnej situácii.
<b>RACE</b>	Maximálna podpora na pretekárskej dráhe eMTB; veľmi priama odozva a maximálne „Extended Boost“ pre čo najlepší výkon pri súťažiach
<b>CARGO</b>	Rovnomerná, silná podpora, ktorá umožňuje bezpečnú prepravu ťažkých bremien
<b>SPRINT</b>	Dynamická podpora v závislosti od frekvencie šliapania – pre športovú jazdu eGravel a eRoad s rýchlymi šprintmi a častými stúpaniami
<b>LIMIT<sup>(A)</sup></b>	Automatické a optimálne prispôsobenie podpory jazdnej situácii do maximálnej rýchlosti 25 km/h pre jazdu so spomalením, energeticky úsporná a bezpečná jazda s elektrobicyklom S-

## Režim jazdy - Upozornenia

Pedelec v mestskej premávke a pre skupinovú jazdu s elektrobicyklami Pedelec

A) Iba pre elektrobicykle S-Pedelec v EÚ s Performance Line Speed Aktivácia režimu jazdy **LIMIT** nespôsobí v stave S-Pedelec žiadnu zmenu.

Označenia a konfiguráciu režimov jazdy môže vopred nakonfigurovať výrobca a zvoliť ich môže predajca bicyklov.

**Poznámka:** Režimy jazdy, ktoré sú k dispozícii závisia od príslušnej pohonnej jednotky.

## Prispôsobenie režimu jazdy

Režimy jazdy si môžete upravovať v rámci určitých limitov pomocou aplikácie **eBike Flow**. Máte tak možnosť prispôbiť si eBike vašim osobným potrebám.

Vytvorenie kompletne vlastného režimu jazdy nie je možné. Upravovať si môžete iba tie režimy jazdy, ktoré vo vašom systéme povolil výrobca alebo obchodník. Môže to byť aj menej ako 4 režimy jazdy.

Okrem toho sa môže stať, že z dôvodu obmedzení platných vo vašej krajine nemožno robiť žiadne upravovanie režimov jazdy.

Na upravovanie sú k dispozícii nasledujúce parametre:

- Podpora vzhľadom na základnú hodnotu režimu jazdy (v rámci zákonných nariadení)
- Reakcia pohonu
- Regulovaná rýchlosť (v rámci zákonných nariadení)
- Maximálny krútiaci moment (v rámci hraníc možnosti pohonu)

**Upozornenie:** Zoberte na vedomie, že váš zmenený režim jazdy si zachová pozíciu, názov a farbu na všetkých palubných počítačoch a ovládacích prvkoch.

## Súhra pohonnej jednotky s radením prevodov

Aj na eBike by ste mali prevody radíť tak ako na bežnom bicykli (pozrite si k tomu návod na obsluhu vášho eBike).

Nezávisle od druhu prevodového systému odporúčame počas preradaovania nakrátko znížiť tlak do pedálov. Tým sa radenie uľahčí a zníži sa otrebovanie hnacej reťaze.

Vol'bou správneho prevodového stupňa môžete pri rovnakej vynaloženej sile zvýšiť rýchlosť a dojazd.

## Zapnutie/vypnutie osvetlenia bicykla (iba Mini Remote/Mini Remote Dropbar)

Pred každou jazdou skontrolujte správne fungovanie osvetlenia bicykla.

Pre **zapnutie/vypnutie** osvetlenia bicykla stlačte tlačidlo osvetlenia bicykla **(4)** na dlhšie ako 1 s.

## Zapnutie/vypnutie funkcie pomoci pri tlačení

Funkcia pomoci pri tlačení vám môže uľahčiť presun eBike. Rýchlosť pri využití pomoci pri tlačení je maximálne **4 km/h**. Predvolené nastavenie od výrobcu môže byť nižšie a v prípade potreby ho môže upraviť predajca bicyklov.

► **Funkcia pomoc pri presune sa smie používať výlučne pri presune eBike.** Ak kolešá eBike nemajú pri použití po-



moci pri presune kontakt s podkladom, hrozí nebezpečenstvo poranenia.

► **Ak je zvolený prevodový stupeň príliš vysoký, nedokáže pohonná jednotka pohnúť eBike ani aktivovať blokovanie proti spätnému točeniu kolies.**

Na **spustenie** funkcie pomoci pri tlačení stlačte tlačidlo pomoci pri tlačení **(6)** na dlhšie ako 1 sekundu a tlačidlo držte stlačené. Ukazovateľ stavu nabitia eBike akumulátora **(13)** zhasne a biele svietiace svetlo v smere jazdy ukazuje pripravenosť.

Na **aktiváciu** pomoci pri tlačení je nutné do nasledujúcich 10 sekúnd vykonať niektorú z nasledujúcich akcií:

- Posuňte eBike dopredu.
- Posuňte eBike dozadu.
- Urobte s eBike kyvadlový pohyb do boku.

Po aktivácii začne pohon tlačít a súvislé biele pružky zmenia svoju farbu na ľadovo modrú.

Keď tlačidlo pomoci pri tlačení **(6)** uvoľníte, pomoc pri tlačení sa pozastaví. V priebehu 10 sekúnd môžete stlačením tlačidla pomoci pri tlačení **(6)** pomoc pri tlačení reaktivovať. Ak pomoc pri tlačení do 10 sekúnd znova neaktivujete, pomoc pri tlačení sa automaticky vypne.

Pomoc pri tlačení sa ukončí vždy, keď

- je zadné koleso zablokované,
- nemožno prekonať bariéru,
- nejaká časť tela blokuje kľuku bicykla,
- nejaká prekážka ďalej otáča kľukou,
- šliapnete do pedálov,
- stlačíte tlačidlo zvýšenia stupňa podpory +/-osvetlenia bicykla **(4)** alebo tlačidlo zapnutia/vypnutia **(12)**.

Funkcia pomoci pri tlačení má blokovanie proti spätnému točeniu kolies, to znamená, že aj po ukončení použitia funkcie pomoci pri tlačení pohon ešte niekoľko sekúnd aktívne brzdí spätné točenie kolies a tak nemôžete vôbec alebo len veľmi ťažko hýbať eBike smerom dozadu.

Blokovanie proti spätnému točeniu kolies sa deaktivuje okamžite stlačením tlačidla zvýšenia stupňa podpory +/- osvetlenia bicykla **(4)**.

Fungovanie pomoci pri presune podlieha špecifickým predpisom danej krajiny, preto sa môže odlišovať od opisu uvedeného vyššie alebo môže byť deaktivované.

## ABS – antiblokovací systém (voliteľne)

Ak je eBike s Bosch eBike-ABS vybavený systémovou generáciou **the smart system**, pri spustení eBike sa rozsvieti LED dióda ABS **(11)**.

Po rozbehu ABS interne skontroluje svoju funkčnosť a LED dióda ABS **(11)** zhasne.

V prípade chyby sa rozsvieti LED dióda ABS **(11)** spolu s oranžovo blikajúcou LED diódou režimu jazdy **(10)**. Tlačidlom výberu **(5)** na ovládacej jednotke **Mini Remote/Mini Remote Display (1)** alebo tlačidlom režimu **(14)** na ovládacej jednotke **System Controller (2)** môžete chybu potvrdiť. Blikajúca LED dióda režimu jazdy **(10)** zhasne. Kým LED dióda ABS **(11)** svieti, ABS nie je v prevádzke.

Podrobnosti o systéme ABS a jeho fungovaní nájdete v návode na obsluhu ABS.

## Vytvorenie spojenia smartfónu so System Controller

Na využívanie nasledujúcich funkcií eBike je potrebný smartfón s aplikáciou **eBike Flow**.

Spojenie s aplikáciou prebieha cez **Bluetooth®** spojenie.

Zapnite eBike a čakajte na úvodnú animáciu. Nejazdite.

Spustíte **Bluetooth®** párovanie dlhým stlačením (> 3 sekundy) tlačidla zapnutia/vypnutia **(12)**. Hneď ako najvyšší príznak ukazovateľa stavu nabitia eBike akumulátora **(13)** signalizuje proces spárovanie blikaním namodro, uvoľníte tlačidlo zapnutia/vypnutia **(12)**.

V aplikácii potvrdíte žiadosť o pripojenie.

### Sledovanie aktivity

Na zaznamenávanie aktivít je potrebná registrácia, príp. prihlásenie v aplikácii **eBike Flow**.

Na zaznamenávanie aktivít musíte povoliť ukladanie údajov o polohe v aplikácii. Len potom môžete vaše aktivity zaznamenávať v aplikácii. Na zaznamenávanie údajov o polohe musíte byť prihlásení ako používateľ.

### eBike Lock

**<eBike Lock>** je možné vytvoriť pre každý eBike prostredníctvom aplikácie **eBike Flow** pod **<Nastavenia>** → **<Môj eBike>** → **<Lock & Alarm>**. Pritom sa kľúč na odblokovanie eBike uloží v smartfóne a/alebo v palubnom počítači **Kiox 300/Kiox 500**.

Funkcia **<eBike Lock>** je automaticky aktívna v nasledujúcich prípadoch:

- pri vypnutí eBike prostredníctvom ovládacej jednotky
- pri automatickom vypnutí eBike

Po zapnutí eBike a pripojení smartfónu k eBike cez **Bluetooth®** alebo po nasadení vopred definovaného palubného počítača sa eBike odblokuje.

Funkcia **<eBike Lock>** je viazaná na vaše **používateľské konto**.

Ak by ste stratili svoj smartfón, môžete sa prihlásiť cez iný smartfón pomocou aplikácie **eBike Flow** a vášho používateľského konta a eBike odblokovať.

Pri strate palubného počítača môžete v položke menu **<Lock & Alarm>** aplikácie **eBike Flow** resetovať všetky digitálne kľúče.

**Pozor!** Keď v aplikácii zvolíte nastavenie, ktoré vedie k nevhodám pri funkcii **<eBike Lock>** (napr. vymazanie vášho eBike alebo používateľského konta), najprv sa vám zobrazia výstražné hlásenia. **Dôkladne si ich prečítajte a konajte podľa vygenerovaných hlásení (napr. pred vymazaním vášho eBike alebo používateľského konta).**

### Vytvorenie funkcie <eBike Lock>

Na vytvorenie funkcie **<eBike Lock>** musia byť splnené nasledujúce predpoklady:

- Je nainštalovaná aplikácia **eBike Flow**.
- Je vytvorené používateľské konto.
- Na eBike práve neprebieha žiadna aktualizácia.

- eBike je spojený so smartfónom pomocou *Bluetooth®*.
- eBike stojí.
- Smartfón je pripojený k internetu.
- Akumulátor eBike je dostatočne nabitý a nabíjací kábel nie je pripojený.

Vytvorenie **<eBike Lock>** môžete vykonať v aplikácii **eBike Flow** v položke menu **<Lock & Alarm>**.

Pohon vášho eBike poskytujú podporu len vtedy, keď je pri zapnutí eBike pripojený k eBike smartfón cez *Bluetooth®* alebo je palubný počítač nasadený do držiaka. Ak sa smartfón používa ako kľúč, musí byť na vašom smartfóne zapnutá funkcia *Bluetooth®* a aplikácia **eBike Flow** musí byť aktívna na pozadí. Keď je funkcia **<eBike Lock>** aktivovaná, môžete váš eBike naďalej používať bez podpory pohonnou jednotkou.

### Kompatibilita

**<eBike Lock>** je kompatibilná so všetkými pohonnými jednotkami Bosch systémovej generácie **the smart system**.

### Spôsob fungovania

V spojení s **<eBike Lock>** funguje smartfón a palubný počítač podobne ako kľúč pre pohonnú jednotku. Funkcia **<eBike Lock>** sa aktivuje vypnutím eBike. Pri zapnutí kontroluje eBike dostupnosť vopred definovaného kľúča. To je signalizované na ovládacej jednotke **System Controller** bielym blikaním a na palubnom počítači zobrazením symbolu zámky.

**Upozornenie:** **<eBike Lock>** nie je žiadnou ochranou proti krádeži, ale doplnok k mechanickej zámke! Funkcia **<eBike Lock>** nezabezpečuje žiadne mechanické zablokovanie eBike ani nič podobné. Deaktivuje sa len podpora pohonnou jednotkou. Pokiaľ je smartfón pripojený k eBike cez *Bluetooth®* alebo je palubný počítač nasadený v držiaku, pohonná jednotka je odblokovaná.

**Ak poskytnete tretím osobám dočasný alebo trvalý prístup k vášmu eBike, zdieľajte jeden z predtým definovaných digitálnych kľúčov (palubný počítač/smartfón).**

**Tým je <eBike Lock> aktívny širšie. Ak chcete svoj eBike priniesť do servisu, deaktivujte <eBike Lock> v aplikácii eBike Flow v položke menu <Nastavenia>**. Ak svoj eBike chcete predať, okrem toho odstráňte eBike zo svojho používateľského konta v aplikácii **eBike Flow** v položke menu **<Nastavenia>**.

Keď sa eBike vypne, pohonná jednotka vydá zvuk zamykania (**jeden** akustický signál), ktorým signalizuje, že podpora prostredníctvom pohonu je vypnutá.

Keď sa eBike zapne, pohonná jednotka vydá dva zvuky odomykania (**dva** akustické signály), ktorými signalizuje, že podpora prostredníctvom pohonu je opäť možná.

Vďaka zvuku zamykania môžete zistiť, či je funkcia **<eBike Lock>** na vašom eBike aktivovaná. Akustické spätné hlásenie je aktivované štandardne, ale môžete ho deaktivovať v aplikácii **eBike Flow** v položke menu **<Lock Sound>** po voľbe symbolu zámky pod vašim eBike.

**Upozornenie:** Ak už nemôžete **<eBike Lock>** nastaviť alebo vypnúť, obráťte sa na svojho predajcu bicyklov.

### Výmena komponentov eBike a funkcia <eBike Lock>

#### Výmena smartfónu

1. Nainštalujte aplikáciu **eBike Flow** na nový smartfón.
2. Prihláste sa s **tým istým** používateľským kontom, s ktorým ste **<eBike Lock>** aktivovali.
3. V aplikácii **eBike Flow** sa zobrazí funkcia **<eBike Lock>** ako vytvorená.

Ďalšie pokyny k tomu nájdete v aplikácii **eBike Flow** alebo v Bosch eBike Help Center na webovej stránke [www.bosch-ebike.com/help-center](http://www.bosch-ebike.com/help-center).

#### Aktualizácie softvéru

Aktualizácie softvéru je nutné spustiť ručne v aplikácii **eBike Flow**.

Aktualizácie softvéru sa prenášajú na pozadí z aplikácie do ovládacej jednotky hneď po jej pripojení k aplikácii. Počas aktualizácie ukazuje zelené blikanie ukazovateľa stavu progresu nabíjania akumulátora eBike (**13**). Po ukončení sa eBike reštartuje.

Riadenie aktualizácie softvéru prebieha cez aplikáciu **eBike Flow**.

### Spojenie jednotky System Controller s Mini Remote/Mini Remote Dropbar

Spojenie medzi ovládacou jednotkou **System Controller** a **Mini Remote/Mini Remote Dropbar** je vytvorené pomocou spojenia *Bluetooth®*.

Zapnite eBike a nejazdite.

Ak ovládacie jednotku **Mini Remote/Mini Remote Dropbar** nespojil s **System Controller** predajca bicyklov, postupujte takto:

1. Najprv spojte svoj smartfón prostredníctvom aplikácie **eBike Flow** s **System Controller** (pozri „Vytvorenie spojenia smartfónu so System Controller“, Stránka Slovenčina – 5).
2. V aplikácii zvolíte **eBike Flow <Nastavenia>** → **<Môj eBike>** → **<eBike Pass>** → **<Komponenty>** → **<Pridanie nového zariadenia>**. Potom zvolíte **<Mini Remote/Mini Remote Dropbar>**.
3. **Mini Remote/Mini Remote Dropbar:** Spustíte párovanie tlačením ľubovoľného tlačidla, pokiaľ LED kontrolka (**3**) nezačne signalizovať proces párovania prostredníctvom modrého blikania.
4. Nasledujte pokyny v aplikácii **eBike Flow**.

Úspešné spárovanie sa zobrazí v priebehu 30 sekúnd na ovládacej jednotke **Mini Remote/Mini Remote Dropbar** 3× zeleným zablikaním LED kontrolky (**3**).

Ak nedôjde k spojeniu, zobrazí sa to 3× červeným zablikaním LED kontrolky (**3**). Postup opakujte.

Ak by ste chceli spojiť ovládacie jednotku **Mini Remote/Mini Remote Dropbar** s **System Controller** iného eBike, urobte nasledujúce kroky:

1. Svoj smartfón najprv spojte prostredníctvom aplikácie **eBike Flow** so **System Controller** (pozri „Vytvorenie

spojenia smartfónu so System Controller,,  
Stránka Slovenčina – 5).

- V aplikácii zvolte **eBike Flow <Nastavenia>** → **<Môj eBike>** → **<eBike Pass>** → **<Komponenty>** → **<Pridanie nového zariadenia>**. Potom zvolte **<Mini Remote/Mini Remote Dropbar>**.
- Mini Remote/Mini Remote Dropbar:** Vyberte gombíkovú batériu ovládacej jednotky **Mini Remote/Mini Remote Dropbar** a počkajte aspoň 30 sekúnd. Gombíkovú batériu znovu nasadíte a čakajte, kým LED kontrolka **(3)** nezačne blikať nazeleno.
- V priebehu ďalších 10 sekúnd stlačte tlačidlo zníženia podpory –/ pomocí pri presune **(6)** a držte ho stlačené 5 sekúnd.  
Postup párovania bude zobrazený na 30 sekúnd modrým blikaním LED kontrolky **(3)**.
- Nasledujte pokyny v aplikácii **eBike Flow**. Úspešne spárovanie sa zobrazí v priebehu 30 sekúnd na ovládacej jednotke **Mini Remote/Mini Remote Dropbar** 3 × zeleným zablikaním LED kontrolky **(3)**. Ak nedôjde k spojeniu, zobrazí sa to 3 × červeným zablikaním LED kontrolky **(3)**. Postup zopakujte.

## Chybové hlásenia

Ovládacia jednotka ukazuje, či sa na eBike vyskytla kritická alebo menej kritická chyba.

Chybové hlásenia, ktoré generuje eBike si môžete prečítať prostredníctvom aplikácie **eBike Flow** alebo cez svojho predajcu bicyklov.

Pomocou odkazu v aplikácii **eBike Flow** si môžete zobrazit informácie o chybe a o postupe na odstránenie chyby.

## Menej kritické chyby

Menej kritické chyby sú signalizované oranžovým blikaním, za ktorým nasleduje neprerušované svietenie LED diódy režimu jazdy **(10)**. Stlačte tlačidlo výberu **(5)** na ovládacej jednotke **Mini Remote/Mini Remote Dropbar (1)** alebo tlačidlo režimu **(14)** na ovládacej jednotke **System Controller (2)**, aby ste chybu potvrdili. LED dióda režimu jazdy **(10)** znovu konštantne signalizuje farbu nastaveného režimu jazdy.

Pomocou nasledujúcej tabuľky môžete chyby prípadne odstrániť sami. V opačnom prípade vyhľadajte vášho predajcu bicyklov.

Číslo	Odstránenie chyby
<b>523005</b>	Uvedené čísla chyby ukazujú, že dochádza k obmedzeniam pri rozpoznaní magnetického poľa snímačmi. Skontrolujte, či ste počas jazdy nestratili magnet.
<b>514001</b>	
<b>514002</b>	
<b>514003</b>	Ak používate magnetický snímač, skontrolujte správnu montáž snímača a magnetu. Dávajte pozor aj na to, aby kábel k snímaču nebol poškodený.
<b>514006</b>	Ak používate magnet ráfika, dbajte na to, aby ste nemali v blízkosti pohonnej jednotky žiadne rušivé magnetické pole.

Číslo	Odstránenie chyby
<b>680007</b>	Uvedené čísla chýb znamenajú, že eBike akumulátor je mimo prístupnej prevádzkovej teploty. Nabíjanie eBike akumulátora sa prerušilo.
<b>680009</b>	
<b>680012</b>	
<b>680014</b>	Hneď ako sa prevádzková teplota vráti do prípustného rozsahu, proces nabíjania sa znovu spustí.
<b>680016</b>	
<b>680017</b>	

## Kritické chyby

Kritické chyby sa signalizujú červeným blikaním, za ktorým nasleduje neprerušované svietenie LED diódy režimu jazdy **(10)** a ukazovateľa stavu nabitia eBike akumulátora **(13)**. Pri výskyte kritické chyby sa riadte pokynmi uvedenými v nasledujúcej tabuľke.

Číslo	Pokyny pre činnosť
<b>6A0004</b>	Odoberte akumulátor PowerMore a reštartujte váš eBike. Ak problém pretrváva, kontaktujte svojho špecializovaného predajcu.
<b>890000</b>	– Potvrďte chybový kód. – Reštartujte eBike systém.  Ak problém pretrváva: – Potvrďte chybový kód. – Urobte aktualizáciu softvéru. – Reštartujte eBike systém.  Ak problém pretrváva: – Kontaktujte špecializovaného predajcu Bosch eBike Systems.

## Údržba a servis

### Údržba a čistenie

Ovládacia jednotka sa nesmie čistiť prúdom vody pod tlakom.

Udržiavajte ovládaciu jednotku čistú. Pri znečistení môže ľahko dôjsť k chybnému rozpoznávaniu jasu.

Na čistenie ovládacej jednotky použite mäkkú, len vodou navlhčenú utierku. Nepoužívajte čistiace prostriedky.

► **Všetky kontroly a opravy zverte výlučne autorizovanému predajcovi bicyklov.**

**Poznámka:** Ak dáte svoj eBike na údržbu k predajcovi bicyklov, odporúča sa **<Lock & Alarm>** deaktivovať.

### Zákaznícka služba a poradenstvo ohľadom použitia

Ak máte akékoľvek otázky týkajúce sa bicykla eBike a jeho komponentov, obráťte sa na autorizovaného predajcu bicyklov.

Kontaktné údaje autorizovaných predajcov bicyklov nájdete na internetovej stránke [www.bosch-ebike.com](http://www.bosch-ebike.com).



Ďalšie informácie o eBike komponentoch a ich funkciách nájdete v Bosch eBike Help Center.

## Likvidácia a látky vo výrobkoch

Údaje o látkach vo výrobkoch nájdete na tomto odkaze: [www.bosch-ebike.com/en/material-compliance](http://www.bosch-ebike.com/en/material-compliance).

Nikdy neodhadzujte eBike a jeho komponenty do komunálneho odpadu!

Vrátenie do obchodu je možné, pokiaľ distribútor ponúka vrátenie na dobrovoľnej báze alebo je k tomu zaviazaný zo zákona. Dodržiavajte pri tom národné ustanovenia.



Pohonná jednotka, palubný počítač vrátane ovládacej jednotky, eBike akumulátor, snímač rýchlosti, príslušenstvo a obaly sa musia odovzdať na ekologickú recykláciu.

Samostatne zabezpečte vymazanie osobných údajov zo zariadenia.

Batérie, ktoré možno vybrať z elektrického zariadenia bez poškodenia, je nutné pred likvidáciou vybrať a odovzdať ich zvlášť do zberu batérií.



Podľa Európskej smernice 2012/19/EÚ sa musia nepoužiteľné elektrické zariadenia a podľa európskej smernice 2006/66/ES sa musia chybné alebo opotrebované akumulátory/batérie zbierať separovane a je nutné odovzdať ich na ekologickú recykláciu.

Separovaný zber elektrických zariadení slúži na čisté predbežné roztriedenie a pomáha správne spracovaniu, recyklácii surovín a chráni ľudí a životné prostredie.



**Právo na zmeny je vyhradené.**

## Biztonsági tájékoztató



**Olvassa el az összes biztonsági figyelmeztést és előírást.** A biztonsági előírások és utasítások betartásának elmulasztása áramütéshez, tűzhoz és/vagy súlyos sérülésekhez vezethet.

**Kérjük a későbbi használatra gondosan őrizze meg ezeket az előírásokat.**

Az ebben a használati utasításban használt **eBike akkumulátor** fogalom a **the smart system** rendszergeneráció összes eredeti Bosch eBike akkumulátorára vonatkozik.

Az ebben a használati utasításban használt **hajtómű** és **hajtás egység** fogalmak a **the smart system** rendszergeneráció összes eredeti Bosch hajtás egységére vonatkoznak.

- ▶ **Olvassa el és tartsa be az eBike-komponensek valamennyi üzemeltetési útmutatásában és az eBike üzemeltetési utasításában található biztonsági előírásokat, figyelmeztetéseket és utasításokat.**
- ▶ **Ne hagyja, hogy a kezelőegység kijelzése, különösen a helyzetből függően megjelenő üzenetek, elvonják a figyelmét.** A menetinformációk megjelenítése ne ösztönözze vakmerő kerékpározásra. Ha nem kizárólag a közlekedésre összpontosítja a figyelmét, megnő a baleset kockázata. Ha a kerékpározási mód váltása miatt szeretné megváltoztatni a kezelőegység beállításait, álljon meg.
- ▶ **Ne próbálja a fedélzeti számítógépet vagy a kezelőegységet menet közben rögzíteni!**
- ▶ **A tolási segítség funkciót csak az eBike tolása esetén szabad használni.** Ha az eBike kerekei a tolási segítség funkció használata során nem érintkeznek a talajjal, sérülésveszély áll fenn.
- ▶ **Ha a tolási segítség be van kapcsolva, lehet, hogy a pedálok a kerekkel együtt forognak.** Aktivált tolási segítség esetén ügyeljen arra, hogy a lábait elegendő távolságban legyenek a forgó pedáloktól. Különböző sérülésveszély áll fenn.
- ▶ **A tolási segítség használata során gondoskodjon arról, hogy mindig az uralma alatt tartsa és biztonságosan tartani tudja az eBike-ot.** A tolási segítség bizonyos körülmények között szünetelhet (például ha a pedál egy akadályba ütközik, vagy ha az ujjá véletlenül lecsúszik a kezelő egység gombjáról). Az eBike hirtelen hátrafelé, az Ön irányában is elkezdhethet mozogni, vagy hirtelen oldalra is dőlhet. Ez különösen további terhek felrakásához jelenthet kockázatot a felhasználó számára. Ne hozzá az eBike-ot a tolási segítséggel olyan helyzetekbe, amelyekben a saját erejéből nem tudja megtartani az eBike-ot!
- ▶ **Ne állítsa az eBike-ot felfordítva a kormányra és a nyeregbe, ha a kezelőegység vagy a tartója túlnyúlik a kormányon.** A kezelőegység vagy a tartó helyrehozhatatlanul megrongálódhat.
- ▶ **Ne csatlakoztasson töltőkészüléket az eBike-akkumulátorhoz, ha a kezelőegység kijelzője, ill. a fedélzeti számítógép kritikus hibát jelez.** Ez az eBike-akkumulátor töltéremeneteléhez vezethet, az eBike-akkumulátor kigyulladhat és súlyos égési és egyéb sérüléseket okozhat.

- ▶ **A kezelőegység egy rádió-interfészsel van felszerelve. Legyen tekintettel a helyi, például repülőgépekben vagy kórházakban érvényes üzemeltetési korlátozószokra.**
- ▶ **Vigyázat!** A kezelőegység Bluetooth®-szal történő használatakor más készülékekben, berendezésekben, repülőgépekben és orvosi készülékekben (például pacemaker, hallókészülék) zavarok léphetnek fel. A közvetlen környezetben emberek és állatok sérülését sem lehet teljesen kizárni. Ne használja a kezelőegységet Bluetooth®-szal orvosi készülékek, töltőállomások, vegyipari berendezések, robbanásveszélyes területek közelében és robbantási területeken. Ne használja a kezelőegységet Bluetooth®-szal repülőgépekben. Közvetlen testközelben kerülje el a tartós üzemeltetést.
- ▶ **A Bluetooth® szövédjegy, illetve szimbólumok (logók) bejegyzett védjegyek és a Bluetooth SIG, Inc. tulajdonában vannak. Ennek a szó-/ábrázolási védjegyeknek a Robert Bosch GmbH, Bosch eBike Systems általi felhasználása licenc alapján történik.**
- ▶ **Tartsa be az adott országban érvényes valamennyi előírást, amely az eBike engedélyezésére és alkalmazására vonatkozik.**

### Biztonsági előírások a gomelemekhez



**FIGYELMEZTETÉS!** Gondoskodjon arról, hogy a gomelem ne juthasson gyermekek kezébe. A gomelemek veszélyesek.

Ha a termék nincs az eBike-ra szerelve, a termék nem alkalmas olyan helyen történő használatra, ahol gyermekek tartózkodhatnak. Ha az elemtartó rekesz nem záródik biztonságosan, hagyja abba a termék használatát, és tartsa távol a gyermekektől.

- ▶ **A gomelemeket sohasem szabad lenyelni, vagy bármelyik testnyílásba bevezetni. Ha fennáll a gyanú, hogy valaki lenyelt, vagy a testének egy másik nyílásba bevezetett egy gomelemet, azonnal menjen orvoshoz.** Egy gomelem lenyelése 2 órán belül súlyos belső sérülésekhez és halálhoz vezethet.
- ▶ **A gomelemek kicserélésakor ügyeljen a gomelem szakszerű kicserélésére.** Robbanásveszély áll fenn.
- ▶ **Csak a Kezelési útmutatóban megadott gomelemeket használja.** Más gomelemeket vagy más energiaellátást ne használjon.
- ▶ **Ne próbálja meg újra feltölteni a gomelemet és sohasem zárja rövidre a gomelemet.** A gomelem tömítetlené válhat, felrobbanhat és személyi sérüléseket okozhat.
- ▶ **A kimerült gomelemeket az előírásoknak megfelelően távolítsa el és ártalmatlanítsa.** A kimerült gomelemek tömítetlené válhatnak és ennek következtében személyi sérüléseket okozhatnak és megrongálhatják a terméket.
- ▶ **Ne hevítse túl és ne dobja a tűzbe a gomelemeket.** A gomelem tömítetlené válhat, felrobbanhat és személyi sérüléseket okozhat.

- ▶ **Ne rongálja meg és ne szerelje szét a gombelemet.** A gombelem tömítetlenné válhat, felrobbanhat és személyi sérüléseket okozhat.
- ▶ **Ne tegye lehetővé, hogy egy megrongálódott gombelem vízzel érintkezzen.** A kikapó lítium a vízzel hidrogént képezhet és így tűzhoz, robbanáshoz és személyi sérülésekhez vezethet.

## Adatvédelmi tájékoztató

Amikor az eBike-ot a következőhöz csatlakoztatja: **Bosch DiagnosticTool 3** vagy az eBike alkatrészeit cseréli, az eBike-ra vonatkozó műszaki információkat (pl. gyártó, modell, kerékpárazonosító, konfigurációs adatok) és az eBike használatáról (pl. teljes menetidő, energiafogyasztás, hőmérséklet) elküldjük a Bosch eBike Systemsnek (Robert Bosch GmbH), hogy feldolgozza kérését, szerviz esetén és termékfejlesztés céljából. További információkat az adatfeldolgozásról a következő oldalon talál: [www.bosch-ebike.com/privacy-full](http://www.bosch-ebike.com/privacy-full).

## A termék és a teljesítmény leírása

### Rendeltetészerű használat

A **System Controller** és **Mini Remote/Mini Remote Dropbar** kezelőegységek **the smart system** rendszergenerációjú eBike/fedélzeti számítógép vezérlésére szolgálnak. Ezenkívül a(z) **eBike Flow** alkalmazás vezérlésére is alkalmazható.

A kezelőegység valamennyi funkciójának használatához egy kompatibilis okostelefonra és az arra telepített **eBike Flow** appra van szükség.

A(z) **eBike Flow** appal **Bluetooth®**-összeköttetést lehet létrehozni az okostelefon és az eBike, az okostelefon és a **System Controller**, valamint a **System Controller** és a **Mini Remote/Mini Remote Dropbar** között.

### Műszaki adatok

Kezelőegység		System Controller
Termékkód		BRC3100
Üzemi hőmérséklet	°C	-5 ... +40
Tárolási hőmérséklet	°C	+10 ... +40
Védelmi osztály		IP55
Méreték	mm	88 × 28 × 27
Súly	g	35
<b>Bluetooth® Low Energy 5.0</b>		
– Frekvencia	MHz	2400–2480
– Adóteljesítmény	mW	≤ 1

Kezelőegység		Mini Remote	Mini Remote Dropbar
Termékkód		BRC3300	BRC3310
Üzemi hőmérséklet	°C	-5 ... +40	-5 ... +40
Tárolási hőmérséklet	°C	+10 ... +40	+10 ... +40
Elem		3 V, 1 × CR1620	3 V, 1 × CR1620



Az **eBike Flow** appot az okostelefon operációs rendszerétől függően az Apple App Store-ból vagy a Google Play Store-ból lehet ingyenesen letölteni.

Szkennelje be az okostelefonjával a kódot, hogy letöltse az **eBike Flow** appot.

### Az ábrázolásra kerülő komponensek

A kerékpár részeinek ábrázolása, a hajtóegység, a fedélzeti számítógép, a fedélzeti számítógép kezelőegysége, a sebesség érzékelő és a hozzátartozó tartók kivételével mind sematikus ábrázolás és eltérhet az Ön eBike-jától.

Az ábrázolt alkatrészek sorszámozása megfelel az ábráknak az Üzemeltetési utasítás elején lévő, ábrákat tartalmazó oldalón.

- (1) Kezelőegység **Mini Remote/Mini Remote Dropbar**
- (2) Kezelőegység **System Controller**
- (3) LED-ellenőrzőlámpa
- (4) Támogatási szint növelése gomb, +/  
Kerékpár-világítás
- (5) Kijelölőgomb
- (6) Támogatási szint csökkentése gomb, -/  
Tolási segítség
- (7) A tartó rögzítőcsavarja
- (8) Tartó
- (9) Gumibetét/elemtartó
- (10) Kerékpározási mód LED
- (11) ABS-LED (opció)/környezeti fény érzékelő
- (12) Be/Ki gomb
- (13) eBike-akkumulátor töltöttségiállapot-kijelzője
- (14) Üzemmód-gomb

Kezelőegység		Mini Remote	Mini Remote Dropbar
Védelmi osztály		IP55	IP55
Méreték	mm	40 × 39 × 22	50 × 46 × 22
Súly	g	16	20
<i>Bluetooth® Low Energy 5.0</i>			
– Frekvencia	MHz	2400–2480	2400–2480
– Adóteljesítmény	mW	≤ 1,9	≤ 1,9

A termékre vonatkozó licencekkel kapcsolatos információ a következő címen áll rendelkezésre: [www.bosch-ebike.com/licences](http://www.bosch-ebike.com/licences)

## Konformitási nyilatkozat

A Robert Bosch GmbH, Bosch eBike Systems ezennel kijelenti, hogy a **System Controller/Mini Remote/Mini Remote Dropbar** rádióberendezés típus megfelel a 2014/53/EU irányelvnek. Az EU-konformitási nyilatkozat teljes szövege a következő internetcímen áll rendelkezésre: [www.bosch-ebike.com/conformity](http://www.bosch-ebike.com/conformity)

## Üzemeltetés

### Előfeltételek

Az eBike-ot csak a következő feltételek teljesülése esetén lehet bekapcsolni:

- Egy elegendő mértékben feltöltött eBike-akkumulátor van behelyezve (lásd a **the smart system** rendszergenerációjú eBike-akkumulátor üzemeltetési útmutatóját).
- A sebességérzékelő helyesen van csatlakoztatva (lásd a **the smart system** rendszergenerációjú meghajtóegység üzemeltetési útmutatóját).

**Megjegyzés:** A kezelői felület valamennyi ábrája és az ott megjelenő valamennyi szöveg megfelel a szoftver engedélyezésekor fennálló állapotnak. Egy szoftverfrissítés után előfordulhat, hogy a kezelőfelület megjelenése, az ott megjelenő szövegek és/vagy funkciók kis mértékben eltérnek az ezen útmutatóban megadottaktól.

### A kezelőegység energiaellátása (System Controller)

Ha az eBike-ba egy megfelelő mértékben feltöltött eBike-akkumulátor van behelyezve és az eBike be van kapcsolva, a kezelőegység belső akkumulátorát ellátja energiával és tölti. Ha a kezelőegység belső akkumulátora meghibásodott, forduljon a kerékpár-kereskedőjéhez.

### A kezelőegység energiaellátása (Mini Remote/Mini Remote Dropbar)

A **Mini Remote/Mini Remote Dropbar** kezelőegységet egy CR1620-gombelem látja el feszültséggel.

### Gombelemcseré (Mini Remote/Mini Remote Dropbar)

Ha a **Mini Remote/Mini Remote Dropbar (1)** kezelőegység gombelme merül, az ellenőrző-LED **(3)** narancs színben villog.

A gombelem cseréjéhez vegye le a kormányról a **Mini Remote/Mini Remote Dropbar** kezelőegységet. Vegye ki a gumbetétet **(9)**. Vegye ki a lemerült gombelemet, és tegyen be egy új CR1620 típusú elemet az elemtartóba. Zárja be az elemtartót a gumbetéttel **(9)**. Az elemrekesz tömítettségének biztosítása érdekében ellenőrizze, hogy a gumbetét **(9)** helyesen van-e behelyezve. Ha helyesen tette be a gombelemet, az ellenőrző-LED **(3)** zöld színben villog. Ezután rögzítse a kormányra a **Mini Remote/Mini Remote Dropbar** kezelőegységet.

**Megjegyzés:** Óvatosan húzza meg a rögzítőcsavart **(7)** (0,6 Nm).

**Megjegyzés:** A **System Controller** készülékkel fennálló kapcsolat a gombelem cseréje során nem szakad meg.

A Bosch által ajánlott gombelemeket beszerezheti kerékpár-kereskedőjénél.

### eBike be-/kikapcsolása

Az eBike **bekapcsolásához** nyomja meg röviden a be-/kikapcsológombot **(12)**. Az indulási animáció után az eBike-akkumulátor töltöttség-szint-kijelzője **(13)** mutatja az akkumulátor töltöttségi szintjét és színes kijelző **(10)** mutatja a beállított kerékpározási módot. Az eBike menetkész.

A kijelző fényerejét a **(11)** környezeti fény érzékelő szabályozza. A **(11)** környezeti fény érzékelőt sohasé takarja le.

A hajtómű azonnal aktiválásra kerül, amikor Ön elkezd hajtani a pedálokat (kivéve, ha az **OFF (KI)** kerékpározási mód van beállítva). A hajtómű-teljesítmény a beállított kerékpározási módnak megfelelően kerül meghatározásra.

Mihelyt normális üzemben abbahagyja a pedál hajtását, vagy mihelyt eléri a(z) **25/45 km/h** sebességet, a hajtómű által nyújtott támogatás kikapcsolásra kerül. A hajtómű ismét automatikusan aktiválásra kerül, mihelyt Ön ismét lép a pedálra és a sebesség **25/45 km/h** alatt van.

Az eBike **kikapcsolásához** nyomja meg röviden (< 3 s) a be-/kikapcsológombot **(12)**. Az eBike-akkumulátor töltöttség-szint-kijelzője **(13)** és a kerékpározási mód LED **(10)** kialszik.

Ha kb. **10** percen át nem kerül használatra a hajtómű teljesítménye (pl. mert az eBike áll) és megnyomásra semmilyen gomb, az eBike automatikusan lekapcsol.

### Az eBike-akkumulátor töltési állapot-kijelzője

Az eBike-akkumulátor töltési állapot-kijelzőjén **(13)** minden jégkék sáv 20% kapacitásnak és minden fehér sáv 10% ka-

pacitásnak felel meg. A legfelső sáv a maximális kapacitást jelzi.

**Példa:** A kijelzőn 4 jégkék sáv és egy fehér sáv látható. A töltési szint 81% és 90% között van.

Ha a kapacitás alacsonyabb, akkor a két alsó sáv színe megváltozik:

Sáv	Kapacitás
2 × narancsszínű	30% ... 21%
1 × narancsszínű	20% ... 11%
1 × piros	10% ... tartalék
1 × pirosan villog	Tartalék ... üres

Az eBike-akkumulátor töltése közben az eBike akkumulátor töltésiállapot-kijelzőjének (13) legfelső sávja villog.

Az eBike-akkumulátor töltöttségi szintjét az eBike-on kívül az eBike-akkumulátoron található LED-ekről is le lehet olvasni.

## Kerékpározási mód kiválasztása

A kezelőegységeken be lehet állítani, hogy a hajtómű menyire támogassa Önt a pedálozás során.

**Mini Remote/Mini Remote Dropbar:** Nyomja be rövid időre (< 1 s) a Támogatási szint növelése + (4) vagy a Támogatási szint csökkentése - (6) gombot, ha a támogatást növelni, illetve csökkenteni szeretné.

**System Controller:** A támogatás növelésére nyomja meg röviden (< 1 s) az üzemmód-gombot (14).

A támogatás csökkentéséhez nyomja be 1 s-nál hosszabb időre az üzemmód-gombot (14).

A kerékpározási módot bármikor, menet közben is, meg lehet változtatni, és ez a megfelelő színnel kijelzésre kerül.

Kerékpározási mód	Megjegyzések
<b>OFF</b>	A hajtómű-támogatás ki van kapcsolva, az eBike-ot egy szokványos kerékpárhoz hasonlóan csak pedálozással lehet mozgatni.
<b>ECO</b>	Maximális határfokú effektív támogatás a maximális hatótávolsághoz
<b>ECO+</b>	Hatótávolság-optimalizált kerékpározási mód, amely csak a kerékpáros teljesítményének egy bizonyos szintje felett aktiválja a hajtástámogatást; a természetes kerékpározás és a maximális hatótávolság érdekében
<b>TOUR</b>	Egyenletes támogatás, hosszabb túrákhoz
<b>TOUR+</b>	A természetes és sportos hajtás dinamikus támogatása
<b>eMTB</b>	Optimális támogatás bármilyen terepen, sportos indulás, jobb dinamika, maximális teljesítmény
<b>SPORT</b>	Erőteljes támogatás, sportos hajtáshoz hegyes-vidékes útvonalakon és a városi közlekedésben
<b>TURBO</b>	Maximális támogatás magas pedálozási frekvenciáig, sportos hajtáshoz

Kerékpározási mód	Megjegyzések
<b>AUTO</b>	A rendszer a támogatást dinamikusan illeszti a hajtási szituációhoz.
<b>RACE</b>	Maximális támogatás az eMTB-versenypályán; nagyon közvetlen reakció és maximális „Extended Boost” a lehető legjobb teljesítményhez versenysituációkban
<b>CARGO</b>	Egyenletes, erőteljes támogatás a nehéz terhek biztonságos szállításához
<b>SPRINT</b>	Dinamikus támogatás a pedálozási frekvenciától függően – sportos eGravel- és eRoad funkció gyors sprintekkel és gyakori emelkedőkkel
<b>LIMIT<sup>A)</sup></b>	A támogatás automatikus és optimális beállítása a közlekedési helyzethez legfeljebb 25 km/h sebességgel a lassított és energiatakarékos közlekedéshez S-Pedecekek városi forgalomban, valamint csoportos kerékpározáshoz Pedecekek

A) csak a Performance Line sebességgel rendelkező S-Pedecek esetében az EU-ban  
A LIMIT kerékpározási mód aktiválása nem változtatja meg az S-Pedecek állapotát.

A kerékpározási módok elnevezéseit és kialakítását a gyártó bizonyos esetekben előre konfigurálja és a kerékpár-kereskedő előre beállítja.

**Megjegyzés:** A rendelkezésre álló kerékpározási módok az adott hajtásegységtől függenek.

## Kerékpározási mód testreszabása

A kerékpározási módot az eBike Flow alkalmazás segítségével bizonyos határok között lehet állítani. Így a személyes szükségleteinek és igényeinek megfelelően állíthatja be az eBike-ját.

Egy teljesen saját kerékpározási mód létrehozatalára nincs lehetőség. Ön csak azokat a kerékpározási módokat változtathatja meg, amelyek megváltoztatását a gyártó vagy a kereskedő engedélyezte. Ez 4-nél kevesebb kerékpározási mód is lehet.

Ezen kívül előfordulhat, hogy az Ön országában fennálló korlátozások következtében egy kerékpározási módot sem lehet megváltoztatni.

A változtatásokhoz a következő paraméterek állnak rendelkezésre:

- A támogatás és a kerékpározási mód alapértékének a viszonya (a törvényes előírásoknak megfelelően)
- A hajtóegység reagálási módja
- Leszabályozási sebesség (a törvényes előírásoknak megfelelően)
- Maximális forgatónyomaték (a hajtóegység határainak kezeleten belül)

**Megjegyzés:** Kérjük, vegye figyelembe, hogy az Ön által megváltoztatott kerékpározási mód helyzete, neve, valamint a fedélzeti számítógépen és a kezelőelemeken használt jelzőszíne változatlan marad.



## A hajtásegység és a sebességváltás kapcsolata

Az eBike-nál is ugyanúgy kell használni a sebességváltókat, mint egy szokványos kerékpárnál (ehhez vegye figyelembe az eBike-ja üzemmeltézési útmutatóját).

A sebességváltó típusától függetlenül célszerű a sebességváltásnál rövid időre csökkenteni a pedálokra gyakorolt nyomást. Ez megkönnyíti a váltást és a hajtóművel kapcsolódó egységek elhasználódását is csökkenti.

A helyes fokozat kiválasztásával azonos erőfeszítés mellett megnövelheti a sebességet és a hatótávolságot.

## A kerékpár-világítás be-/kikapcsolása (csak a Mini Remote/Mini Remote Dropbar esetén)

A kerékpározás megkezdése előtt mindig ellenőrizze a kerékpárlámpák helyes működését.

A kerékpár-világítás **be-/kikapcsolásához** tartsa nyomva 1 s-nál hosszabb ideig a kerékpár-világítás **(4)** gombot.

## Tolási segítség ki-/bekapcsolása

A tolási segítség megkönnyítheti az eBike tolását. A tolási segítség sebessége max. **4 km/h**. A gyártó által előre beállított érték alacsonyabb lehet és szükség esetén a kerékpár-kereskedő átválthatja.

▶ **A tolási segítség funkciót csak az eBike tolása esetén szabad használni.** Ha az eBike kerekei a tolási segítség funkció használata során nem érintkeznek a talajjal, sérülésveszély áll fenn.

▶ **Ha túl magas a választott fokozat, a hajtásegység sem mozgatni nem tudja az eBike-ot, sem az elgurulás elleni reteszeltést nem tudja aktiválni.**

A tolási segítség **elindításához** nyomja be több mint 1 s-ra és tartsa benyomva a tolási segítség **(6)** gombot. Az eBike-akkumulátor töltöttség-szint-kijelzője **(13)** kialszik, és egy a menetirányba mutató futófény jelzi az üzemi készséget.

A tolási segítség **aktíválásához** a következő 10 s-on belül végre kell hajtani az alábbi műveletek egyikét:

- Tolja előrefelé az eBike-ot.
- Tolja hátrafelé az eBike-ot.
- Hajtson végre az eBike-kal egy oldalirányú ingamozgást.

Az aktíválás után a hajtómű tolási segítséget nyújt és a mozgó fehér sávok színe jégkékre változik.

Amikor elengedi a tolási segítség **(6)** gombot, a tolási segítség leáll. A tolási segítséget 10 s-on belül a tolási segítség **(6)** gomb megnyomásával újra aktiválni lehet.

Ha a tolási segítséget 10 s-on belül nem aktiválja újra, a tolási segítség automatikusan kikapcsolásra kerül.

A tolási segítség mindig befejeződik,

- ha a hátsó kerék leblokkol,
- ha egy küszöbön vagy hasonlóan nem lehet áthaladni,
- ha egy testrészt leblokkolja a kerékpár hajtókarját,
- ha egy akadály tovább hajtja a hajtókart,
- ha Ön rálép a pedálra,
- ha megnyomják a Támogatási szint növelése **+/kerékpár-világítás (4)** vagy a be-/kikapcsológombot **(12)**.

A tolási segítség egy elgurulás elleni reteszeltéssel van ellátva, vagyis a hajtómű a hátrafelé gurulást a tolási segítség si-

keres használatának befejezése után is néhány másodpercig aktív módon fékezi és ekkor az eBike-ot egyáltalán nem vagy csak nehezen lehet hátrafelé tolni.

Az elgurulás elleni reteszeltés a Támogatás növelése **+/kerékpár-világítás (4)** gomb megnyomásakor rögtön deaktiválódik.

A tolási segítség működésmódja az egyes országokban érvényes rendelkezéseknek megfelelően különböző lehet és így eltérhet a fenti leírástól vagy deaktiválva is lehet.

## ABS – blokkolásgátló rendszer (opció)

Ha az eBike egy **the smart system** rendszergenerációjú Bosch-eBike-ABS-szel van felszerelve, akkor az eBike elindításakor az ABS-LED **(11)** világít.

Elindulás után az ABS ellenőrzi a saját működőképességét, majd az ABS-LED **(11)** kialszik.

Hiba esetén az ABS-LED **(11)** a narancsszínű villogó kerékpározási mód LED-del **(10)** együtt kigyullad. A **Mini Remote/Mini Remote Dropbar (1)** kezelőegységen található kijelzőgombbal **(5)** vagy a **System Controller (2)** kezelőegységen található üzemmód-gombbal **(14)** nyugtázhatja a hibát. A villogó kerékpározási mód LED **(10)** kialszik. Amíg az ABS-LED **(11)** világít, az ABS nincs üzemben.

Az ABS-szel és annak működésével kapcsolatos részletes adatok az ABS használati utasításában találhatók.

## Okostelefon-kapcsolatot létrehozása a System Controllerrel

Az alábbi eBike-funkciók használatához egy okostelefonra van szükség, amelyen telepítve van a(z) **eBike Flow** app.

Az appal való összeköttetés egy **Bluetooth®-összeköttetésen** keresztül kerül megvalósításra.

Kapcsolja be az eBike-ot, és várja meg, amíg az indulási animáció megjelenik. Ne kerékpározzon.

Indítsa el a **Bluetooth®-párosítást**, ehhez nyomja be hosszabb időre (> 3 s) a be-/kikapcsoló gombot **(12)**. Engedje el a be-/kikapcsológombot **(12)**, mihelyt az eBike-akkumulátor töltöttség-szint-kijelzőjének **(13)** felső sávja kék színű villogással jelezni kezdi a párosítási folyamatot.

Nyugtázza az appban az összeköttetésre vonatkozó kérdést.

## A tevékenység nyomönkövetése

A tevékenységek felvételéhez előbb a **eBike Flow** appnál be kell jelentkezni, illetve regisztrálni kell.

A tevékenységek felvételéhez Önnek beleegyezését kell adnia ahhoz, hogy az app tárolja az Ön helymeghatározó adatait. A tevékenységek csak ebben az esetben kerülnek az appban felvételre. A helymeghatározó adatok felvételéhez Önnek felhasználóként kell bejelentkeznie.

## eBike Lock

Az **eBike Lock** minden egyes eBike-hoz az **eBike Flow** alkalmazás **<Beállítások>** → **<Az én eBike-om>** → **<Lock & Alarm>** menüpontjában állítható be. Ekkor az okostelefonon és/vagy a **Kiox 300/Kiox 500** fedélzeti számítógépen egy kulcs kerül mentésre, amellyel fel lehet oldani az eBike reteszeltését.

Az **<eBike Lock>** funkció a következő esetekben automatikusan aktiválásra kerül:

- az eBike kezelőegységgel való kikapcsolásakor
- az eBike automatikus kikapcsolásakor

Ha az eBike-ot bekapcsolják és az okostelefon a *Bluetooth*<sup>®</sup>-on keresztül össze van kötve az okostelefonnal vagy a korábban definiált fedélzeti számítógép a tartóba kerül, az eBike reteszelése feloldásra kerül.

Az **<eBike Lock>** funkció az Ön **felhasználói számlájához** van kötve.

Ha elveszti az okostelefonját, akkor egy másik okostelefonon az **eBike Flow** app segítségével bejelentkezhet a felhasználói számlájával és feloldhatja az eBike reteszelését.

A fedélzeti számítógép elvesztése esetén az **eBike Flow** alkalmazás **<Lock & Alarm>** menüpontjában minden digitális kulcsot visszaállíthat.

**Figyelem!** Ha az appban egy olyan beállítást jelöl ki, amely az **<eBike Lock>** funkciójával kapcsolatban hátrányokat jelenthet (pl. az Ön eBike-jának vagy a felhasználói számlájának a törlése), akkor az utasítás végrehajtása előtt Ön figyelmeztetéseket kap. **Kérjük, gondosan olvassa el ezeket és (pl. az Ön eBike-jának vagy a felhasználói számlájának a törlése előtt) a kiadott figyelmeztetéseknek megfelelően cselekedjen.**

#### Az **<eBike Lock>** beállítása

Az **<eBike Lock>** beállításához a következő előfeltételeknek kell teljesülniük:

- Az **eBike Flow** alkalmazás telepítve van.
- Létrehozásra került egy felhasználói fiók.
- Az eBike nem áll éppen frissítés alatt.
- Az eBike *Bluetooth*<sup>®</sup>-on keresztül össze van kötve az okostelefonnal.
- Az eBike nyugalmi állapotban van.
- Az okostelefon össze van kötve az internettel.
- Az eBike-akkumulátor kielégítő mértékben fel van töltve és a töltőkábel nincs bedugva.

Az **<eBike Lock>** funkciót az **eBike Flow** alkalmazás **<Lock & Alarm>** menüpontjában lehet beállítani.

Az eBike hajtása csak akkor nyújt támogatást, ha az eBike bekapcsolásakor az okostelefon *Bluetooth*<sup>®</sup>-on keresztül csatlakozik az eBike-hoz, vagy ha a fedélzeti számítógép be van helyezve a tartóba. Ha az okostelefon digitális kulcsként szolgál, a *Bluetooth*<sup>®</sup>-nak bekapcsolt állapotban kell lennie az Ön okostelefonján és az **eBike Flow** alkalmazásnak a háttérben aktívknak kell lennie. Ha az **<eBike Lock>** funkciót aktiválva van, az eBike-ját a hajtásegység támogatása nélkül továbbra is használhatja.

#### Kompatibilitás

**<eBike Lock>** kompatibilis a **smart system** rendszergeneráció összes Bosch hajtásegységével.

#### Működési mód

Az **<eBike Lock>** funkcióval az okostelefon és a fedélzeti számítógép a hajtásegység kulcsaként működik. Az **<eBike Lock>** funkció az eBike kikapcsolásakor aktiválásra kerül. Bekapcsolásakor az eBike ellenőrzi az előzőleg meghatározott kulcs elérhetőségét. Ez a kezelőegységen **System Control**

ler egy fehér villogó fény, a fedélzeti számítógépen pedig egy zár szimbólum jelzi.

**Megjegyzés:** Az **<eBike Lock>** nem egy lopásgátló berendezés, hanem a mechanikai zár kiegészítése! Az **<eBike Lock>** funkció aktiválásakor az eBike nem kerül mechanikai vagy hasonló szempontból reteszelésre. Csak a hajtásegység által nyújtott támogatás kerül deaktiválásra. Amíg az okostelefon a *Bluetooth*<sup>®</sup>-on keresztül össze van kötve az eBike-kal vagy a fedélzeti számítógép a tartóban van, a hajtásegység nincs reteszelve.

**Ha harmadik személyeknek ideiglenesen vagy tartósan hozzáférést szeretne biztosítani az eBike-jához, ossza meg a korábban meghatározott digitális kulcsok egyikét (fedélzeti számítógép/okostelefon). Így az <eBike Lock> aktív marad. Ha el szeretné vinni eBike-ját a szervízbe, akkor deaktiválja az <eBike Lock> funkciót az eBike Flow alkalmazás <Beállítások> menüpontjában.** Ha el akarja adni az eBike-ját, akkor ezen felül törölje az eBike-ot a(z) **eBike Flow** app **<Beállítások>** menüpontjában a felhasználói fiókjából.

Ha az eBike-ot kikapcsolják, akkor a hajtásegység egy reteszelési jelet (**egy** akusztikai hangjelzést) bocsát ki és ezzel jelzi, hogy a hajtásegység által nyújtott támogatás kikapcsolásra került.

Amikor ismét bekapcsolják az eBike-ot, a hajtásegység két „reteszelés-feloldási” jelet (**két** akusztikus hangjelzést) bocsát ki, hogy jelezze, hogy ismét lehetőség van a hajtómű által nyújtott támogatásra.

A reteszelési hangjelzésről fel lehet ismerni, hogy az **<eBike Lock>** funkció az eBike-ján aktiválva van vagy nem. Az akusztikus visszajelzés alapesetben aktiválva van, de az **eBike Flow** alkalmazás **<Zárhang>** menüpontjában az Én eBike-omban található lakatszimbólum kijelölése után deaktiválható.

**Megjegyzés:** Ha nem tudja beállítani vagy kikapcsolni az **<eBike Lock>** funkciót, kérjük, forduljon a kerekpárkerreszkedőjéhez.

#### Az eBike-komponensek kicserélése és az **<eBike Lock>** funkció

##### Az okostelefon kicserélése

1. Telepítse az **eBike Flow** alkalmazást az új okostelefonjára.
2. Jelentkezzen be **ugyanazzal** a felhasználói fiókkal, amellyel az **<eBike Lock>** funkciót aktiválta.
3. Az **eBike Flow** alkalmazásban az **<eBike Lock>** funkciót beállítottként kerül kijelzésre.

Erről további információt az **eBike Flow** alkalmazásban vagy a Bosch eBike Help Centerben talál a [www.bosch-ebike.com/help-center](http://www.bosch-ebike.com/help-center) weboldalon.

##### Szoftver-aktualizálások

A szoftverfrissítéseket a(z) **eBike Flow** appban manuálisan kell elindítani.

A szoftverfrissítéseket az app a háttérben viszi át a kezelőegységre, mihelyt a kezelőegység az appal összekapcsolásra kerül. A szoftver frissítése során az eBike-akkumulátor töltöttség szint-jelzőjének **(13)** zöld színben való villogása jel-

zi a folyamat előrehaladását. Az eBike ezután újraindításra kerül.

A szoftverfrissítéseket a **eBike Flow** app vezérli.

## A System Controller összekötése a Mini Remote/Mini Remote Dropbar készülékkel

A **System Controller** és **Mini Remote/Mini Remote Dropbar** kezelőegység közötti összeköttetés egy **Bluetooth®**-összeköttetéssel kerül megvalósításra.

Kapcsolja be az eBike-ot és ne menjen vele.

Ha a **Mini Remote/Mini Remote Dropbar** kezelőegységet a kerékpár-kereskedő még nem kötötte össze a **System Controller** készülékkel, akkor a következőképpen járjon el:

1. Először csatlakoztassa okostelefonját a **eBike Flow** alkalmazáson keresztül a **System Controller** (lásd „Okostelefon-kapcsolatot létrehozása a System Controllerrel”, Oldal Magyar – 5) készülékkel.
2. Jelölje ki a(z) **eBike Flow** alkalmazásban a **<Beállítások>** → **<Az én eBike-om>** → **<eBike Pass>** → **<Komponensek>** → **<Új eszköz hozzáadása>** menüpontot. Ezután válassza ki a **<Mini Remote/Mini Remote Dropbar>** menüpontot.
3. **Mini Remote/Mini Remote Dropbar:** Bármelyik gomb megnyomásával indítsa el a párosítást, amíg az ellenőrző-LED (3) kék színű villogásával jelezni nem kezdi a párosítási folyamatot.
4. Hajtsa végre a(z) **eBike Flow** appban megjelenő utasításokat.

A sikeres párosítást a **Mini Remote/Mini Remote Dropbar** kezelőegységen az ellenőrző-LED (3) 30 s-on belül megjelenő 3-szori zöld színű felvillanása jelzi.

Ha nem jön létre összeköttetés, ezt az ellenőrző-LED (3) 3-szori piros színű való felvillanása jelzi. Ismételje meg az eljárást.

Ha a **Mini Remote/Mini Remote Dropbar** kezelőegységet egy másik eBike **System Controller** készülékével akarja összekötni, akkor hajtsa végre a következő lépéseket:

1. Először csatlakoztassa okostelefonját a **eBike Flow** alkalmazáson keresztül a (lásd „Okostelefon-kapcsolatot létrehozása a System Controllerrel”, Oldal Magyar – 5) System Controllerrel.
2. Jelölje ki a(z) **eBike Flow** alkalmazásban a **<Beállítások>** → **<Az én eBike-om>** → **<eBike Pass>** → **<Komponensek>** → **<Új eszköz hozzáadása>** menüpontot. Ezután válassza ki a **<Mini Remote/Mini Remote Dropbar>** menüpontot.
3. **Mini Remote/Mini Remote Dropbar:** Vegye ki a gombot a kezelőegységből **Mini Remote/Mini Remote Dropbar** és várjon legalább 30 másodpercet. Helyezze vissza a gombot, és várja meg, amíg a LED ellenőrzőlámpa (3) zölden villog.
4. A következő 10 s-on belül tartsa 5 s-ig benyomva a Támogatási szint csökkentése –/ Tolási segítség (6) gombot.

A párosítási folyamatot az ellenőrző-LED (3) 30 s-os kék színű villogása jelzi.

5. Hajtsa végre a(z) **eBike Flow** appban megjelenő utasításokat.

A sikeres párosítást a **Mini Remote/Mini Remote Dropbar** kezelőegységen az ellenőrző-LED (3) 30 s-on belül megjelenő 3-szori zöld színű felvillanása jelzi. Ha nem jön létre összeköttetés, ezt az ellenőrző-LED (3) 3-szori piros színű való felvillanása jelzi. Ismételje meg az eljárást.

## Hibaüzenetek

A kezelőegység jelzi, ha az eBike-on kritikus vagy kevésbé kritikus hibák lépnek fel.

Az eBike által generált hibaüzeneteket a(z) **eBike Flow** alkalmazással lehet kiolvasni, vagy azokat a kerékpár-kereskedője is kiolvashatja.

A **eBike Flow** app egy linkjén keresztül információkat lehet megjeleníteni a hibáról és támogatást lehet kapni a hiba megszüntetéséhez.

### Kevésbé kritikus hibák

A kevésbé kritikus hibákat a kerékpározási mód LED (10) narancsszínű villogása, majd folytonos világítása jelzi. Nyomja meg a kijelölőgombot (5) a kezelőegységen **Mini Remote/Mini Remote Dropbar (1)** vagy az üzemmód-gombot (14) a kezelőegységen **System Controller (2)** a hiba nyugtázásához. A kerékpározási mód LED (10) ismét tartósan a beállított kerékpározási módnak megfelelő színnel világít.

Az alábbi táblázat segítségével a hibát lehet, hogy saját maga is el tudja hárítani. Ellenkező esetben keresse fel a kerékpár-kereskedőjét.

Hibaszám	Hibaelhárítás
<b>523005</b>	A megadott hibaszámok azt jelzik, hogy az érzékelőkben a mágneses mező felismerésekor problémák léptek fel. Ellenőrizze, hogy nem vészett-e el a menet közben a mágnes.
<b>514001</b>	
<b>514002</b>	
<b>514003</b>	Ha egy mágnesérzékelőt használ, ellenőrizze, hogy előírászerűen van-e rögzítve az érzékelő és a mágnes. Ügyeljen arra, hogy ne legyen megrongálódva az érzékelőhöz vezető kábel.
<b>514006</b>	Ha egy kerékmágneset használ, ügyeljen arra, hogy ne legyenek zavaró mágneses mezők a hajtásegység közelében.
<b>680007</b>	A megadott hibaszámok azt jelzik, hogy az eBike-akkumulátor a megengedett üzemi hőmérsékleten kívül van. Az eBike-akkumulátor töltése megszakadt.
<b>680009</b>	
<b>680012</b>	
<b>680014</b>	Amint az üzemi hőmérséklet ismét a megengedett tartományba kerül, a töltési folyamat újraindul.
<b>680016</b>	
<b>680017</b>	

### Kritikus hibák

A kritikus hibákat a kerékpározási mód LED (10) és az eBike-akkumulátor töltöttség-szint-kijelző (13) piros színnel való

villogása, majd folyamatos világítása jelzi. Egy kritikus hiba fellépése esetén hajtsa végre az alábbi táblázatban található műveleti utasításokat.

Hibaszám	Műveleti utasítások
<b>6A0004</b>	Távolítsa el a PowerMore akkumulátort, és indítsa újra az eBike-ot. Ha a probléma továbbra is fennáll, kérjük, forduljon a szakkereskedőhöz.
<b>890000</b>	<ul style="list-style-type: none"> <li>– Nyugtázza a hibakódot.</li> <li>– Indítsa újra az eBike-rendszert.</li> </ul> Ha a probléma továbbra is fennáll: <ul style="list-style-type: none"> <li>– Nyugtázza a hibakódot.</li> <li>– Frissítse a szoftvert.</li> <li>– Indítsa újra az eBike-rendszert.</li> </ul> Ha a probléma továbbra is fennáll: <ul style="list-style-type: none"> <li>– Kérjük, forduljon a Bosch eBike Systems szakkereskedőjéhez.</li> </ul>

## Karbantartás és szerviz

### Karbantartás és tisztítás

A kezelőegységet nem szabad nagynyomású vízzel tisztítani. Tartsa tisztán a kezelőegységet. Ha az elszennyeződik, hibás lehet a külső világosság felismerése.

A kezelőegysége tisztításához használjon puha, vízzel benedvesített rongyot. Tisztítószert ne használjon.

► **Minden javítással kizárólag egy erre feljogosított kérekpár-kereskedőt bíz meg.**

**Megjegyzés:** Ha leadja az eBike-ját karbantartásra egy kérekpár-kereskedőnek, azt javasoljuk, hogy deaktiválja a <Lock & Alarm> funkciót.

### Vevőszolgálat és alkalmazási tanácsadás

Ha kérdései vannak az eBike-kal és komponenseivel kapcsolatban, forduljon egy hivatalos kérekpár-kereskedőhöz.

A kérekpár márkakereskedők kapcsolatfelvételi adatai a [www.bosch-ebike.com](http://www.bosch-ebike.com) weboldalon található.



További információkat az eBike-komponensekről és azok funkciójáról a Bosch eBike Help Centerben talál.

### Ártalmatlanítás és az árucikkekben levő anyagok

Az árucikkekben levő anyagokról adatokat a következő linken talál: [www.bosch-ebike.com/en/material-compliance](http://www.bosch-ebike.com/en/material-compliance).

Ne dobja az eBike-ot és komponenseit a háztartási szemétkorba!

Lehetőség van a termékek kiskereskedőknek történő visszaküldésére, ha a forgalmazó önként felajánlja a termékek visszavételét, vagy ha erre jogszabályi kötelezettsége van. Kérjük, vegye figyelembe a nemzeti előírásokat.



A hajtásegységet, a fedélzeti számítógépet a kezelőegységgel együtt, az eBike-akkumulátort, a sebességérzékelőt, a tartozékokat és a

csomagolást a környezetvédelmi szempontoknak megfelelően kell újrafelhasználásra leadni.

Gondoskodjon saját maga arról, hogy a személyes adatok a készülékről törlésre kerüljenek.

Az elektromos készülékből sérülésmentesen kivehető elemeket ártalmatlanítás előtt vegye ki, és tegye külön az elemgyűjtőbe.



A 2012/19/EU európai irányelvnek megfelelően a már nem használható elektromos készülékeket és a 2006/66/EK európai irányelvnek megfelelően a már nem használható akkumulátorokat/elemeket külön össze kell gyűjteni és a környezetvédelmi szempontoknak megfelelően kell újrafelhasználásra leadni.

Az elektromos készülékek szelektív gyűjtése a típusok szerinti előválogatást szolgálja, és támogatja az alapanyagok megfelelő kezelését és visszanyerését, ezzel védve az embereket és a környezetet.



**A változtatások joga fenntartva.**

## Wskazówki dotyczące bezpieczeństwa



**Należy przeczytać wszystkie wskazówki dotyczące bezpieczeństwa i zalecenia.** Nieprzestrzeganie wskazówek dotyczących bezpieczeństwa i zaleceń może doprowadzić do porażenia prądem elektrycznym, pożaru i/lub poważnych obrażeń ciała.

**Wszystkie wszystkie wskazówki dotyczące bezpieczeństwa pracy i zalecenia należy zachować do dalszego zastosowania.**

Używane w niniejszej instrukcji obsługi pojęcia **akumulator eBike** odnosi się do wszystkich oryginalnych akumulatorów Bosch eBike systemów generacji **the smart system (inteligentny system)**.

Używane w niniejszej instrukcji obsługi pojęcia **napęd i jednostka napędowa** odnoszą się do wszystkich oryginalnych jednostek napędowych Bosch systemów generacji **the smart system (inteligentny system)**.

- ▶ **Należy przeczytać i przestrzegać wskazówek dotyczących bezpieczeństwa pracy oraz zaleceń zawartych we wszystkich instrukcjach obsługi komponentów roweru elektrycznego oraz w instrukcji obsługi roweru elektrycznego.**
- ▶ **Należy uważać, aby ekran panelu sterowania nie odwracał uwagi od sytuacji drogowej, szczególnie w przypadku komunikatów wyświetlanych w zależności od bieżącej sytuacji.** Wyświetlanie informacji dotyczących jazdy nie może zachęcać do lekkomyślnej jazdy. Użytkownicy ruchu drogowego, którzy nie koncentrują się wyłącznie na nim, mogą spowodować wypadek. Podczas jazdy panel sterowania może być używany wyłącznie do zmiany trybu jazdy. Chcąc wprowadzić dodatkowe ustawienia, należy się zatrzymać.
- ▶ **Nie należy podejmować prób zamocowania komputera pokładowego lub panelu sterowania podczas jazdy!**
- ▶ **Z systemu wspomagania przy popychaniu wolno korzystać wyłącznie podczas pchania roweru.** Jeżeli koła roweru elektrycznego nie mają kontaktu z podłożem podczas korzystania z systemu wspomagania przy popychaniu, istnieje niebezpieczeństwo doznania obrażeń.
- ▶ **Przy włączeniu systemie wspomagania przy popychaniu pedały roweru mogą się obracać.** Przy włączonym systemie wspomagania przy popychaniu należy zwrócić uwagę, aby nogi znajdowały się w bezpiecznej odległości od obracających się pedałów. Istnieje niebezpieczeństwo doznania obrażeń.
- ▶ **Podczas korzystania z systemu wspomagania przy popychaniu należy zadbać o to, aby w każdej chwili kontrolować i bezpiecznie trzymać rower elektryczny.** System wspomagania przy popychaniu może w pewnych warunkach przestać działać (np. przeszkoda blokująca pedały lub przypadkowe zsuniecie się przycisku panelu sterowania). W takiej sytuacji rower elektryczny może wykonać gwałtowny ruch w tył, w kierunku prowadzącego

lub zacząć się chwiać. Stanowi to ryzyko zwłaszcza w przypadku roweru z dodatkowym ładunkiem. W przypadku korzystania z systemu wspomagania przy popychaniu nie należy dopuszczać do sytuacji, w której użytkownik nie będzie w stanie samodzielnie utrzymać roweru elektrycznego!

- ▶ **Jeżeli panel sterowania lub jego uchwyt wystają ponad kierownicę, nie wolno stawiać roweru elektrycznego do góry kołami na kierownicy i siodelku.** Panel sterowania lub uchwyt mogłyby ulec nieodwracalnemu uszkodzeniu.
- ▶ **Nie podłączaj ładowarki do akumulatora eBike, jeżeli wyświetlacz panelu sterowania lub komputer pokładowy zgłaszają błąd krytyczny.** Może to doprowadzić do zniszczenia akumulatora eBike, akumulator eBike może zapalić się i spowodować ciężkie poparzenia oraz inne obrażenia.
- ▶ **Panel sterowania jest wyposażony w złącze radiowe. Należy wziąć pod uwagę obowiązujące lokalne ograniczenia, np. w samolotach lub szpitalach.**
- ▶ **Ostrożnie!** Korzystanie z panelu sterowania z funkcją **Bluetooth®** może spowodować zakłócenia działania innych urządzeń i sprzętu, samolotów oraz sprzętu medycznego (np. rozruszników serca, aparatów słuchowych). Nie można także całkowicie wykluczyć możliwości doznania uszczerbku przez ludzi i zwierzęta znajdujące się w bezpośrednim otoczeniu. Panelu sterowania z funkcją **Bluetooth®** nie należy używać w pobliżu sprzętu medycznego, stacji paliw, urządzeń chemicznych, stref zagrożenia eksplozją oraz wybuchem. Panelu sterowania z funkcją **Bluetooth®** nie należy używać w samolotach. Należy unikać długotrwałego użytkowania urządzenia, jeżeli znajduje się ono w bezpośredniej bliskości ciała.
- ▶ Znak słowny **Bluetooth®** oraz znaki graficzne (logo) są zarejestrowanymi znakami towarowymi i stanowią własność Bluetooth SIG, Inc. Wszelkie wykorzystanie tych znaków słownych/graficznych przez spółkę Robert Bosch GmbH, Bosch eBike Systems odbywa się zgodnie z umową licencyjną.
- ▶ **Należy stosować się do wszystkich przepisów prawa krajowego, dotyczących homologacji i stosowania rowerów elektrycznych.**

### Wskazówki dotyczące bezpieczeństwa pracy z bateriami okrągłymi



**OSTRZEŻENIE!** Upewnić się, że bateria okrągła znajduje się poza zasięgiem dzieci. Bateria okrągła są niebezpieczne.

Produkt, który nie jest zamontowany do roweru elektrycznego, nie nadaje się do stosowania w miejscach, w których mogą przebywać dzieci. Jeśli wnęki baterii nie można bezpiecznie zamknąć, nie wolno używać produktu i należy go przechowywać w miejscu niedostępnym dla dzieci.

- ▶ **Nie wolno polykać ani wprowadzać baterii okrągłych do innych otworów ciała. W przypadku podejrzenia połamania baterii okrągłej lub wprowadzenia jej do innego otworu ciała, należy bezzwłocznie zasięgnąć po-**

**radę lekarza.** Połknięcie baterii może w ciągu 2 godzin doprowadzić do poważnych obrażeń wewnętrznych i śmierci.

- ▶ **Wymianę baterii okrągłej należy przeprowadzić we właściwy sposób.** Istnieje niebezpieczeństwo wybuchu.
- ▶ **Należy stosować wyłącznie baterie okrągłe, które zostały wyszczególnione w niniejszej instrukcji obsługi.** Nie wolno stosować innych baterii okrągłych ani innych źródeł zasilania.
- ▶ **Nie wolno próbować ponownie naładować baterii okrągłej ani dopuszczać do jej zwarcia.** Bateria okrągła może się rozszczelić, wybuchnąć, zapalić i spowodować obrażenia u osób.
- ▶ **Rozładowane baterie okrągłe należy usuwać i utylizować zgodnie z przepisami.** Rozładowane baterie okrągłe mogą się rozszczelić i spowodować obrażenia u osób lub doprowadzić do uszkodzenia produktu.
- ▶ **Nie wolno przegrzewać baterii okrągłej ani wrzucać jej w ogień.** Bateria okrągła może się rozszczelić, wybuchnąć, zapalić i spowodować obrażenia u osób.
- ▶ **Nie wolno uszkadzać baterii okrągłej ani jej demontować.** Bateria okrągła może się rozszczelić, wybuchnąć, zapalić i spowodować obrażenia u osób.
- ▶ **Nie wolno dopuszczać do kontaktu uszkodzonej baterii okrągłej z wodą.** Wyciekający lit może wejść w reakcję z wodą, tworząc wodor, i w ten sposób spowodować pożar, wybuch lub obrażenia u osób.

## Informacje o ochronie danych osobowych

Przy podłączeniu roweru elektrycznego do **Bosch DiagnosticTool 3** lub podczas wymiany komponentów roweru elektrycznego przekazywane są informacje techniczne dotyczące roweru elektrycznego (np. producent, model, numer identyfikacyjny roweru, dane konfiguracji) oraz dane dotyczące użytkownika roweru elektrycznego (np. całkowity czas podróży, zużycie energii, temperatura) do Bosch eBike Systems (Robert Bosch GmbH) w celu obsługi zapytania, zgłoszenia serwisowego oraz w celu ulepszania produktów. Bliższe informacje dotyczące przetwarzania danych są dostępne na stronie: [www.bosch-ebike.com/privacy-full](http://www.bosch-ebike.com/privacy-full).

## Opis produktu i jego zastosowania

### Użycie zgodne z przeznaczeniem

Panele sterowania **System Controller** i **Mini Remote/Mini Remote Dropbar** są przewidziane do sterowania rowerem elektrycznym / komputerem pokładowym systemów genera-

cji **the smart system (inteligentny system)**. Ponadto można za jego pomocą obsługiwać aplikację **eBike Flow**.

Aby w pełni korzystać z panelu sterowania, konieczne jest posiadanie smartfona kompatybilnego z aplikacją **eBike Flow**.

Za pomocą aplikacji **eBike Flow** można nawiązać przez **Bluetooth®** połączenie pomiędzy smartfonem i systemem eBike, pomiędzy smartfonem i **System Controller**, a także pomiędzy **System Controller** i **Mini Remote/Mini Remote Dropbar**.



W zależności od systemu operacyjnego smartfona aplikację **eBike Flow** można pobrać bezpłatnie ze sklepu Apple App Store lub Google Play Store.

Za pomocą smartfona należy zeskanować kod, aby pobrać aplikację **eBike Flow**.

## Przedstawione graficznie komponenty

Wszystkie rysunki części rowerowych, oprócz jednostki napędowej, komputera pokładowego wraz z panelem sterowania, czujnikami szybkości i przynależnych uchwytów, są schematyczne i mogą różnić się od części rzeczywistego roweru elektrycznego.

Numeracja przedstawionych komponentów odnosi się do schematów, znajdujących się na stronach graficznych, umieszczonych na początku niniejszej instrukcji.

- (1) Panel sterowania **Mini Remote/Mini Remote Dropbar**
- (2) Panel sterowania **System Controller**
- (3) Lampka kontrolna LED
- (4) Przycisk do zwiększania poziomu wspomagania + / oświetlenia rowerowego
- (5) Przycisk wyboru
- (6) Przycisk do zmniejszania poziomu wspomagania - / systemu wspomagania przy popychaniu
- (7) Śruba mocująca do uchwytu
- (8) Uchwyt
- (9) Gumowa wkładka / uchwyt baterii
- (10) Wskaźnik LED trybu jazdy
- (11) Wskaźnik LED systemu ABS (opcja) / czujnik napięcia światła w otoczeniu
- (12) Włacznik/wyłacznik
- (13) Wskaźnik stanu naładowania akumulatora eBike
- (14) Przycisk trybu

## Dane techniczne

Panel sterowania		System Controller
Kod produktu		BRC3100
Temperatura robocza	°C	-5 ... +40
Temperatura przechowywania	°C	+10 ... +40
Stopień ochrony		IP55

Panel sterowania		System Controller	
Wymiary	mm	88 × 28 × 27	
Ciężar	g	35	
<i>Bluetooth®</i> Low Energy 5.0			
– Częstotliwość	MHz	2400–2480	
– Moc sygnału	mW	≤1	

Panel sterowania	Mini Remote	Mini Remote Dropbar
Kod produktu	BRC3300	BRC3310
Temperatura robocza	°C	–5 ... +40
Temperatura przechowywania	°C	+10 ... +40
Bateria	3 V, 1 × CR1620	3 V, 1 × CR1620
Stopień ochrony	IP55	IP55
Wymiary	mm	40 × 39 × 22
Ciężar	g	16
<i>Bluetooth®</i> Low Energy 5.0		
– Częstotliwość	MHz	2400–2480
– Moc sygnału	mW	≤1,9

Informacje o licencji produktu są dostępne na stronie: [www.bosch-ebike.com/licences](http://www.bosch-ebike.com/licences)

## Deklaracja zgodności

Niniejszym spółka Robert Bosch GmbH, Bosch eBike Systems, oświadcza, że urządzenie radiowe **System Controller/Mini Remote/Mini Remote Dropbar** jest zgodne z dyrektywą 2014/53/UE. Pełny tekst deklaracji zgodności UE jest dostępny na stronie: [www.bosch-ebike.com/conformity](http://www.bosch-ebike.com/conformity).

## Praca

### Wymogi

Rower elektryczny można włączyć tylko wtedy, gdy spełnione zostaną następujące warunki:

- W rowerze został zamontowany naładowany w wystarczającym stopniu akumulator eBike (zob. instrukcja obsługi akumulatora systemów generacji **the smart system (inteligentny system)**).
- Czujnik prędkości został prawidłowo podłączony (zob. instrukcja obsługi jednostki napędowej systemów generacji **the smart system (inteligentny system)**).

**Wskazówka:** Wszystkie ilustracje z widokiem ekranu oraz teksty interfejsu odpowiadają aktualnemu stanowi oprogramowania. Po aktualizacji oprogramowania może się zdarzyć, że ulegnie zmianie wygląd, teksty interfejsu i/lub funkcje.

### Zasilanie panelu sterowania (System Controller)

Jeżeli w rowerze elektrycznym jest zamontowany naładowany w wystarczającym stopniu akumulator eBike, a rower elektryczny jest włączony, akumulator wewnętrzny panelu sterowania jest zasilany energią.

W razie uszkodzenia akumulatora wewnętrznego panelu sterowania należy zwrócić się do sprzedawcy rowerów.

### Zasilanie panelu sterowania (Mini Remote/Mini Remote Dropbar)

Panel sterowania **Mini Remote/Mini Remote Dropbar** jest zasilany energią przez baterię okrągłą CR1620.

### Wymiana baterii okrągłej (Mini Remote/Mini Remote Dropbar)

Jeżeli bateria okrągła panelu sterowania **Mini Remote/Mini Remote Dropbar (1)** jest zbyt słaba, lampka kontrolna LED **(3)** miga na pomarańczowo.

Aby wymienić baterię okrągłą, należy zdjąć panel sterowania **Mini Remote/Mini Remote Dropbar** z kierownicy. Wyjmując gumową wkładkę **(9)**. Wyjmując zużyta baterię okrągłą i włożyć nową baterię typu CR1620 w uchwyt baterii. Zamknąć wnękę baterii z gumową wkładką **(9)**. Sprawdzić, czy gumowa wkładka **(9)** została prawidłowo włożona, aby zapewnić szczelność wnęki baterii. Jeżeli bateria okrągła została włożona prawidłowo, lampka kontrolna LED **(3)** miga na zielono. Następnie zamocować panel sterowania **Mini Remote/Mini Remote Dropbar** do kierownicy.

**Wskazówka:** Ostrożnie dokręcić śrubę mocującą **(7)** (0,6 Nm).

**Wskazówka:** Połączenie z **System Controller** nie zostanie przerwane w wyniku wymiany baterii okrągłej.

Zalecane przez Bosch baterie okrągłe można nabyć w punkcie sprzedaży rowerów.

### Włączanie/wyłączanie roweru elektrycznego

Aby **włączyć** rower elektryczny, należy krótko nacisnąć włącznik/wyłącznik **(12)**. Po krótkiej animacji startowej wyświetli się na kolorowo stan naładowania akumulatora eBike

– wskaźnik stanu naładowania **(13)** oraz ustawiony tryb jazdy – wskaźnik **(10)**. Rower elektryczny jest gotowy do jazdy. Jasność wskaźników jest regulowana przez czujnik natężenia światła w otoczeniu **(11)**. Dlatego nie należy niczym zasłaniać czujnika natężenia światła w otoczeniu **(11)**.

Napęd jest aktywowany po naciśnięciu na pedały (nie dotyczy trybu jazdy **OFF**). Moc napędu uzależniona jest od ustawionego trybu jazdy.

Ustąpienie nacisku na pedały w trybie pracy normalnej lub osiągnięcie prędkości **25/45 km/h** powoduje automatyczne wyłączenie wspomaganie napędu. Napęd uruchamiany jest automatycznie po ponownym naciśnięciu na pedały lub gdy prędkość roweru spadnie poniżej **25/45 km/h**.

Aby **wyłączyć** rower elektryczny, należy krótko (<3 s) nacisnąć włącznik/wyłącznik **(12)**. Wskaźnik stanu naładowania akumulatora eBike **(13)** i wskaźnik LED trybu jazdy **(10)** przestają się świecić.

Jeżeli przez ok. **10 min** napęd nie zostanie uruchomiony (np. podczas postoju roweru elektrycznego) oraz nie zostanie naciśnięty żaden przycisk, rower elektryczny wyłączy się automatycznie.

## Wskaźnik stanu naładowania akumulatora eBike

Na wskaźniku stanu naładowania akumulatora eBike **(13)** każda jasnoniebieska kreska odpowiada ok. 20% pojemności, a każda biała kreska – 10% pojemności. Najwyższa kreska wskazuje pojemność maksymalną.

**Przykład:** Na wskaźniku widoczne są 4 jasnoniebieskie kreski i 1 biała kreska. Stan naładowania wynosi od 81% do 90%.

Przy niższej pojemności dwie dolne kreski zmieniają kolor:

Kreska	Pojemność
2 × pomarańczowa	30% ... 21%
1 × pomarańczowa	20% ... 11%
1 × czerwona	10% ... Rezerwa
1 × czerwona, miga	Rezerwa ... pusty

Podczas ładowania akumulatora eBike miga górna kreska wskaźnika stanu naładowania akumulatora eBike **(13)**.

Stan naładowania akumulatora eBike można odczytać nie tylko na rowerze elektrycznym, ale także na wskaźniku LED akumulatora eBike.

## Wybór trybu jazdy

Na panelach sterowania można ustawić, w jakim stopniu napęd ma wspomagać użytkownika podczas pedałowania.

**Mini Remote/Mini Remote Dropbar:** Nacisnąć krótko (<1 s) przycisk do zwiększania poziomu wspomaganie **+** **(4)** lub do zmniejszania poziomu wspomaganie **-** **(6)**, aby odpowiednio zwiększyć lub zmniejszyć wspomaganie.

**System Controller:** Nacisnąć krótko (<1 s) przycisk trybu **(14)**, aby zwiększyć wspomaganie.

Nacisnąć przycisk trybu **(14)** przez ponad 1 s, aby zmniejszyć wspomaganie.

Tryb jazdy można zmienić w każdej chwili, nawet podczas jazdy, co zostanie zasygnalizowane zmianą koloru.

Tryb jazdy	Wskazówki
<b>OFF</b>	Wspomaganie przez napęd jest wyłączone, rower elektryczny napędzany jest jak zwykły rower wyłącznie przez pedałowanie.
<b>ECO</b>	Skuteczne wspomaganie przy maksymalnej efektywności, zapewniające maksymalny zasięg
<b>ECO+</b>	Tryb jazdy zoptymalizowany pod kątem zasięgu, który oferuje wspomaganie przez napęd dopiero powyżej określonego wysiłku, jaki wkłada rowerzysta, aby zapewnić naturalną jazdę i maksymalny dystans
<b>TOUR</b>	Równomierne wspomaganie, dla tras o dużych dystansach
<b>TOUR+</b>	Dynamiczne wspomaganie, dla naturalnej i sportowej jazdy
<b>eMTB</b>	Optymalne wspomaganie w każdym terenie, sportowy tryb jazdy, ulepszona dynamika, maksymalna wydajność
<b>SPORT</b>	Silne wspomaganie, dla sportowej jazdy po górskich odcinkach oraz dla ruchu w mieście
<b>TURBO</b>	Maksymalne wspomaganie aż do wysokich częstotliwości pedałowania, dla sportowej jazdy
<b>AUTO</b>	Poziom wspomaganie jest dopasowywany dynamicznie w zależności od sytuacji.
<b>RACE</b>	Maksymalne wspomaganie na trasie wyścigu eMTB; bezpośrednia reakcja napędu i maksymalny „Extended Boost” dla jak najlepszej wydajności w sytuacjach współzawodnictwa
<b>CARGO</b>	Równomierne, mocne wspomaganie, umożliwiające transport ciężkich ładunków
<b>SPRINT</b>	Dynamiczne wspomaganie zależne od częstotliwości pedałowania – dla sportowej jazdy rowerami eGravel i eRoad (szutrowe i szosowe), charakteryzującej się szybkimi sprintami i częstymi podjazdami
<b>LIMIT<sup>A)</sup></b>	Automatyczne i optymalne dostosowanie wspomaganie do sytuacji, do maks. 25 km/h dla spowolnionej i energooszczędnej jazdy rowerem elektrycznym w wersji S-Pedelec w ruchu miejskim lub podczas wypraw grupowych rowerami elektrycznymi w wersji Pedelec

A) tylko dla rowerów elektrycznych w wersji S-Pedelec w UE i wyposażonych w Performance Line Speed  
Aktywacja trybu jazdy **LIMIT** nie powoduje zmiany statusu S-Pedelec.

Nazwy i tryby jazdy mogą być skonfigurowane przez producenta oraz wybrane przez sprzedawcę roweru.

**Wskazówka:** Dostępność trybów jazdy zależy od danej jednostki napędowej.

## Modyfikacja trybu jazdy

Tryby jazdy można w pewnym zakresie modyfikować w aplikacji **eBike Flow**. Użytkownik zyskuje dzięki temu możliwość



dosztosowania roweru elektrycznego do indywidualnych potrzeb.

Ustawienie całkowicie własnego trybu jazdy nie jest możliwe. Można dopasować tryby jazdy, ustawione w systemie przez producenta lub sprzedawcę. Trybów jazdy może być mniej niż 4.

Istnieje także możliwość, iż na skutek ograniczeń w danym kraju, modyfikacja trybu jazdy w ogóle nie będzie możliwa.

Użytkownik może dopasować następujące parametry:

- Wspomaganie w relacji do wartości bazowej trybu jazdy (odpowiednio do wymogów prawnych)
- Reakcja napędu
- Prędkość graniczna (odpowiednio do wymogów prawnych)
- Maksymalny moment obrotowy (odpowiednio do możliwości napędu)

**Wskazówka:** Należy pamiętać o tym, że zmodyfikowany tryb jazdy zachowuje pozycję, nazwę i kolor na wszystkich komputerach pokładowych oraz elementach obsługowych.

## Współpraca jednostki napędowej z przekładnią

Także korzystając z roweru elektrycznego, należy używać przekładni w taki sposób jak w zwykłym rowerze (zob. instrukcja obsługi roweru elektrycznego).

Niezależnie od rodzaju przełożeń zaleca się, aby w czasie zmiany przełożeń zmniejszyć na chwilę siłę nacisku na pedały. Ułatwia to zmianę przełożeń i zmniejsza zużycie układu przeniesienia napędu.

Wybierając odpowiednie przełożenie, można przy takim samym nakładzie siły zwiększyć tempo jazdy i wydłużyć przebieg trasę.

## Włączanie/wyłączanie oświetlenia rowerowego (tylko Mini Remote/Mini Remote Dropbar)

Przed rozpoczęciem jazdy należy sprawdzić prawidłowość działania oświetlenia rowerowego.

Aby **włączyć/wyłączyć** oświetlenie rowerowe, należy nacisnąć przycisk oświetlenia rowerowego **(4)** i przytrzymać przez ponad 1 s.

## Włączanie/wyłączanie systemu wspomagania przy popychaniu

System wspomagania przy popychaniu ułatwia prowadzenie roweru elektrycznego. Prędkość systemu wspomagania przy popychaniu wynosi maksymalnie **4 km/h**. Ustawienie fabryczne producenta może być niższe i w razie potrzeby może zostać zmienione przez sprzedawcę rowerów.

- ▶ **Z systemu wspomagania przy popychaniu wolno korzystać wyłącznie podczas pchania roweru.** Jeżeli koła roweru elektrycznego nie mają kontaktu z podłożem podczas korzystania z systemu wspomagania przy popychaniu, istnieje niebezpieczeństwo doznania obrażeń.
- ▶ **Jeżeli wybrane przełożenie jest zbyt wysokie, jednostka napędowa nie będzie mogła wprawić roweru elektrycznego w ruch ani aktywować blokady cofania.**

Aby **uruchomić** system wspomagania przy popychaniu, należy nacisnąć przycisk systemu wspomagania przy popychaniu **(6)** i przytrzymać go przez ponad 1 s. Wskaźnik stanu naładowania akumulatora eBike **(13)** zgaśnie, a świecące na biało kreski wskaźnika będą się włączać sekwencyjnie w kierunku jazdy, sygnalizując gotowość systemu.

Aby **aktywować** system wspomagania przy popychaniu, w ciągu następnych 10 s należy wykonać jedną z poniższych czynności:

- Popchnąć rower elektryczny do przodu.
- Popchnąć rower elektryczny do tyłu.
- Kilkakrotnie wychylić rower elektryczny w kierunku bocznym, raz w jedną, raz z drugą stroną.

Po aktywacji napęd będzie wspomagać prowadzenie roweru, a sekwencyjnie włączające się białe kreski wskaźnika zmieniają kolor na jasnoniebieski.

Po zwolnieniu przycisku systemu wspomagania przy popychaniu **(6)** system wspomagania przy popychaniu przejdzie w stan wstrzymania. W ciągu 10 s można wznowić działanie systemu wspomagania przy popychaniu, naciskając przycisk systemu wspomagania przy popychaniu **(6)**.

Jeżeli działanie systemu wspomagania przy popychaniu nie zostanie wznowione w ciągu 10 s, system wyłączy się automatycznie.

System wspomagania przy popychaniu wyłącza się zawsze, gdy

- zostanie zablokowane tylne koło,
- nie można pokonać zbyt wysokiego progu,
- rowerzysta zablokuje swoim ciałem korbę rowerową,
- przeszkoda spowoduje dalsze obracanie się korby,
- rowerzysta naciśnie na pedały,
- naciśnięty zostanie przycisk do zwiększania poziomu wspomagania + / oświetlenia rowerowego **(4)** lub włącznik/wyłącznik **(12)**.

System wspomagania przy popychaniu jest wyposażony w blokadę cofania, tzn. także po zakończeniu korzystania z systemu wspomagania przy popychaniu napęd jeszcze przez kilka sekund aktywnie zapobiega samoistnemu stoczeniu się roweru w tył, dlatego nie można lub można tylko z trudem cofnąć rower.

Blokadę cofania można od razu wyłączyć, naciskając przycisk do zwiększania poziomu wspomagania + / oświetlenia rowerowego **(4)**.

Sposób działania systemu wspomagania przy popychaniu podlega krajowym uregulowaniom i dlatego może różnić się od powyższego opisu lub zostać zdezaktywowany.

## ABS – system zapobiegający blokowaniu kół (opcja)

Jeżeli rower elektryczny jest wyposażony w system Bosch eBike ABS systemów generacji **the smart system (inteligentny system)**, podczas uruchamiania roweru elektrycznego zaświeci się wskaźnik LED systemu ABS **(11)**.

Po rozpoczęciu jazdy system ABS wykonuje wewnętrzną kontrolę działania, po czym wskaźnik LED systemu ABS **(11)** przestaje się świecić.

W przypadku awarii wskaźnik LED systemu ABS (**11**) świeci się razem z migającym na pomarańczowo wskaźnikiem LED trybu jazdy (**10**). Za pomocą przycisku wyboru (**5**) na panelu sterowania **Mini Remote/Mini Remote Dropbar (1)** lub za pomocą przycisku trybu (**14**) na panelu sterowania **System Controller (2)** można potwierdzić odczytanie błędu. Migający wskaźnik LED trybu jazdy (**10**) przestaje się świecić. Dopóki wskaźnik LED systemu ABS (**11**) świeci się, system ABS nie działa.

Szczegółowe informacje dotyczące systemu ABS i jego działania znajdują się w instrukcji obsługi systemu ABS.

## Nawiązywanie połączenia pomiędzy smartfonem i sterownikiem System Controller

Aby korzystać z poniższych funkcji roweru elektrycznego, konieczne jest posiadanie smartfona z zainstalowaną aplikacją **eBike Flow**.

Połączenie z aplikacją nawiązywane jest przez *Bluetooth®*.

Włączyć rower elektryczny i zaczekać na wyświetlenie się animacji startowej. Nie rozpoczynać jazdy.

Rozpocząć procedurę parowania przez *Bluetooth®* poprzez długie naciśnięcie (>3 s) włącznika/wyłącznika (**12**). Zwołać włącznik/wyłącznik (**12**), gdy górna kreska wskaźnika stanu naładowania akumulatora eBike (**13**) zacznie migać na niebiesko, sygnalizując trwający proces parowania.

Potwierdzić w aplikacji komunikat o nawiązywaniu połączenia.

### Śledzenie aktywności

Do zapisywania aktywności konieczne jest zarejestrowanie się lub zalogowanie się w aplikacji **eBike Flow**.

Aby możliwe było zapisywanie aktywności, należy w aplikacji wyrazić zgodę na zapisywanie lokalizacji. Tylko wtedy aktywność będzie mogła być zapisywana w aplikacji. Aby zapisywać także dane dotyczące lokalizacji, trzeba być zalogowanym jako użytkownik.

### eBike Lock

Funkcję **<eBike Lock>** można skonfigurować dla każdego roweru elektrycznego w aplikacji **eBike Flow**, w menu **<Ustawienia>** → **<My eBike>** → **<Lock & Alarm>**.

Klucz do odblokowania roweru elektrycznego jest zapisywany na smartfonie i/lub w komputerze pokładowym **Kiox 300/Kiox 500**.

Funkcja **<eBike Lock>** jest aktywowana automatycznie w następujących przypadkach:

- podczas wyłączenia roweru elektrycznego za pomocą panelu sterowania
- podczas automatycznego wyłączenia roweru elektrycznego

Gdy rower elektryczny jest wyłączony, a smartfon jest połączony z rowerem elektrycznym przez *Bluetooth®* lub wcześniej zdefiniowany komputer pokładowy zostanie włożony w uchwyt, następuje odblokowanie roweru elektrycznego.

Funkcja **<eBike Lock>** jest powiązana z **kontem użytkownika**.

W przypadku zgubienia smartfona, można zalogować się do aplikacji **eBike Flow** za pomocą innego smartfona oraz swojego konta użytkownika i odblokować rower elektryczny.

W razie utraty komputera pokładowego można w punkcie menu **<Lock & Alarm>** aplikacji **eBike Flow** zresetować wszystkie cyfrowe klucze.

**Uwaga!** Jeżeli użytkownik wybierze w aplikacji ustawienie, które będzie kolidowało z funkcją **<eBike Lock>** (np. usunięcie roweru elektrycznego lub konta użytkownika), użytkownikowi zostaną wyświetlone odpowiednie ostrzeżenia. **Należy je uważnie przeczytać i postępować odpowiednio do zawartej w nich treści ostrzeżeń (np. przed usunięciem roweru elektrycznego lub konta użytkownika).**

### Konfiguracja funkcji <eBike Lock>

Aby skonfigurować funkcję **<eBike Lock>**, muszą być spełnione następujące warunki:

- Aplikacja **eBike Flow** została zainstalowana.
- Konto użytkownika zostało utworzone.
- W rowerze elektrycznym nie jest aktualnie przeprowadzana aktualizacja.
- Rower elektryczny jest połączony przez *Bluetooth®* ze smartfonem.
- Rower elektryczny znajduje się w bezruchu.
- Smartfon jest podłączony do internetu.
- Akumulator eBike jest w wystarczającym stopniu naładowany i nie jest do niego podłączony przewód do ładowania.

Funkcję **<eBike Lock>** można skonfigurować w aplikacji **eBike Flow**, w punkcie menu **<Lock & Alarm>**.

Napęd roweru elektrycznego zapewnia wspomaganie tylko wtedy, gdy po włączeniu roweru elektrycznego smartfon jest połączony przez *Bluetooth®* z rowerem elektrycznym lub komputer pokładowy jest umieszczony w uchwycie. Jeśli smartfon jest używany jako klucz, musi być włączony *Bluetooth®* na smartfonie, a aplikacja **eBike Flow** musi działać w tle. Przy aktywnej funkcji **<eBike Lock>** można nadal korzystać z roweru elektrycznego, ale bez wspomagania jednostki napędowej.

### Kompatybilność

Funkcja **<eBike Lock>** jest kompatybilna ze wszystkimi jednostkami napędowymi Bosch systemów generacji **the smart system (inteligentny system)**.

### Sposób działania

W połączeniu z funkcją **<eBike Lock>** smartfon i komputer pokładowy pełnią funkcję klucza do jednostki napędowej. Funkcja **<eBike Lock>** jest aktywowana po wyłączeniu roweru elektrycznego. Po włączeniu roweru elektrycznego sprawda dostępność wcześniej zdefiniowanego klucza. Na panelu sterowania **System Controller** jest to sygnalizowane miganie na biało, a na komputerze pokładowym przez symbol kłódki.

**Wskazówka:** Funkcja **<eBike Lock>** nie jest zabezpieczeniem antykradzieżowym, lecz stanowi uzupełnienie blokady mechanicznej! Aktywacja funkcji **<eBike Lock>** nie powoduje mechanicznego zablokowania roweru elektrycznego ani innego podobnego działania. Dezaktywacji ulega jedynie wspomaganie jednostki napędowej. Dopóki smartfon jest

połączony z rowerem elektrycznym przez *Bluetooth®* lub dopóki komputer pokładowy znajduje się w uchwycie, jednostka napędowa jest odblokowana.

**Chcąc udzielić osobom trzecim czasowego lub stałego dostępu do roweru elektrycznego, należy im udostępnić wcześniej zdefiniowany cyfrowy klucz (komputer pokładowy / smartfon). Dzięki temu funkcja <eBike Lock> będzie nadal aktywna. Przed oddaniem roweru elektrycznego do serwisu, należy zdezaktywować funkcję <eBike Lock> w aplikacji, eBike Flow w punkcie menu <Ustawienia>.** Chcąc sprzedać rower elektryczny, należy dodatkowo usunąć rower elektryczny ze swojego konta użytkownika w aplikacji **eBike Flow**, w punkcie menu <Ustawienia>.

Po wyłączeniu roweru elektrycznego jednostka napędowa emituje jeden dźwięk zablokowania ( **jeden**  sygnał dźwiękowy) oznaczający wyłączenie wspomagania napędu.

Po włączeniu roweru elektrycznego jednostka napędowa emituje dwa dźwięki odblokowania ( **dwa**  sygnały dźwiękowe), oznaczające możliwość ponownego korzystania ze wspomagania napędu.

Dźwięk zablokowania pomaga użytkownikowi stwierdzić, czy funkcja **<eBike Lock>** jest aktywna w rowerze elektrycznym. Sygnał dźwiękowy jest standardowo włączony, można go jednak wyłączyć w aplikacji **eBike Flow**, w punkcie menu **<Dźwięk blokowania>** po wybraniu symbolu funkcji Lock dla danego roweru elektrycznego.

**Wskazówka:** Jeżeli funkcji **<eBike Lock>** nie można skonfigurować ani wyłączyć, należy zwrócić się do sprzedawcy rowerów.

### Wymiana komponentów eBike a funkcja <eBike Lock>

#### Wymiana smartfona

1. Należy zainstalować aplikację **eBike Flow** na nowym smartfonie.
2. Zalogować się  **tym samym**  kontem użytkownika, za pomocą którego funkcja **<eBike Lock>** została aktywowana.
3. W aplikacji **eBike Flow** funkcja **<eBike Lock>** będzie widoczna jako skonfigurowana.

Dalsze wskazówki na ten temat można znaleźć w aplikacji **eBike Flow** lub w Bosch eBike Help Center na stronie internetowej: [www.bosch-ebike.com/help-center](http://www.bosch-ebike.com/help-center).

### Aktualizacje oprogramowania

Aktualizacje oprogramowania należy uruchamiać ręcznie w aplikacji **eBike Flow**.

Aktualizacje oprogramowania są przenoszone w tle z aplikacji na panel sterowania, jak tylko połączy się on z aplikacją. Podczas aktualizacji migający na zielono wskaźnik stanu naładowania akumulatora eBike (**13**) pokazuje postęp aktualizacji. Następnie rower elektryczny zostaje uruchomiony na nowo.

Aktualizacjami oprogramowania można sterować w aplikacji **eBike Flow**.

## Połączenie System Controller z Mini Remote/ Mini Remote Dropbar

Połączenie pomiędzy panelami sterowania **System Controller** i **Mini Remote/Mini Remote Dropbar** odbywa się przez *Bluetooth®*.

Włączyć rower elektryczny, ale nie rozpoczynać jazdy.

Jeżeli panel sterowania **Mini Remote/Mini Remote Dropbar** nie został jeszcze połączony przez sprzedawcę rowerów z **System Controller**, należy postępować w następujący sposób:

1. Najpierw połączyć smartfon za pośrednictwem aplikacji **eBike Flow** z **System Controller** (zob. „Nawiązywanie połączenia pomiędzy smartfonem i sterownikiem System Controller“, Strona Polski – 6).
2. Wybrać w aplikacji **eBike Flow <Ustawienia>** → **<My eBike>** → **<Paszport eBike>** → **<Komponenty>** → **<Dodaj nowe urządzenie>**. Następnie wybrać **<Mini Remote/Mini Remote Dropbar>**.
3. **Mini Remote/Mini Remote Dropbar:** Rozpocząć procedurę parowania poprzez naciśnięcie dowolnego przycisku, aż lampka kontrolna LED (**3**) zacznie migać na niebiesko, sygnalizując trwającą procedurę parowania.
4. Postępować zgodnie z instrukcjami w aplikacji **eBike Flow**.

Prawidłowo przeprowadzone parowanie zostanie zasygnalizowane w ciągu 30 s na panelu sterowania **Mini Remote/Mini Remote Dropbar** trzykrotnym miganiem lampki kontrolnej LED (**3**) na zielono.

Jeżeli połączenie nie zostanie nawiązane, zostanie to zasygnalizowane trzykrotnym miganiem lampki kontrolnej LED (**3**) na czerwono. Procedurę należy rozpocząć od nowa.

Chcąc połączyć panel sterowania **Mini Remote/Mini Remote Dropbar** z **System Controller** innego roweru elektrycznego, należy postępować zgodnie z instrukcją poniżej:

1. Najpierw połączyć smartfon za pośrednictwem aplikacji **eBike Flow** ze sterownikiem System Controller (zob. „Nawiązywanie połączenia pomiędzy smartfonem i sterownikiem System Controller“, Strona Polski – 6).
2. Wybrać w aplikacji **eBike Flow <Ustawienia>** → **<My eBike>** → **<Paszport eBike>** → **<Komponenty>** → **<Dodaj nowe urządzenie>**. Następnie wybrać **<Mini Remote/Mini Remote Dropbar>**.
3. **Mini Remote/Mini Remote Dropbar:** Wyjąć baterię okrągłą z panelu sterowania **Mini Remote/Mini Remote Dropbar** i zaczekać co najmniej 30 s. Ponownie włożyć baterię okrągłą i zaczekać, aż lampka kontrolna LED (**3**) zacznie migać na zielono.
4. W ciągu następnych 10 s należy nacisnąć przycisk do zmniejszania poziomu wspomagania – / systemu wspomagania przy popychaniu (**6**) i przytrzymać go przez 5 s. Procedura parowania będzie sygnalizowana przez 30 s miganiem lampki kontrolnej LED (**3**) na niebiesko.
5. Postępować zgodnie z instrukcjami w aplikacji **eBike Flow**.

Prawidłowo przeprowadzone parowanie zostanie zasygnalizowane w ciągu 30 s na panelu sterowania **Mini Remote/Mini Remote Dropbar** trzykrotnym miganiem lampki kontrolnej LED **(3)** na zielono. Jeżeli połączenie nie zostanie nawiązane, zostanie to zasygnalizowane trzykrotnym miganiem lampki kontrolnej LED **(3)** na czerwono. Procedurę należy rozpocząć od nowa.

## Komunikaty błędów

Panel sterowania sygnalizuje błędy krytyczne i niekrytyczne roweru elektrycznego.

Komunikaty błędów generowane przez rower elektryczny mogą zostać odczytane w aplikacji **eBike Flow** lub przez sprzedawcę roweru.

Za pośrednictwem linku w aplikacji **eBike Flow** użytkownik może odczytywać informacje dotyczące błędu wraz ze wskazówkami, jak usunąć błąd.

## Błędy niekrytyczne

Błędy niekrytyczne są sygnalizowane przez migający na pomarańczowo, a następnie świecący się na stałe wskaźnik LED trybu jazdy **(10)**. Nacisnąć przycisk wyboru **(5)** na panelu sterowania **Mini Remote/Mini Remote Dropbar (1)** lub przycisk trybu **(14)** na panelu sterowania **System Controller (2)**, aby potwierdzić odczytanie błędu. Wskaźnik LED trybu jazdy **(10)** ponownie świeci się w kolorze odpowiadającym ustawionemu trybowi jazdy.

Z pomocą poniższej tabeli można spróbować samodzielnie usunąć błąd. W przeciwnym razie należy skontaktować się ze sprzedawcą roweru.

Kod błędu	Usuwanie błędów
<b>523005</b>	Podane kody błędów sygnalizują zakłócenia podczas wykrywania pola magnetycznego przez czujniki. Należy sprawdzić, czy magnes nie zgubił się w trakcie jazdy.
<b>514001</b>	
<b>514002</b>	
<b>514003</b>	Używając czujnika magnetycznego, należy sprawdzić, czy czujnik i magnes zostały prawidłowo zamontowane. Należy uważać, aby nie uszkodzić przewodu prowadzącego do czujnika.
<b>514006</b>	Używając magnesu do felgi, należy sprawdzić, czy w pobliżu jednostki napędowej nie znajdują się inne pola magnetyczne powodujące zakłócenia.
<b>680007</b>	Podane kody błędów sygnalizują, że akumulator eBike znajduje się poza dopuszczalnym zakresem temperatur roboczych. Ładowanie akumulatora eBike zostanie przerwane.
<b>680009</b>	
<b>680012</b>	
<b>680014</b>	Gdy temperatura robocza ponownie znajdzie się w dopuszczalnym zakresie, proces ładowania zostanie wznowiony.
<b>680016</b>	
<b>680017</b>	

## Błędy krytyczne

Błędy krytyczne są sygnalizowane przez migający na czerwono wskaźnik LED trybu jazdy **(10)** oraz wskaźnik stanu naładowania akumulatora eBike **(13)**. W razie wystąpienia błędu

krytycznego należy kierować się instrukcjami postępowania zawartymi w poniższej tabeli.

Kod błędu	Instrukcje postępowania
<b>6A0004</b>	Odłącz akumulator PowerMore i uruchom swój rower eBike ponownie. Jeśli problem nie ustępuje, proszę się zwrócić do swojego dystrybutora
<b>890000</b>	– Potwierdź kod błędu. – Uruchom ponownie system eBike. Jeśli problem nie został rozwiązany: – Potwierdź kod błędu. – Przeprowadź aktualizację oprogramowania. – Uruchom ponownie system eBike. Jeśli problem nie został rozwiązany: – Skontaktuj się z dystrybutorem Bosch eBike Systems.

## Konserwacja i serwis

### Konserwacja i czyszczenie

Panelu sterowania nie wolno czyścić wodą pod ciśnieniem.

Panel sterowania należy utrzymywać w czystości. W razie zabrudzeń może dojść do błędnego odczytu natężenia światła w otoczeniu.

Do czyszczenia panelu sterowania należy używać miękkiej, zwilżonej tylko wodą ściereczki. Nie stosować żadnych środków myjących.

► **Wszelkich napraw można dokonywać wyłącznie w autoryzowanym punkcie sprzedaży rowerów.**

**Wskazówka:** Zalecamy wyłączyć funkcję **<Lock & Alarm>** przed oddaniem roweru elektrycznego do serwisu u sprzedawcy rowerów.

### Obsługa klienta oraz doradztwo dotyczące użytkownika

W razie pytań dotyczących roweru elektrycznego i jego komponentów należy zwracać się do autoryzowanego punktu sprzedaży rowerów.

Dane kontaktowe autoryzowanych punktów sprzedaży rowerów można znaleźć na stronie internetowej:

[www.bosch-ebike.com](http://www.bosch-ebike.com).



Dalsze informacje na temat komponentów eBike oraz ich funkcji można znaleźć w Bosch eBike Help Center.

### Utylizacja i materiały wykonania

Dane dotyczące materiałów wykonania znajdują Państwo, klikając w link:

[www.bosch-ebike.com/en/material-compliance](http://www.bosch-ebike.com/en/material-compliance).

Rowerów elektrycznych i ich części składowych nie wolno wyrzucać razem z odpadami domowymi

Zwrot za pośrednictwem handlu jest możliwy, jeśli dystrybutor dobrowolnie oferuje możliwość przyjmowania zwrotów lub jest do tego ustawowo zobowiązany. Należy przy tym przestrzegać krajowych przepisów prawa.



Jednostkę napędową, komputer pokładowy wraz z panelem sterowania, akumulator eBike, czujnik prędkości, osprzęt i opakowanie należy doprowadzić do powtórnego przetworzenia zgodnie z przepisami ochrony środowiska.

Należy we własnym zakresie zapewnić, że dane osobowe zostały usunięte z urządzenia.

Akumulatory i baterie, które można wymontować ze sprzętu elektrycznego, nie uszkadzając ich, należy przed utylizacją i wyjąć zbierać osobno.



Zgodnie z europejską dyrektywą 2012/19/UE niezdatne do użytku elektronarzędzia, a zgodnie z europejską dyrektywą 2006/66/WE uszkodzone lub zużyte akumulatory/baterie, należy zbierać osobno i doprowadzić do ponownego przetworzenia zgodnie z przepisami ochrony środowiska.

Selektywna zbiórka sprzętu elektrycznego służy wstępnemu sortowaniu według rodzajów materiałów i wspomaga prawidłowe przetwarzanie i odzysk surowców, chroniąc w ten sposób ludzi i środowisko naturalne.



**Zastrzegamy sobie prawo wprowadzania zmian.**

